



گروه صنعتی نیرو موتور

کتابچه راهنمای استفاده از موتور سیکلت برقی

نیرو موتور
نام تجاری: ۱۲۰۰ GALAXY YD



بِسْمِ اللَّهِ الرَّحْمَنِ الرَّحِيمِ

نِيَاهِمَهَا

انجام سرویس اولیه، سرویس های دوره ای و خصوصاً تعویض روغن موتور، مطابق با مدت زمان و کیلومتر کارکرد توصیه شده توسط شرکت نیروموتور (ذکر شده در وب سایت شرکت) به جهت حفظ شرایط گارانتی موتورسیکلت شما الزامی است.

جهت آشنایی با شرایط و ضوابط گارانتی، سرویس های دوره ای متن قانون و آیین نامه اجرایی حمایت از مصرف کنندگان خودرو و موتورسیکلت و همچنین اطلاع از آخرین فهرست نهابندگی های مجاز در مناطق مختلف کشور، می توانید به وبسایت نیروموتور مراجعه فرمایید.



جهت مشاهده شرایط به سایت 71040.ir مراجعه کنید

فهرست:

۱. نکاتی برای مصرف کننده
۲. هشدارهای اولیه
۳. هشدارهای ایمنی
۴. اطلاعات قطعات
۵. راهنمای استفاده
۶. بایدها و نبایدهای رانندگی
۷. نگهداری و تعمیرات
۸. مشخصه های فنی
۹. اسناد نگهداری

نیپا مهتر



Electrical	نوع موتور سیکلت
۱۷۱۴ * ۷۱۵ * ۱۰۱۸	ابعاد (mm)
۴۵	حداکثر سرعت (Km/h)
۶۰	حداکثر پیمایش (Km)
YADEA	سازنده خارجی
Brushless Hub Motor - DC	قوای محرکه
۱۵۰۰	توان الکتروموتور (w)
Lead - acid	نوع باتری
۶۰ V - ۲۰ AH	ظرفیت باتری
۲۲۰ V - AC	شارژر
۳,۰۰۰-۱۰	تایر جلو
۳,۰۰۰-۱۰	تایر عقب
Disc-Hydraulic	ترمز جلو
Drum- Mechanical	ترمز عقب

نکاتی برای مصرف کننده:

- ❖ قبل از استفاده از موتور سیکلت خود، دستورالعمل های لازم را به منظور عملکرد بهتر مطالعه فرمایید.
- ❖ قبل از استفاده به منظور امنیت بالاتر، اطمینان حاصل نمایید که تمامی قطعات موجود در دفترچه راهنما نصب شده اند و در صورت بروز هرگونه مشکل با نمایندگی های خدمات پس از فروش ما در ارتباط باشید.
- ❖ لطفاً به قوانین راهنمایی و رانندگی عمل کنید. در روزهای بارانی یا برفی به دلیل لغزندگی جاده ها، با سرعت کمتر برانید و برای حفظ سلامتی خود فاصله قانونی را با جلو حفظ کنید.

- ❖ موتور اسکوتر ۱۰F۱ می تواند در روزهای بارانی و برفی کار کند و در این ایام، به منظور رعایت اصول ایمنی، فاصله قانونی را با جلو حفظ کنید.
- ❖ به هیچ وجه خودتان اقدام به باز کردن یا وصل کردن قطعه ای روی موتور نکنید. بدین منظور با خدمات پس از فروش نمایندگی ها تماس بگیرید تا قطعات اصلی را در اختیار شما قرار دهند.
- ❖ به منظور رعایت مسائل ایمنی و حفظ سلامتی شهروندان، به هیچ وجه موتور خود را به کسانی که توانایی استفاده از آن را ندارند تحویل ندهید.
- ❖ لطفا در حفظ و نگهداری دفترچه راهنما و کارت گارانتی خود کوشا باشید.
- ❖ از جابجایی و تعویض باطری در هنگام روشن بودن موتور سیکلت خودداری نمایید.

هشدارهای اولیه:

- ❖ موتور اسکوتر F1۰ برای راکب بیش از دو نفر طراحی نشده است.
- ❖ این موتور مناسب برای راندن در اتوبان می باشد.
- ❖ لطفاً با دقت دستورالعمل نگهداری را مطالعه فرمایید.
- ❖ **نکته:** اطلاعات مناسب را تهیه کنید.
- ❖ **هشدار ۱:** عدم توجه به دستورالعمل های موجود در دفترچه راهنما موجب آسیب های شخصی یا خسارت به قطعات موتور می گردد.
- ❖ **هشدار ۲:** عدم توجه به دستورالعمل های موجود در دفترچه راهنما موجب صدمات جدی می گردد.

❖ این دفترچه راهنما می بایست به عنوان اسناد همیشگی موتور اسکوتر F10 در نظر گرفته شود بنابراین اگر این اسکوتر به جای دیگر ارسال گردد، این دفترچه راهنما باید به مالک جدید تحویل داده شود. بدون توافق مکتوب کارخانه، چاپ هر قسمت از این دفترچه ممنوع است.

هشدارهای ایمنی:

استفاده از کلاه ایمنی **نیازمهندسی**

❖ استفاده از یک کلاه ایمنی با کیفیت مهمترین اقدام برای امنیت شماست. همچنین از عینک محافظ با کیفیت نیز استفاده کنید.

درباره موتور خود اطلاعات داشته باشید.

❖ داشتن توانایی موتور سواری و دانش فنی تعمیرات اصل پایه برای امنیت شما است.
در ابتدا در خیابان خلوت تمرین کنید و دانش فنی خود را بالا ببرید.

توانایی های رانندگی خود را بدانید.

❖ با توجه به توانایی خودتان رانندگی کنید تا از بروز حوادث جلوگیری شود.

نحوه رانندگی در روزهای بارانی را بدانید.

❖ در روزهای بارانی فاصله قانونی با خودرو جلویی را دوبرابر روزهای عادی در نظر

بگیرید. همواره از رانندگی در زمین های رنگ شده، چاله ها و حفره ها و سطوح روغنی خودداری کنید. همچنین در هنگام موتور سواری در نزدیکی خطوط راه آهن، فنس های آهنی و پل ها دقت خود را چند برابر کنید. در مواقعی که جاده برایتان واضح نیست سرعت خود را کاهش دهید.

عدم استفاده از نور بالا

❖ استفاده دائمی از نور بالا در خیابان های شهری و یا خیابان های دارای پیاده رو، موجب کاهش قدرت دید سایر رانندگان و عابرین پیاده می گردد. وقتی جاده کاملاً روشن است از نور بالا استفاده نکنید.

در هنگام رانندگی از تلفن همراه استفاده نکنید.

❖ استفاده از تلفن همراه در حین رانندگی علت اصلی تصادفات می باشد. پیش از پاسخ به تلفن، لطفا موتور را متوقف کنید.

به طور ناگهانی تغییر مسیر ندهید.

❖ تغییر ناگهانی مسیر، از دیگر دلایل اصلی بروز حوادث است. هنگامی که نیاز به تغییر مسیر داشتید از راهنما استفاده کنید، مراقب وسایل نقلیه پشت سر خود باشید و با ایمنی کامل مسیر را تغییر دهید.

اطلاعات قطعات:

- 
۱. چراغ جلو
 ۲. کمک فدر جلو
 ۳. باطری
 ۴. ترکبند عقب
 ۵. چراغ عقب
 ۶. چراغ راهنما عقب
 ۷. موتور
 ۸. چراغ راهنما جلو
 ۹. رفلکتور چپ و راست عقب
 ۱۰. کتی های ترمز (چپ و راست)
 ۱۱. جک بغل
 ۱۲. دیسک ترمز جلو
 ۱۳. جک وسط
 ۱۴. تایر عقب

۱۵. تایر جلو

۱۶. آینه

۱۷. گلگیر جلو

۱۸. کلید جک

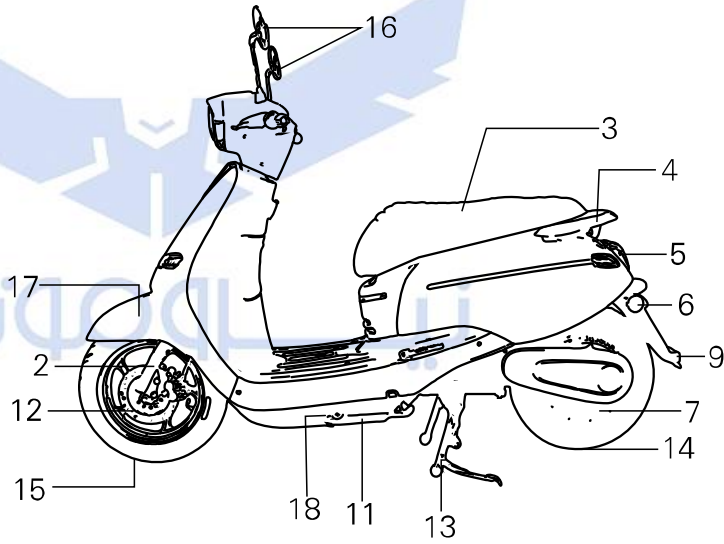
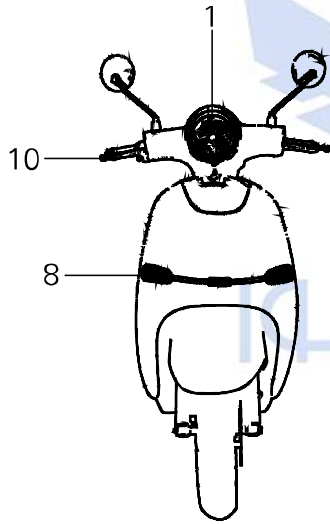

اطلاعات نمایشگر:

- 
۱. راهنمای چپ
 ۲. راهنمای راست
 ۳. چراغ نور بالا
 ۴. حالت پارکینگ
 ۵. دنده ها
 ۶. کل مسافت پیموده شده
 ۷. درصد باطری
 ۸. نشانگر خرابی دستگیره گاز
 ۹. نشانگر خرابی ترمز
 ۱۰. نشانگر خرابی موتور
 ۱۱. اعلام توان کم شارژ ۱۰ درصد

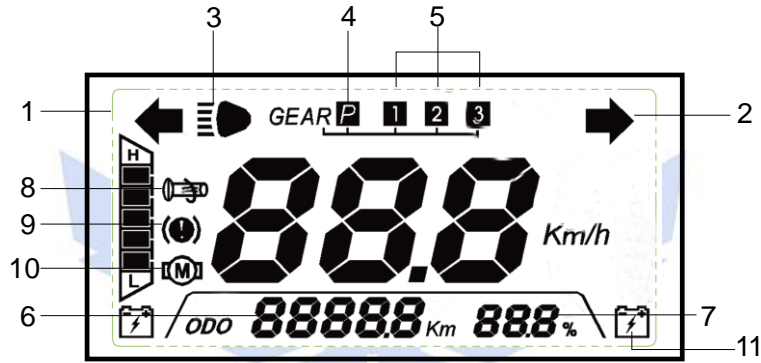

اطلاعات برقی

۴. بین ۲۱ تا ۴۰ درصد : ۲ خانه
۵. بین ۱۱ تا ۲۰ درصد : ۱ خانه
۶. بین ۶ تا ۱۰ درصد : حالت چشمک زن
۷. بین ۰ تا ۵ درصد : حالت چشمک زن
۱. بین ۸۱ تا ۱۰۰ درصد : ۵ خانه
۲. بین ۶۱ تا ۸۰ درصد : ۴ خانه
۳. بین ۴۱ تا ۶۰ درصد : ۳ خانه

راهنمای استفاده:

△ نمایشگر آیکون

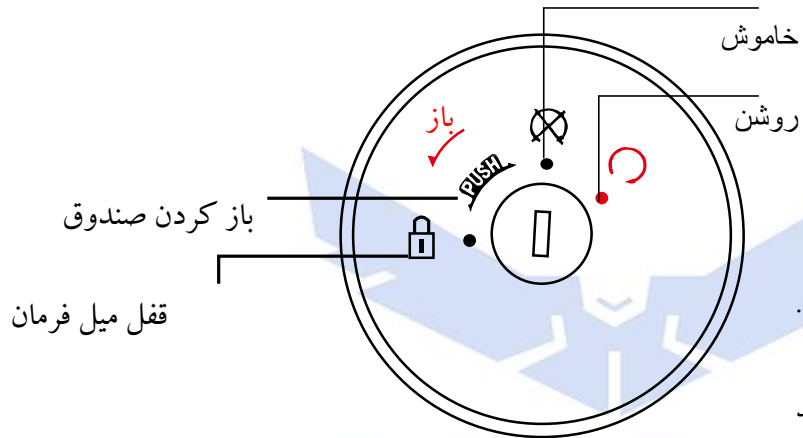

کلید را وارد کنید و صندوق را باز و قفل کنید.

به منظور قفل کردن فرمان، کلید را سمت  بچرخانید

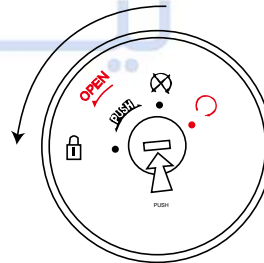
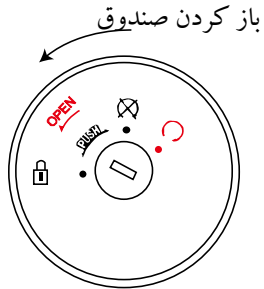

△ دستگیره چپ

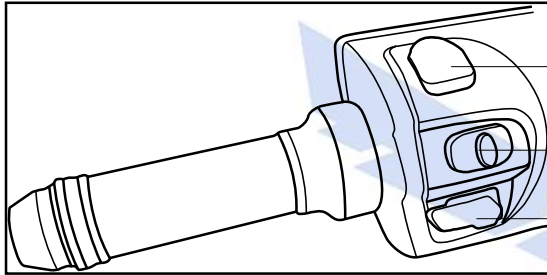

① کلید نور بالا و نور پایین

② کلید راهنما

③ بوق

کلید نور بالا و پایین: برای نور بالا قسمت بالایی کلید و برای نور پایین قسمت پایینی کلید را فشار دهید

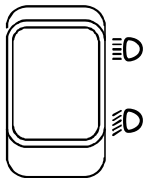

نور بالا

نور پایین

کلید راهنما: برای راهنمای چپ کلید را به سمت چپ، برای راهنمای راست کلید را به سمت راست و برای خاموش کردن، کلید

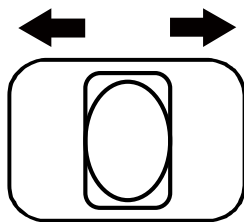

را به سمت وسط فشار دهید.



△ دستگیره راست

- ① فلاشر
- ② کلید استارت
- ③ کلید دنده معکوس

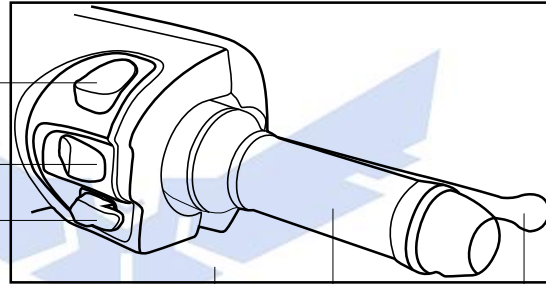

- ④ میل فرمان
- ⑤ ترمز جلو

- ⑥ تغییر دنده
- ⑦ نیاز به تعمیر —

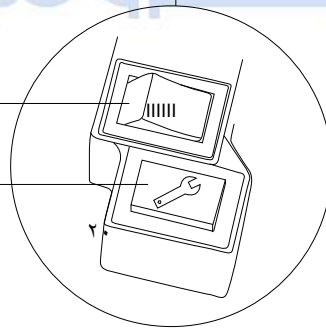

△ نحوه استفاده از باتری

این مدل باتری در دمای بین ۱۰- تا ۴۵ درجه سانتی گراد کار می کند.

باتری را از معرض آب، نوشیدنی یا مایعات فاسد کننده (خورنده) دور نگه دارید تا مانع نشی، داغ شدن، خروج دود، آتش گرفتن یا انفجار گردد.

باتری را نزدیک وسایل گرمایشی، آتش و شعله و مواد قابل اشتعال قرار ندهید که ممکن است فلزات یا مایعات درون باتری به بیرون نشت کنند یا منفجر شود و یا دود از آن خارج گردد.

در حالتی که متوجه بوی ناخوشایند، داغ شدگی یا تغییر شکل در باتری شدید، سریعاً از

باطری دور شوید.

هشدار: باطری یک قطعه غیر قابل تعمیر است. هنگام خرابی

باطری، با خدمات پس از فروش تماس بگیرید. جدا کردن

باطری از موتور ممکن است موجب نشستی، داغ شدگی،

خروج دود، آتش سوزی و یا انفجار گردد.

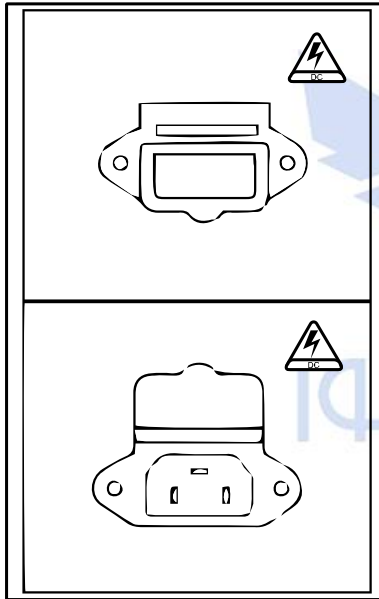

توجه:

اگر پس از ۲۴ ساعت باطری کاملاً شارژ نشده باشد، لطفاً شارژ کردن را متوقف نمایید. به منظور حداکثر کردن عمر باطری، توصیه می شود که شارژ باطری را تا حد امکان در محدوده ۲۰ تا ۸۰ درصد نگه دارند.

به منظور جلوگیری از کاهش ظرفیت باطری در دمای بالاتر از ۴۰ درجه نگهداری نکنید و در دماهای پایین ظرفیت باطری نیز به طور متغیر کاهش پیدا خواهد کرد.

برای درك بهتر، ظرفیت باطری در دمای ۱۰- درجه برابر با ۷۰٪، در دمای ۰ درجه برابر با ۸۵٪ و در دمای ۲۵ دجه برابر با ۱۰۰٪ می باشد.

بهترین ظرفیت باطری برابر با ۵۰٪ است. ذخیره باطری کمتر از ۱۰٪ یا بیش از ۹۰٪ موجب کاهش ظرفیت باطری می گردد.

برای نگهداری بهینه باطری به مدت طولانی، باطری را در دمای بین ۲۰- تا ۴۰ درجه نگهداری کنید و حداقل ماهی یکبار شارژ و استفاده شود.

۱. بایدها و نبایدهای رانندگی:

△ کنترل پیش از رانندگی

لطفا پیش از استفاده از اسکوتر نکات زیر را رعایت کنید. این نکات را نادیده نگیرید و به تک تک موارد پیش از رانندگی توجه نمائید.

کنترل ویژگی ها	نکات کلیدی
فرمان	۱- ثابت بودن فرمان ۲- انعطاف پذیری فرمان ۳- عدم وجود جابجایی محوری یا شل بودن

ترمز	<p>۱- ترمزهای فرمان بین ۵ تا ۹ میلیمتر خلاصی داشته باشد.</p> <p>۲- محدوده فشار هوای تایر جلو و عقب ۳۶ Psi یا ۲,۵ Bar می باشد.</p>
تایرها	<p>۱- فشار هوای نرمال</p> <p>۲- عمق نفوذ مناسب تایر</p> <p>۳- عدم وجود ترک یا شکاف</p>
باطری	<p>برای مسافت مورد نظر شما شارژ کافی داشته باشد.</p>
چراغ ها	<p>تمامی چراغ های جلو و عقب به همراه نور بالا و پایین چک شود تا از کار کردن آن مطمئن شوید.</p>
بوق	<p>چک کنید که آیا بوق کار می کند یا خیر</p>

△ اقدامات پیشگیرانه ترمز

همیشه پیش از استفاده از موتورسیکلت، ترمز خود را تنظیم کنید. اگر تایرها قفل باشند، علت آن ناشی از فشار اضافی ترمز است که باید سردسته روی ترمز در میل فرمان را شل کنید و با این کار مجدداً تایرها کار می‌کنند و موتور متعادل می‌شود. اگر چرخ‌های جلو قفل شد، اسکوتر توانایی کنترل خود را از دست می‌دهد. سعی کنید که در جاده‌های لغزنده نرخ نیروی ترمز جلو و عقب را در ۱:۱ نگه دارید.

توجه:

رانندگان کم تجربه فقط تمایل به استفاده از ترمز عقب دارند، که موجب آسیب به ترمز و دیر متوقف شدن موتور می‌شود.

هشدار:

استفاده از ترمزهای جلو و عقب به تنهایی خطرناک است زیرا احتمال توقف یا کنترل موتور را کاهش می دهد. به این مورد بسیار توجه شود و جاده های مرطوب، لغزنده و در پیچ ها از هر دو ترمز به آرامی و نرم استفاده کنید. ترمزهای ناگهانی موجب افزایش خطر در حین رانندگی می گردد.

۲. نگهداری و تعمیرات:

به منظور افزایش طول عمر موتورسیکلت و امنیت و آسایش در حین رانندگی، موتورسواران می بایست به صورت دوره ای و منظم موتور خود را کنترل و نگهداری کنند. این اسکوتر نباید برای یک دوره زمانی طولانی استفاده شود و باید بازدیدهای دوره ای به طور منظم انجام پذیرد.

△ نگهداری دوره ای منظم

اولین مرحله نگهداری می بایست یک ماه پس از خرید یا پس از پیمودن ۵۰۰ کیلومتر انجام گیرد. بازدید کامل و نگهداری موتور باید در تعمیرگاه های مورد تایید خدمات پس از فروش و هر ۶ ماه یا پس از ۳۰۰۰ کیلومتر انجام گیرد. این بازدیدها برای امنیت و سهولت رانندگی می باشد.

توجه:

اگر اسکوتر به طور مداوم بارهای سنگین را حمل کند و یا در جاده های ناهموار و سربالایی یا سرپایینی حرکت کند و یا با سرعت بالا حرکت کند، چرخه نگهداری

می‌بایست کوتاه تر باشد. قطعات اصلی تولید شده از بهترین مواد اولیه ساخته شده اند و تحت آزمایش های شدید قرار گرفته اند و فقط استفاده از این قطعات توصیه می شود که کیفیت و طول عمر محصول را تضمین می کند و موجب استفاده از اسکوتر در بهترین شرایط و امنیت بالا می گردد. قطعات یدکی تحت گارانتی نرمال قرار دارد.

△ نگهداری روزانه

اگر در خلال بازدید نیاز به تمیز کردن، نگهداری یا تعویض قطعه اسکوتر باشد، مصرف کننده می بایست براساس دفترچه راهنما اقدام کند و یا به یکی از نمایندگی های خدمات پس از فروش مراجعه نماید.

هشدار:

اگر فردی توانایی لازم برای تنظیم اسکوتر نداشته باشد، برای حفظ امنیت موتور باید آن را به یکی از نمایندگی های خدمات پس از فروش ارسال کند. همیشه سطوح کاملاً صاف را برای تعمیر و تنظیم موتور انتخاب کنید و پیش از شروع تعمیر، جک وسط را باز کنید. اگر در حین رانندگی نیاز به تعمیر بود با توجه به وضعیت ترافیک موتور را در جای مناسب قرار دهید.

نیازموتور

۱- تنظیم ترمز

اگر در خلال بازدید نیاز به تمیز کردن، نگهداری یا تعویض قطعه اسکوتر بود، مصرف کننده می بایست براساس دفترچه راهنما اقدام کند و یا به یکی از نمایندگی های خدمات پس از فروش مراجعه کند.

۲- کلید قطع کن^۱ دریچه گاز

موتور اسکوتر مجهز به کلید قطع کن دریچه گاز است.

^۱ Air-Break Switch

△ شستشوی اسکوتر

لطفاً از پارچه نمدار به همراه مواد شوینده طبیعی استفاده کنید. همچنین اسکوتر را با پارچه نرم پس از شستشو خشک کنید. از پارچه های کاملاً خشک به منظور جلوگیری از سایش و ایجاد خط و خطوط روی بدنه خودداری نمایید.

هرگز از آب با فشار بالا استفاده نکنید و از شستن موتور از دو طرف، عقب و قسمت جعبه باطری با فشار بالا خودداری کنید. کاورهای بغل مربوط به چرخ ها را با آب یا جریان سریع نشویند زیرا شارژر، کنترلر و دیگر قطعات در آنجا نصب شده اند و ممکن است به وسیله آب آسیب بینند.

در صورتی که اسکوتر به دلیل تصادف به زمین افتاد، شارژر ولتاژ بالا AC ممکن است خیس شود در این حالت قبل از خشک شدن کامل، آن را شارژ نکنید زیرا ممکن است سبب ایجاد شوک الکتریکی گردد.

△ روش های ذخیره سازی

شارژ کوتاه مدت:

- ۱- اسکوتر را در سطح صاف و خشک قرار دهید تا عمل تهویه به خوبی صورت گیرد.
- ۲- به منظور اطمینان از طول عمر باتری، آن را زمانی که به ۵۰ درصد از مقدار شارژ رسید، مجدداً شارژ کنید.

۳- حتی الامکان از قرار دادن موتور در زیر نور آفتاب یا باران خودداری کنید تا آسیب‌های ناشی از آن را کاهش دهد.

۴- به منظور ذخیره سازی بلند مدت باطری، آن را تا ۱۰۰ درصد شارژ کنید.

۵- در صورتی که در اسکوتر باطری نصب شده باشد و در مکان بسته و امن مانند نمایشگاه موتور نگهداری شده باشد و یا برای مسافت کوتاه حمل و نقل در کامیون بسته بندی شده باشد، لازم است که کلید قطع کن درپچه گاز قطع شود تا از خطا های الکتریکی جلوگیری شود.

ذخیره سازی بلند مدت:

- ۱- لطفا کلید قطع کن در پجه گاز را در قسمت ذخیره سازی و مدار تامین توان باطری را پیش از ذخیره سازی بلند مدت قطع کنید تا از تخلیه شارژ اضافی باطری جلوگیری شود.
- ۲- به یاد داشته باشید در ذخیره سازی بلند مدت شارژ و تخلیه باطری باید هر دو ماه انجام گیرد و شارژ باطری را تا ۵۰ درصد برسانید تا عمر باطری در درازا شارژ کنید.
- ۳- تمامی قطعات را با دقت کنترل کنید و پیش از استفاده از اسکوتر مطمئن شوید که هیچ مورد غیر عادی وجود ندارد. در صورت وجود هرگونه وضعیت غیر عادی،

موتور را به منظور تعمیر و نگهداری به یکی از نمایندگی های خدمات پس از فروش ارسال کنید.

چک لیست نگهداری منظم		
شرح خطا	علت خطا	روش اشکال یابی
پس از روشن کردن، هیچ خروجی ای ندارد.	۱- باتری خراب است ۲- کلید قطع کن دریچه گاز قطع است	۱-باتری شارژ شود کلید قطع کن دریچه گاز وصل شود
بعد از روشن کردن موتور و چرخاندن فرمان، موتور خراب می شود.	۱- ولتاژ باتری کم است ۲- خاموش شدن می تواند ناشی از فشار زیاد ترمزها در میل فرمان باشد ۳- اسکوتر روشن نمی شود	۱- باتری را شارژ شود ۲- در هنگام رانندگی، ترمزها را رد میل فرمان محکم فشار ندهید ۳- به قسمت روشن کردن اسکوتر در دفترچه راهنما رجوع کنید

<p>خطای شارژ باطری</p>	<p>فیش باطری درست کار نمی کند و نمی تواند با سوکت باطری اتصال برقرار کند</p>	<p>چک کنید که آیا فیش شل شده است یا خیر</p>
<p>چک کنید که آیا فیش شل شده است یا خیر</p>	<p>۱- باطری ضعیف است ۲- تاپرها تحت فشار هستند ۳- ترمزهای زیاد و بسیار سنگین گرفته می شود ۴- باطری از کار افتاده است یا ظرفیت نرمال خود را از دست داده است ۵- به دلیل دمای پایین محیط، ظرفیت باطری کاهش یافته است</p>	<p>۱- باطری شارژ شود و چک کنید که آیا فیش درست متصل شده است و یا ممکن است شارژر آسیب دیده باشد. ۲- قبل از استفاده کنترل کنید که آیا تاپرها تحت فشار هستند یا خیر ۳- نحوه رانندگی خود را بهبود دهید. ۴- باطری را جایگزین کنید. ۵- پدیده طبیعی</p>
<p>مشکلات دیده شده</p>	<p>۱- سیم ها شل شده اند ۲- ابزارهای ارتباطی آسیب دیده اند</p>	<p>۱- چک کنید که آیا سیم ها شل شده اند یا خیر ۲- اسکوتر را به مراکز تعمیر معتبر ببرید</p>

	ارتباط در کنترلر با مشکل مواجه شده است.	اسکوتر را به مراکز تعمیر معتبر ببرید
	ارتباط در سیستم مدیریت باتری با مشکل مواجه شده است	اسکوتر را به مراکز تعمیر معتبر ببرید
	کنترلر خراب است	اسکوتر را به مراکز تعمیر معتبر ببرید
مشکلات دیده شده	عملکرد کنترلر خوب نیست (ممکن است به دلیل جریان اضافه، قفل شدن روتور، ولتاژ اضافه، ولتاژ کم و یا افزایش دمای موتور باشد)	موتور را خاموش و پس از مدتی مجدداً روشن کنید
	بررسی و تایید خطای کنترلر استارت	موتور را خاموش و پس از مدتی مجدداً روشن کنید

		اسکوتر را به مراکز تعمیر معتبر ببرید
	موتور خراب است	اسکوتر را به مراکز تعمیر معتبر ببرید
مشکلات دیده شده	موتور داغ شده است	موتور را خاموش و پس از مدتی مجدداً روشن کنید
	فرمان موتور درست کار نمی کند	سیم ها را چک کنید و یا اسکوتر را به مراکز تعمیر معتبر ببرید
	باطری شارژ بیش از حد دارد	شارژ باطری را متوقف کنید

	شارژ باطری بسیار کم است دارد	موتور را متوقف کنید و باطری را مجددا شارژ کنید
	وجود جریان بیش از حد شارژ	شارژ باطری را متوقف کنید و چک کنید که آیا شارژر آسیب دیده است یا خیر

نیاهمهتوا

مشخصات کلیدی			
نرخ ولتاژ	۶۰۷	بیشترین سرعت طراحی شده	۴۵ km/h
بیشترین مقدار بارگیری		وزن	
ظرفیت طراحی شده	۲ نفر		

نیاهمهتوا

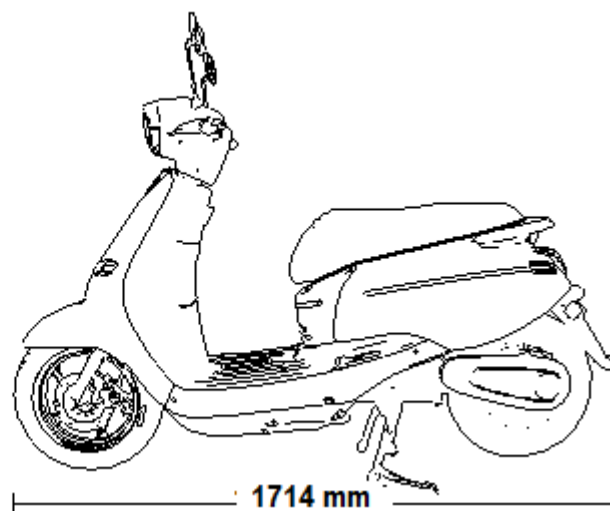
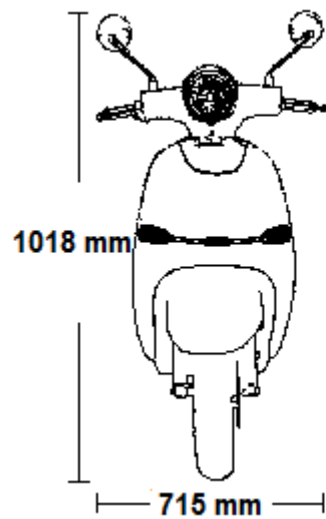

شاسی	
ضربه گیر جلو	لاستیک و کاسه نمد
ضربه گیر عقب	فنر و کاسه نمد
مشخصات تایر جلو	۱۰*۳,۰۰
مشخصات تایر عقب	۱۰*۳,۰۰
حالت ترمز جلو	دیسک ترمز دستی جلو
حالت ترمز عقب	دیسک ترمز دستی عقب

سیستم باطری	
ولتاژ	۶۰۷
ظرفیت	۲۰Ah

نیارماتا

توان سیستم	
موتور	موتور غیر قابل شستشو با خاصیت مغناطیسی دائمی
حداکثر توان موتور	۱۵۰۰W
سیستم الکترونیکی	
چراغ جلو	۱۲V LED
راهنما	۱۲V LED
چراغ خطر عقب	۱۲V LED
چراغ ترمز	۱۲V LED

صفحه کیلومتر	۱۲۷ LCD
واحد کنترل مرکزی	۵۷/۱A

