



NIROOMOTOR

دفترچه راهنمای مشتری

Yamaha XSR



پیشگفتار

با تشکر از حسن انتخاب شما بابت خرید یکی از محصولات شرکت نیرو موتور، ورود شما به جمع موتورسواران نیرو موتور را خوشامد میگوییم.

از شما درخواست می شود که این دفترچه را به دقت مطالعه نمایید تا ضمن آشنایی با تجهیزات و نحوه کار این موتور سیکلت، با کلیه ویژگی ها و مزایای آن نیز آشنا شوید. علاوه بر این، مطالعه این دفترچه تنها شما را با نحوه مراقبت از این موتورسیکلت، سرویس های دوره ای و نیز اقدامات لازم جهت حفاظت شما در برابر مشکلات و صدمات احتمالی، آشنا میکند.

نکته

این دفترچه دربردارنده اطلاعات و جزییات محصول است. ممکن است تفاوت هایی جزیی بین اطلاعات این دفترچه راهنما و موتورسیکلت در دست شما وجود داشته باشد. در صورت هرگونه پرسش پیرامون اطلاعات این دفترچه، آن را با واحد خدمات پس از فروش یا نمایندگی مجاز شرکت نیرو موتور در میان بگذارید.

اطلاعات مهم دفترچه راهنما

در این دفترچه اطلاعات بسیار مهم با ۴ علامت زیر قابل تشخیص هستند.

این علامت نماد هشدار ایمنی است و به منظور آگاه یبخشی از احتمال خطرات آسی بدیدگی فردی مورد استفاده قرار می گیرد. ب همنظور پیشگیری از صدمات احتمالی و یا مرگ، تمامی پیام های ایمنی که به دنبال این علامت ذکر می شوند را رعایت کنید.



هشدار، بیانگر موقعیت خطرناکی است که در صورت عدم اجتناب می تواند منجر به مرگ یا صدمات جدی گردد.

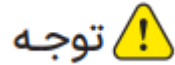

عبارت توجه، بیان کننده موارد احتیاطی خاصی است که به منظور جلوگیری از آسیب به وسیله نقلیه یا سایر دارایی ها م یبایست رعایت گردند.



یک نکته ارائه گر اطلاعات کلیدی است برای اینکه روش انجام کاری را تتر و روشن تر شود.

گارانتی و حقوق مشتریان

انجام سرویس اولیه، سرویس های دوره ای و خصوصاً تعویض روغن موتور، مطابق با مدت زمان و کیلومتر کارکرد توصیه شده توسط شرکت نیروموتور (ذکر شده در وب سایت شرکت) به جهت حفظ شرایط گارانتی موتورسیکلت شما الزامی است.

جهت آشنایی با شرایط و ضوابط گارانتی، سرویس های دوره ای متن قانون و آیین نامه اجرایی حمایت از مصرف کنندگان خودرو و موتورسیکلت و همچنین اطلاع از آخرین فهرست نمایندگی های مجاز در مناطق مختلف کشور، می توانید به وبسایت نیروموتور مراجعه فرمایید.



جهت مشاهده شرایط به سایت 71040.ir مراجعه کنید





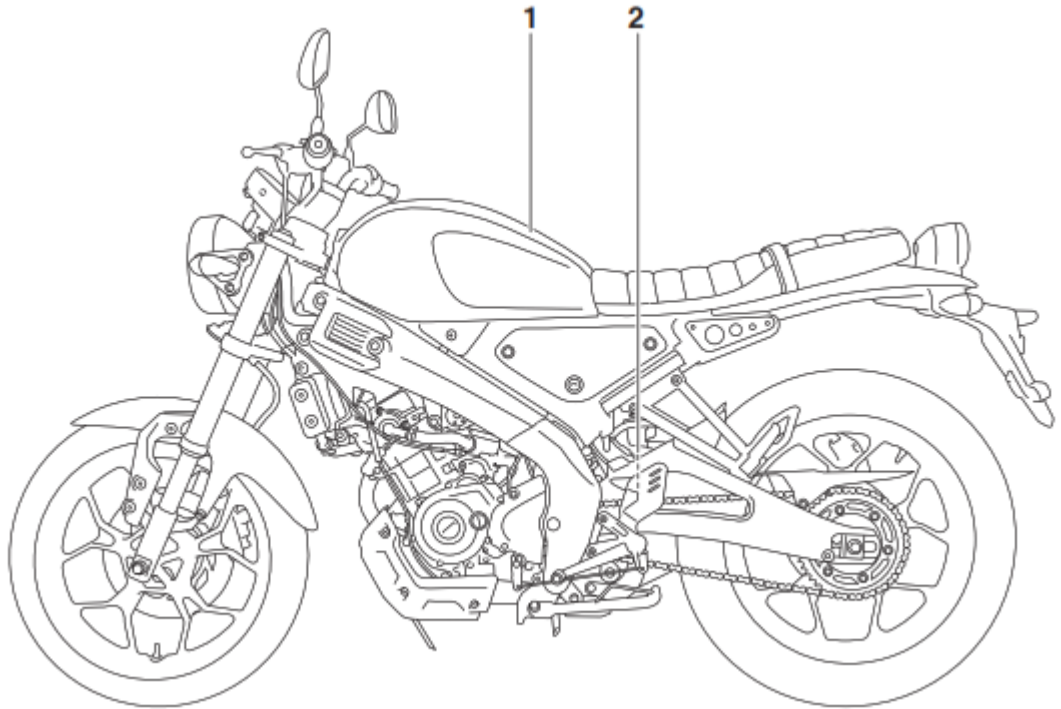

تمام برچسب ها و لیبل های روی وسیله نقلیه تان را بخوانید و درک کنید. آنها حاوی اطلاعات مهمی برای ایمنی و عملکرد صحیح وسیله نقلیه تان است. هرگز هیچ لیبل را از وسیله نقلیه تان جدا نکنید. اگر خواندن یک لیبل سخت شد یا دچار رفتگی شد، یک لیبل جایگزین را از نماینده یا ماها خودتان دریافت کنید.



1

| |
|---|
| ⚠️คำเตือน |
| กรุณาอ่านคู่มือวิธีจัดการยานอย่างละเอียด ก่อนการใช้งานรถจักรยานยนต์ |
| อาจถึงตายหรือพิการ หากไม่สวม หมวกนิรภัย และไม่ควรถูกเด็กที่เท้า ยังไม่ถึงที่วางเท้าโดยสาร |
| <small>20L-F1308-01</small> |

2

| | | |
|--|---|----------|
|   |  | |
| 100kPa=1bar | kPa, psi | kPa, psi |
|  | 225, 33 | 250, 36 |
|  | 225, 33 | 250, 36 |
| <small>848-F1668-00</small> | | |

مالک مسئولیت پذیری باشید.

به عنوان یک مالک وسیله نقلیه، شما برای ایمنی و عملکرد صحیح موتورسیکلتان مسئول هستید.

موتورسیکلت ها وسایل نقیه تک نفره هستند. استفاده و رانندگی ایمن با آنها بسته به استفاده از تکنیک های رانندگی اصولی و صحیح و همینطور تخصص راننده دارد. هر راننده بهتر است الزامات پیش رو را پیش از رانندگی با این موتورسیکلت بداند.

- دستورالعمل و راهنمایی های لازم را از یک منبع معتبر و دارای صلاحیت نسبت به تمام جوانب رانندگی این موتورسیکلت دریافت کنید.
- اخطارها و الزامات نگهداری درج شده در این دفترچه راهنما را رعایت کنید.
- یک آموزش معتبر در مورد تکنیک های رانندگی درست و ایمن دریافت کنید.
- دریافت سرویس فنی حرفه ای طبق چیزی که در دفترچه راهنما نشان داده شده است یا زمانی که توسط شرایط مکانیکی الزامی میشود.
- هرگز بدون آموزش یا دستورالعمل مناسب با موتورسیکلت رانندگی نکنید. به دوره ی آموزشی بگذارانید. تازه کارها حتما از طرف یک مدرس معتبر آموزش ببینند. با یک نماینده تایید شده موتورسیکلت ارتباط برقرار کنید تا از نزدیک ترین دوره ی آموزشی به خودتان مطلع شوید.

رانندگی ایمن

هر زمانی که قصد استفاده از وسیله نقلیه را دارید بررسی های قبل رانندگی را اجرا کنید تا اطمینان حاصل کنید که شرایط رانندگی ایمن است. قصور در بازرسی یا حفظ مناسب و اصولی وسیله نقلیه نقلیه احتمال تصادف یا آسیب به تجهیزات را بالا میبرد. صفحه ۵-۱ را برای مطلع شدن از یک لیست بررسی های قبل رانندگی مطالعه بفرمایید.

- این موتورسیکلت برای حمل راننده و یک مسافر طراحی شده است.
- قصور موتورسوارها در تشخیص موتورسیکلت های دیگر در ترافیک یک دلیل غالب در تصادفات خودرویی/موتوری میباشد. تصادفات زیادی به سبب یک راننده خودرو که موتورسیکلت را ندیده بوده است اتفاق افتاده اند. توی چشم خور کردن خودتان میتواند بسیار در کاهش شانس این نوع از تصادفات موثر باشد.

بنا بر این

- یک ژاکت با رنگ روشن بپوشید.
- زمان نزدیک شدن یا عبور از تقاطعات توجه مازاد از خود نشان دهید، زیرا تقاطعات محتمل ترین مکان ها برای وقوع تصادفات موتورسیکلت هستند.
- در مکان هایی رانندگی کنید که بقیه موتورسوارها بتوانند شما را ببینند. از رانندگی در نقاط کور راننده های دیگر اجتناب کنید.
- هرگز یک موتورسیکلت را بدون دانش درست نگهداری نکنید. با یک نماینده معتبر موتورسیکلت تماس بگیرید تا شما درباره تعمیرات و نگهداری پایه ای موتورسیکلت آگاه کند. تعمیرات خاص تنها توسط تعمیرکاران معتبر و گواهی شده میتوانند انجام شوند.
- تصادفات زیادی توسط راننده های بی تجربه اتفاق می افتند. در واقع امر، راننده های زیادی که درگیر تصادفات هستند حتی گواهینامه موتورسیکلت هم ندارند.
- اطمینان حاصل کنید که دارای صلاحیت هستید و تنها به راننده های صلاحیت دار موتورسیکلتان را قرض میدهند.
- مهارت ها و محدودیت های خودتان را بشناسید. ماندن در حدود خودتان میتواند به شما در اجتناب از تصادف کمک کند.
- به شما پیشنهاد میکنیم تا زمانی که به طور کامل با موتورسیکلت و تمام کنترل های آن آشنا نشده اید در جایی با موتورسیکلتان رانندگی کنید که هیچ ترافیکی نیست و خلوت است.

- تصادفات زیادی به سبب خطای راننده ی موتورسیکلت به وقوع پیوسته اند. یک خطای رایج از طرف راننده ای است که به طور ناگهانی به تغییر جهت اساسی می‌دهد. بنا به سرعت پیش از حد یا زاویه ناکافی برای سرعت این اتفاق می‌افتد.
- همواره از محدودیت سرعت تبعیت کنید و هرگز تندتر از سرعت و شرایط رانندگی مجاز جاده رانندگی نکنید.
- همواره پیش از دور زدن یا تعویض لاین راهنما بزنید. اطمینان حاصل کنید که بقیه موتورسوارها بتوانند شما را ببینند.
- حالت بدن راننده و مسافر در حین رانندگی برای کنترل درست و اصولی مهم است.
- راننده حتما هر دو دست را روی دسته فرمان، و جفت پا را حین رانندگی روی جاپای راننده قرار دهد تا کنترل موتورسیکلت حفظ شود.
- مسافر حتما همیشه راننده، جا دست یا کنار های زین را با هر دو دست بگیرد و جفت پا را روی جاپای مسافر نگه دارد. هرگز مسافری را حمل نکنید مگر اینکه هر دو پا را سفت و سخت روی جاپای مسافر گذاشته باشد.
- هرگز تحت تاثیر الکل یا موارد مخدر رانندگی نکنید.
- این موتورسیکلت تنها برای استفاده ی درون جاده ای طراحی شده است. برای استفاده از خارج از جاده (آفرود) مناسب نیست.

پوشش محافظ

اکثریت مگر و میرهای ناشی از تصادفات موتورسیکلت نتیجه ی جراحات در سر بوده اند. استفاده از کلاه ایمنی مهم ترین و حیاتی ترین فاکتور در پیشگیری یا کاهش از جراحات های به سر می باشد

- همواره لباس های تایید شده بپوشید.
- یک سپهر صورت یا عینک استفاده کنید. وزیدن باد به چشمان بدون محافظ باعث عیوب بینایی میشود که میتواند در دیدن یک خطر تاخیر ایجاد کند.
- استفاده از ژاکت، بوت های سنگین، شلوار، دستکش و غیره در پیشگیری یا کاهش سایش یا پارگی موثر هستند.
- هرگز لباسی به تن نکنید که در تن لق هستند، در غیر این صورت میتواند به کتی های کنترل، جاپاها، یا چرخ ها گیر کنند و سبب جراحات یا تصادف بشوند.
- همواره لباس محافظی که پاهایتان، قوزکتان و پاهایتان را پوشش دهد به تن کنید. انجین یا سیستم آگزوز میتواند در حین یا پیش از رانندگی بسیار داغ شوند و سبب سوختگی شوند.
- یک مسافر هم حتما ملاحظات فوق را رعایت کند.

اجتناب از مسمومیت مونوکسید کربن

تمام آگزوز انجین حاوی مونوکسید کربن، یک گاز مرگ آور، می باشد. تنفس مونوکسید کربن میتواند سبب سردرد، سرگیجه و تهوع، گیجی و در نهایت مرگ شود.

کربن مونوکسید یک گاز بی رنگ، بی بو و بی مزه است که میتواند حتی اگر شما هیچ آگزوزی را نبینید یا نبویید هم حاضر باشد. سطوح مرگ آور کربن سمونوکسید میتواند به سرعت جمع شود و به شما غلبه کند و نسبت به نجات خودتان ناتوان باشید. همچنین سطوح مرگ آور کربن مونوکسید میتواند برای ساعت ها یا روزها در محیط های با تهویه ضعیف و سر بسته بماند و در برابر خروج از محیط مقاومت کند. اگر تجربه ی هرگونه نشانه از مسمومیت با کربن مونوکسید هستید، محیط را بلافاصله ترک کنید، هوای آزاد تنفس کنید و به دنبال معالجه ی پزشکی باشید.

- انجین را در فضای سر بسته به کار نیندازید. حتی اگر تلاش در تهویه ی آگزوز انجین با فن یا پنجره و درهای باز داشته باشید، کربن مونوکسید میتواند به سرعت به سطوح بسیار خطرناک برسد.
- انجین را در فضاهای سر بسته یا نیمه سر بسته با تهویه ضعیف مانند گاراج ها، انبارها یا گاراج های بدون سقف به کار نیندازید.
- در مکان هایی که آگزوز انجین میتواند از طریق ورودی هایی همچون پنجره ها و درها به داخل ساختمان کشیده شود، انجین را به کار نیندازید.

بارگیری

اضافه کردن ابزار یا بار به موتورسیکلتان میتواند در صورتی که توزیع وزن موتورسیکلت تغییر کند به طور نامطلوبی بر ثبات و کنترل تاثیر بگذارد. جهت اجتناب از احتمال تصادف، حین اضافه کردن بار یا ابزار به موتورسیکلتان از ملاحظات احتیاطی پیروی کنید. در حین رانندگی یک موتورسیکلتی که به آن بار یا ابزار اضافه شده است مراقبت دوچندان انجام دهید. اینجا به موازات اطلاعاتی که از ابزار ذکر شده در زیر، وجود دارد دستورالعمل های عمومی ای برای مواقعی که روی موتورسیکلتان بارگیری انجام می دهید، برای پیروی وجود دارد.

وزن کلی راننده، مسافر، ابزار و بار نباید از حداکثر مجاز بار پیشی بگیرد. رانندگی با وسیله نقلیه ای که بیش از حد روی خود بار دارد میتواند منجر به تصادف شود.

حداکثر بار:

۱۷۲ کیلوگرم (۳۷۹ پوند)

حین بارگیری در محدوده ی وزن اشاره شده، نکات زیر را در ذهن داشته باشید:

- وزن ابزار و بار حتما تا حد ممکن پایین، و نزدیک به موتورسیکلت باشد. سنگین ترین لوازم را به طور ایمن بسته بندی کنید و تا حد ممکن نزدیک به مرکز وسیله نقلیه بگذارید و اطمینان حاصل کنید که وزن لوازم را به طور یکنواخت در هر طرف موتورسیکلت پخش کنید تا عدم تعادل یا ثبات به حداقل میزان خود برسد.
- جابجایی لوازم میتواند یک عدم تعادل آنی تولید کند. اطمینان حاصل کنید که ابزار و بار به طور ایمن، پیش از رانندگی به موتورسیکلت متصل هستند. پایه لوازم جانبی و محدودیت های بار را مرتباً بررسی نمایید.
- به طرز درست و اصولی ای سیستم تعلیق موتورسیکلت را نسبت به بار تان تنظیم کنید (تنها مدل هایی که سیستم تعلیقشان قابلیت دستکاری و تنظیم را دارد)، و شرایط و فشار تایرها تان را بررسی نمایید.
- هرگز هیچ چیز سنگین یا بزرگی را به دسته فرمان، دوشاخ جلو یا گلگیر جلو آویزان نکنید. این موارد از جمله کوله های خواب، کوله پشتی یا چادها، میتوانند عدم ثبات در هندل کردن موتورسیکلت، یا سرعت فرمان گیری آهسته را تولید کنند.
- این وسیله نقلیه برای کشیدن تریلر یا متصل شدن به اتاقک موتورسیکلت طراحی نشده است.

ابزار یا ماها اصل

انتخاب ابزار و لوازم برای وسیله نقلیه تان یک تصمیم مهم است. ابزار و لوازم اصل یا ماها، که تنها از طریق یک نماینده یا ماها در دسترس هستند، توسط یا ماها برای استفاده روی وسیله نقلیه تان طراحی، آزمایش و تایید شده است.

شرکت های زیادی بدون هیچ ارتباطی با یا ماها ساخت قطعات و لوازم انجام میدهند یا پیشنهاد تغییر و تبدیل وسایل یا ماها را میدهند. یا ماها در موقعیتی نیست که محصولات یا ماها که این شرکت های بازار قطعات یدکی تولید میکنند را تست و آزمایش کند. بنابراین یا ماها نمیتواند نسبت به استفاده ی لوازمی که توسط یا ماها فروخته نمیشوند، یا تنظیمات خاصی که پیشنهادی یا ماها نیستند، حتی اگر توسط یک نماینده یا ماها فروخته و نصب شوند، تایید یا ردی انجام دهد.

بازار قطعات یدکی، لوازم و تغییر و تبدیل

در حالی که امکان دارد محصولات در بازار قطعات یدکی پیدا کنید که به لحاظ راحتی و کیفیت مشابه با لوازم اصل یا ماها باشند، مراقب باشید که برخی لوازم بازار قطعات یدکی یا برخی از تغییرات در موتورسیکلت بنا به خطرات ایمنی بالقوه ای که برای شما یا دیگران ایجاد میکنند، مناسب نیستند. نصب محصولات قطعات یدکی یا استفاده از تنظیمات دیگری برای وسیله نقلیه تان میتواند هر خاصیت رانندگی یا طراحی وسیله نقلیه را تغییر دهد که میتواند شما و دیگران را در معرض ریسک بزرگتری از جراحت جدی یا مرگ قرار دهد. شما نسبت به جراحت هایی که ناشی از تغییرات در این وسیله نقلیه هستند مسئولید.

دستورالعمل های پیش رو را در ذهنتان بسپارید، همچنین دستورالعمل هایی که در بخش "بارگیری" برای زمانی که نصب لوازم روی موتورسیکلت انجام می دهید را به کار ببرید.

- هرگز لوازم یا باری را نصب نکنید که عملکرد موتورسیکلتان را دچار اختلال کند. به دقت لوازم را پیش از استفاده بازرسی کنید تا اطمینان حاصل کنید که به هیچ وجه فضای خالی بین شاسی و زمین، چه در هنگام دور زدن چه هنگام رانندگی در مسیر صاف، محدودیت سفر سیستم تعلیق، فرمانگیری یا کنترل رانندگی را کاهش ندهد یا در نور چراغ ها و شب نماها اختلال ایجاد نکند.
- لوازم نصب شده روی دسته فرمان یا ناحیه دوشاخ جلو میتواند بنا به پخش نادرست وزن یا تغییرات ایرودینامیک سبب عدم ثبات شود. اگر لوازمی به دسته فرمان یا ناحیه دوشاخ جلو اضافه شده است، باید تا حد امکان سبک وزن باشند و حداقل وزن را داشته باشند.
- لوازم بزرگ یا حجیم میتواند بنا به تأثیرات ایرودینامیک به طور جدی ای روی ثابت موتورسیکلت تأثیر بگذارد. باد امکان دارد تلاش در بلند کردن موتورسیکلت داشته باشد، یا موتورسیکلت ممکن است در برابر باد مخالف بی ثابت شود. این لوازم میتواند همچنین زمان گذر از وسایل نقلیه سنگین یا زمانی که این وسایل نقلیه از کار موتورسیکلت رد میشود موجب بی ثباتی گردد.
- لوازم خاصی میتوانند راننده را از موقعیت رانندگی معمول خود جابجا کند. این موقعیت ناصحیح آزادی حرکت راننده و همچنین توانایی او را محدود میکند. بنابراین چنین لوازمی پیشنهاد نمیشود.
- حین اضافه کردن لوازم الکتریکی جانب احتیاط را رعایت کنید. اگر لوازم الکتریکی از ظرفیت سیستم الکتریکی موتورسیکلت فراتر برود، یک نقص الکتریکی میتواند نتیجه ی این امر باشد که خود موجب خاموش شدن چراغ ها یا برق انجین شود که بسیار خطرناک است.

بازار تاپر و رینگ

تاپرها و رینگ هایی که با موتورسیکلتان هستند به منظور تطابق با توانایی های اجرایی و ارائه ی بهترین ترکیب هندلینگ، ترمزگیری و راحتی طراحی شده اند. مابقی تاپرها، رینگ ها، سایزها و ترکیبات ممکن است مناسب نباشند. صفحه ۱۷-۷ را برای مشخصات تاپر و اطلاعات راجع به سرویس و جایگزین کردن تاپرها بپایان ببینید.

حمل کردن موتورسیکلت

مطمئن شوید که دستورالعمل های پیش رو را پیش از حمل موتورسیکلتان در یک وسیله نقلیه دیگر رعایت میکنید.

- هر چیز لقی را از موتورسیکلتان جدا کنید.
- بررسی کنید که شیر بنزین (در صورت مجهز بودن به آن) در موقعیت خاموش باشد و هیچگونه نشستی بنزینی وجود نداشته باشد.
- گیربکس را در دنده قرار دهید (در مدل های با گیربکس دستی)
- موتورسیکلت را با بستن بند مناسب به آن که متصل به قطعات سفت موتورسیکلت همچون شاسی یا گیره ی سه تایی بالای دوشاخ جلو (و اگر نبود، برای مثال به دسته فرمان هایی که پلاستیک روی آن سوار است یا چراغ های راهنما، یا قطعاتی که ممکن است بشکنند) ایمن کنید. با دقت تمام جاهای بستن بندها را انتخاب کنید که بندها در حین حمل به قطعات رنگی نسایند.
- سیستم تعلیق حتماً به قدری توسط بندهای بسته شده در صورت امکان فشرده شود تا موتورسیکلت در حین حمل بیش از حد جهش نکند.

نکات بیشتر راجع به ایمنی رانندگی

- مطمئن شوید که حین پیچیدن به طور واضح علامت میدهید.
- ترمزگیری میتواند در جاده های خیس به شدت سخت باشد. از ترمزگیری سخت اجتناب کنید، زیرا موتورسیکلت میتواند بلغزد. حین توقف روی سطوح خیس ترمزها را به آرامی اعمال کنید.
- زمانی که به پیچ ها نزدیک میشوید از سرعت خود بکاهید. زمانی که دور را کامل کردید به آرامی شتابگیری کنید.
- زمان گذر از کنار ماشین های پارک شده مراقب باشید. ممکن است یک راننده شما را نبیند و در مسیرتان در خود را باز کند.

- تقاطعات راه آهن، ریل های ماشین های خیابانی، صفحات آهنی در سایت های ساخت و ساز جاده و کاورهای دریچه های در خیابان زمانی که خیس هستند به شدت لغزنده میشوند. از سرعت خود بکاهید و با احتیاط از آنها رد شوید. موتورسیکلت را رو به بالا نگه دارید، در غیر این صورت از زیر پایتان ممکن است سر بخورد.
- لنت ها و تودوزی ها حین اینکه موتورسیکلت را می‌شوید می‌توانند خیس بشوند. پس ز شستشوی موتورسیکلت، پیش از رانندگی ترمزها را بررسی نمایید.
- همواره یک کلاه ایمنی به سر کنید، دستکش دست کنید و شلوار مناسب و یک ژاکت رنگی روشن بپوشید.
- بار بیش از حدی با موتورسیکلت حمل نکنید. یک موتورسیکلت با بار بیش از حد بی ثبات است. جهت ایمن کردن هر باری نسبت به ترک بند (در صورت وجود) از یک زه قدرتمند استفاده کنید. یک بار لُق بر ثبات موتورسیکلت اثر می‌گذارد و میتواند حواس شما را از جاده پرت کند. (صفحه ۳-۲ را ببینید.)

کلاه کاسکت ها

رانندگی با این وسیله نقلیه بدون کلاه ایمنی تایید شده، شانس جراحت شدید در سر یا مرگ بر اثر تصادف را بالا میبرد. اکثریت مرگ و میرهای در اثر تصادفات با موتورسیکلت نتیجه ی جراحت در سر هستند. استفاده از یک کلاه ایمنی مهم ترین فاکتور در پیشگیری یا کاهش جراحت های سر می باشد.

همواره از کلاه ایمنی تایید شده استفاده کنید

به نکات زیر زمان انتخاب کلاه ایمنی دقت کنید.

- کلاه باید با استاندارد "TIS" مطابقت داشته باشد.
- سایز کلاه باید با سایز سر راننده مطابقت داشته باشد.
- هرگز یک کلاه را در معرض شوک های سنگین قرار ندهید.

درست به سر کردن کلاه

همواره بند چانه را متصل کنهید. در صورت وقوع تصادف، اگر بند چانه متصل باشد شانس کمتری برای در آمدن کلاه وجود دارد.

نحوه صحیح استفاده



نحوه اشتباه استفاده



انواع کلاه و استفاده آنها

- مدل نیمه: تنها برای رانندگی در سرعت های پایین استفاده میشود.
- مدل کامل: تنها برای رانندگی در سرعت های پایین تا متوسط استفاده میشود.
- مدل صورت کامل: برای رانندگی در سرعت های متوسط تا بالا استفاده میشود.

۳

نمای سمت چپ

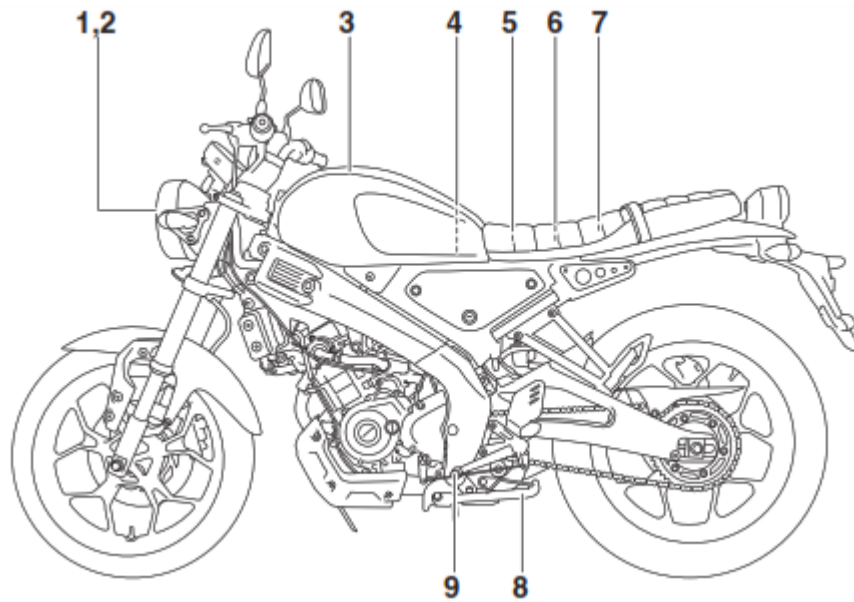

۱. چراغ جلو (صفحه ۷-۳۱)
۲. چراغ کمکی
۳. درپوش باک بنزین (صفحه ۴-۱۱)
۴. فیلتر هوا (صفحه ۷-۱۴)
۵. باتری (صفحه ۷-۲۹)
۶. فیوز (صفحه ۷-۳۱)
۷. ابزار مالک موتورسیکلت (صفحه ۱-۷)
۸. جک بغل (صفحه ۴-۱۵)
۹. پدال دنده (صفحه ۴-۱۰)

نمای سمت راست

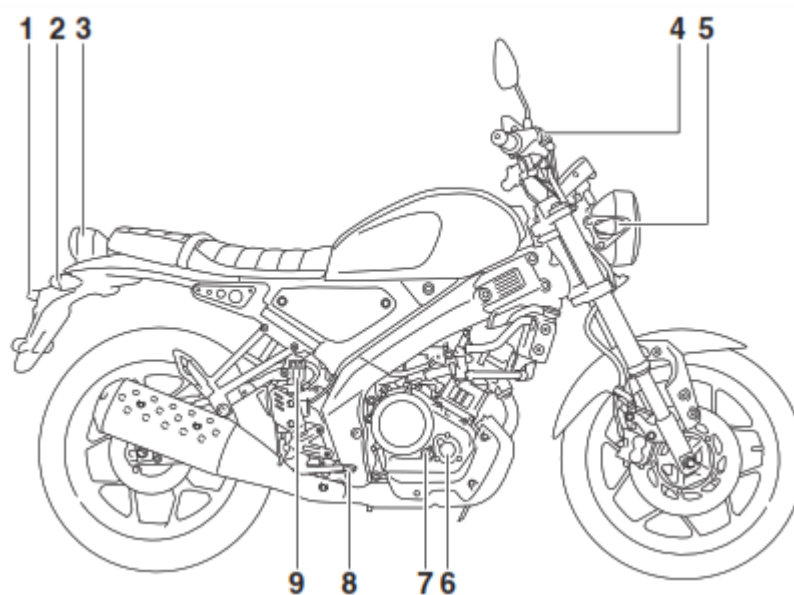

۱. چراغ پلاک
۲. چراغ راهنمای عقب (صفحه ۷-۳۲)
۳. چراغ ترمز/خطر
۴. مخزن روغن ترمز جلو (صفحه ۷-۲۲)
۵. چراغ راهنمای جلو (صفحه ۷-۳۲)
۶. فیلتر روغن انجین (صفحه ۷-۱۰)
۷. عمق سنج (صفحه ۷-۱۰)
۸. پدال ترمز (صفحه ۴-۱۱)
۹. مخزن روغن ترمز عقب (صفحه ۷-۲۲)

ابزار و کنترل ها

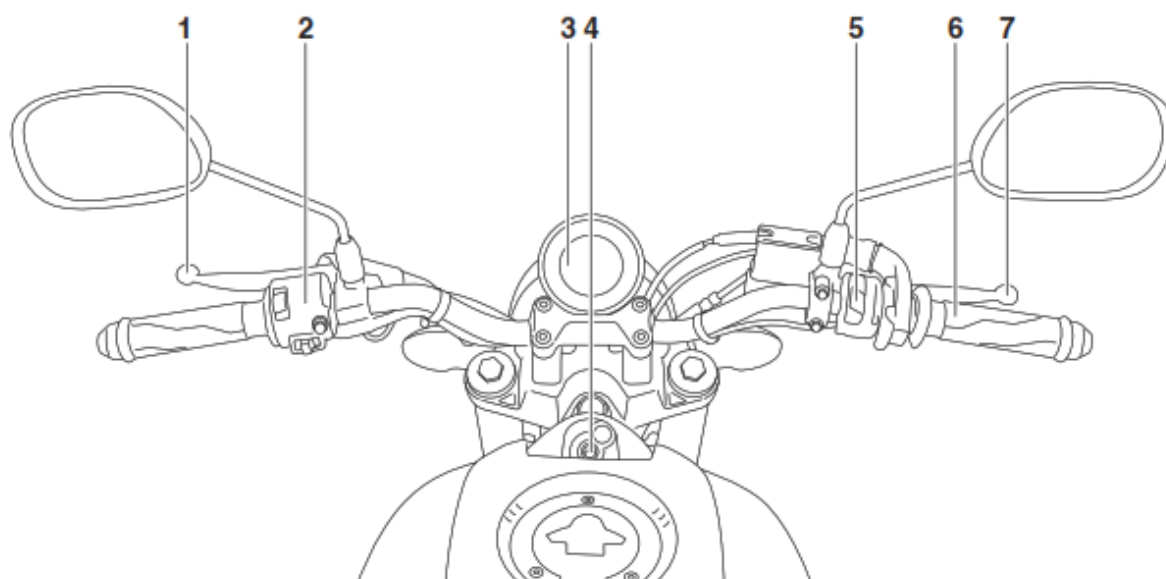

۱. کتی کلاچ (صفحه ۴-۱۰)
۲. سویچ های دسته فرمان چپ (صفحه ۴-۹)
۳. واحد متر چندکاربری (صفحه ۴-۴)
۴. قفل فرمان/سوییچ اصلی (صفحه ۴-۱)
۵. سویچ های دسته فرمان راست (صفحه ۴-۹)
۶. دسته گاز (صفحه ۷-۱۶)
۷. کتی ترمز (صفحه ۴-۱۱)

قفل فرمان/سوییچ اصلی

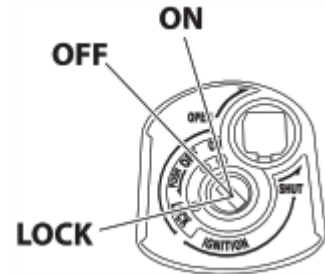

قفل فرمان/سوییچ اصلی سیستم های نورسانی و احتراق را کنترل میکند. و برای قفل کردن فرمان به کار میرود. موقعیت های مختلف سوییچ اصلی در ادامه توضیح داده شده اند.

نکته

قفل فرمان/سوییچ اصلی مجهز به یک کرکره برای سوراخ کلید است. (صفحه ۲-۴ را برای روش های باز و بسته کردن کرکره ی سوراخ کلید است.)

ON

تمام مدار های الکتریکی با برق تغذیه میشوند و چراغ های وسیله نقلیه روشن میشوند. انجین میتواند استارت بخورد. کلید نمیتواند برداشته شود.

نکته

- جهت جلوگیری از خالی شدن باتری، کلید را بدون اینکه انجین در حال کار باشد در موقعیت ON قرار ندهید.
- این مدل مجهز به یک پمپ بنزین است. زمانی که ابتدا وسیله نقلیه روشن میشود، یک نویز از پمپ بنزین میتواند شنیده شود، اما این یک اختلال نیست.

OFF

تمام سیستم های الکتریکی خاموش هستند. کلید میتواند برداشته شود.

هشدار

هرگز زمانی که وسیله نقلیه در حال حرکت است کلید را به OFF یا LOCK نچرخانید. در غیر این صورت سیستم های الکتریکی خاموش خواهند شد، که میتواند منجر به از دست دادن کنترل یا تصادف شود.

LOCK

فرمان قفل شده است و تمام سیستم های الکتریکی خاموش هستند. کلید میتواند برداشته شود.

جهت قفل کردن فرمان

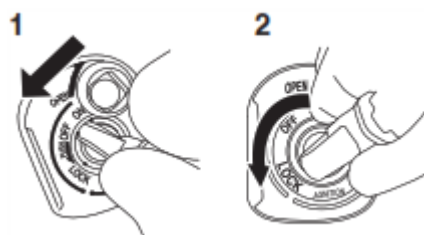

۱. فشار دهید
۲. بچرخانید

۱. دسته فرمان ها را کامل به راست یا چپ چرخانید.
۲. در حالی که کلید در حالت OFF است، کلید را به داخل فشار داده و به سمت LOCK بچرخانید.
۳. کلید را بردارید.

نکته

در صورتی که فرمان قفل نشد، سعی کنید دسته فرمان ها را آرام به راست یا چپ بچرخانید.

جهت باز کردن قفل فرمان



۱. کلید را وارد موقعیت LOCK کنید.
۲. کلید را به OFF بچرخانید.

کرکره ی سوراخ کلید

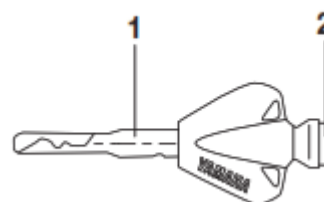

۱. کلید قفل فرمان/سوییچ اصلی
۲. کلید کرکره ی سوراخ کلید

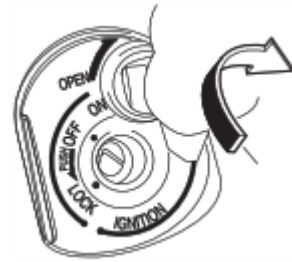

کلید کرکره ی سوراخ کلید را داخل محفظه کرکره ی کلید سوراخ طبق شکل نشان داده شده وارد کنید، و سپس کلید را به سمت راست بچرخانید تا کرکره ی سوراخ کلید را باز کنید.

جهت بستن کرکره ی سوراخ کلید

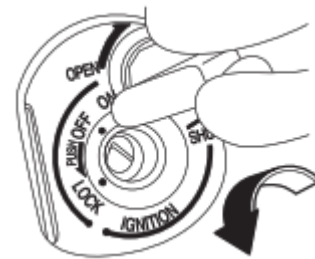

کلید کرکره ی سوراخ کلید را طبق شکل، وارد محفظه کرکره ی سوراخ کلید وارد کنید، و سپس کلید را به چپ بچرخانید تا کرکره ی سوراخ کلید بسته شود.

چراغ های نشانگر و چراغ های اخطار



۱. چراغ نشانگر راهنمای راست "➔"
۲. چراغ نشانگر اشعه بالا "☉"
۳. چراغ اخطار دمای خنک کننده "⚡"
۴. چراغ اخطار مشکل انجین "⚠"
۵. چراغ نشانگر حالت خلاص "N"
۶. چراغ نشانگر راهنمای چپ "➔"

چراغ های نشانگر راهنما "➔" و "➔"

هر چراغ نشانگر زمانی که چراغ راهنمای مربوطه فلاش میزند، آن هم فلاش خواهد زد.

چراغ نشانگر حالت خلاص "N"

این چراغ نشانگر زمانی که گیربکس در خلاص است روشن میشود.

چراغ نشانگر اشعه بالا "☉"

این چراغ نشانگر زمانی که اشعه بالای چراغ بالا روشن میشود بالا می آید.

چراغ اخطار دمای خنک کننده "⊖"

این چراغ اخطار زمانی که انجین بیش از حد داغ کرده است روشن میشود. اگر این اتفاق افتاد، بلافاصله انجین را متوقف کنید و اجازه دهید خنک شود. (صفحه ۳۷-۷ را ببینید).

برای اوسیل نقلیه با فن رادیاتور، این فن مطابق با دمای خنک کننده به طور خودکار روشن یا خاموش میشود.

نکته

زمانی که وسیله نقلیه روشن میشود، این چراغ برای چند ثانیه بالا می آید، و سپس خاموش میشود.

اگر چراغ روشن نشد، یا اگر بیش از زمان اشاره شده روشن ماند، بگذارید یک نماینده یاماها وسیله

نقلیه را بررسی کند.

توجه

در صورتی که انجین بیش از حد داغ کرده بود، به رانندگی ادامه ندهید.

چراغ اخطار مشکل انجین "⚠"

این چراغ اخطار زمانی روشن میشود که یک مشکل در انجین یا سیستم (ها) دیگر کنترل وسیله نقلیه تشخیص داده شود. اگر این اتفاق رخ داد، بگذارید یک نماینده یاماها سیستم عیب یابی روی وسیله نقلیه را بررسی کند.

نکته

زمانی که وسیله نقلیه روشن میشود، این چراغ برای چند ثانیه بالا می آید، و سپس خاموش میشود.

اگر چراغ روشن نشد، یا اگر بیش از زمان اشاره شده روشن ماند، بگذارید یک نماینده یاماها وسیله

نقلیه را بررسی کند.

واحد سنجش چند کارکرد



- ۱. صفحه نمایش شماره دنده
- ۲. نشانگر VVA (فعالسازی مغیر سوپاپ)
- ۳. دکمه ی RESET
- ۴. صفحه نمایش چند کاربره
- ۵. سنجش سوخت
- ۶. دکمه ی SELECT
- ۷. کیلومتر شمار
- ۸. تاکومتر

واحد سنجش چند کاربره همچنین مجهز به یک حالت تنظیم نور پس زمینه است.

هشدار

مطمئن شوید که پیش از انجام هرگونه تنظیمی در واحد سنجش چند کاربره وسیله نقلیه را متوقف کرده باشید. تعویض تنظیمات حین رانندگی میتواند حواس راننده را پرت کرده و ریسک تصادف را بالا ببرد.

کیلومتر شمار



- ۱. کیلومتر شمار

کیلومتر شمار سرعت حرکت وسیله نقلیه را نشان میدهد.

تاکومتر



۱. تاکومتر
۲. ناحیه قرمز

تاکومتر به راننده اجازه میدهد تا سرعت انجین را رصد کند و آن را در محدوده ای ایده آل قدرت نگه دارد.

توجه

انجین را در ناحیه قرمز به کار نگیرید.

ناحیه قرمز: 11000 دور در دقیقه و بالاتر

سوخت سنج

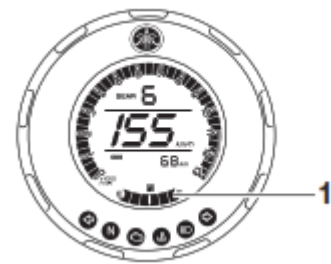

۱. سوخت سنج

سوخت سنج میزان بنزین در باک را نشان میدهد. بخش نمایشگر سوخت سنج حین کاهش میزان بنزین از "F" (کامل) به "E" (خالی) تغییر میکند. زمانی که حدوداً ۱/۸ لیتر از بنزین باقی مانده است، آخرین بخش شروع به فلاش زدن میکند. در اسرع وقت بنزین بزنید.

نکته

اگر یک مشکل در مدار الکتریکی تشخیص داده شود، بخش های میزان سوخت مرتباً فلاش خواهند

زد. اگر این اتفاق رخ داد، بگذارید یک نماینده یاماها وسیله نقلیه را بررسی کند.

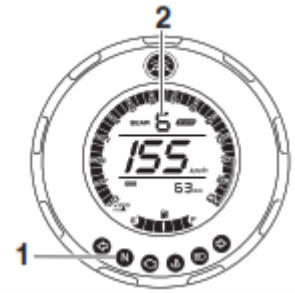

۱. نشانگر VVA (فعالسازی متغیر سوپاپ)

این مدل مجهز به فعالساز متغیر سوپاپ برای مصرف سوخت اقتصادی و شتابگیری در هر دو رنج سرعت بالا و سرعت پایین می باشد. نشانگر VVA زمانی که سیستم فعالساز متغیر سوپاپ به رنج سرعت بالا سوییچ میکند روشن میشود.

نمایشگر شماره دنده

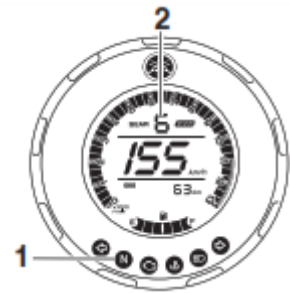

- ۱. چراغ نشانگر حالت خلاص "N"
- ۲. نمایشگر شماره دنده

این نمایشگر دنده ی انتخاب شده را نشان میدهد. حالت خلاص توسط "N" و چراغ نشانگر حالت خلاص نشان داده میشود.

نمایشگر چند کارکرد



۱. نمایشگر چند کارکرد

صفحه نمایش چند کارکرد مجهز به موارد زیر است:

- یک اودومتر (ODO)
- دو سفرسنج (TRIP1 و TRIP2)
- یک سفرسنج ذخیره بنزین (TRIP F)
- یک ساعت
- یک صفحه نمایش مصرف آنی سوخت (km/L یا L/100 km)
- یک صفحه نمایش مصرف میانگین سوخت (AVE_._ km/L یا AVE_._ L/100 km)
- یک نمایشگر متوسط سرعت (AVE_._ km/h)
- یک نمایشگر نور پس زمینه (bL-01, bL-02 یا bL-03)

دکمه ی SELECT را فشار دهید تا صفحه نمایش به ترتیب زیر تغییر کند:

ODO → TRIP 1 → TRIP 2 → TRIP F → clock → km/L – L/100 km → AVE_._ km/L – ave_._ L/100 km
→ AVE_._ km/h → backlight (bL-01, bL-02, bL-03) → ODO

نکته

- سفرسنج ذخیره بنزین تنها زمانی ظاهر میشود که بنزینتان کم باشد.
- دکمه ی RESET را بزنید تا صفحه نمایش به ترتیب برعکس نشان داده شود.

اودومتر



۱. اودومتر

اودومتر مسافت کلی که وسیله نقلیه پیموده است را نشان میدهد.

نکته

اودومتر زمانی که به ۹۹۹۹۹۹ میرسد قفل خواهد شد و نمیتواند ریست شود.

سفرسنج



سفرسنج مسافت طی شده از آخرین زمان که ریست شده است را نشان میدهد.
۱. سفرسنج

جهت ریست کردن سفرسنج، صفحه نمایش را به سفرسنجی تغییر دهید که می‌خواهید ریست کنید، و سپس دکمه ی RESET را بفشارید تا زمانی که ریست شود.

نکته

سفرسنج زمانی که به ۹۹۹۹/۹ میرسد ریست شده و بعد مجددا شروع به شمارش میکند.

سفرسنج ذخیره بنزین

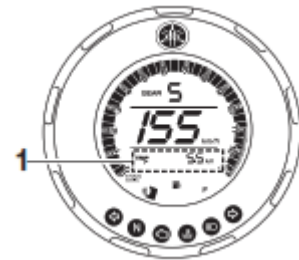

۱. سفرسنج ذخیره بنزین

اگر آخرین بخش سوخت سنج شروع به فلاش زدن بکند، صفحه نمایش به طور خودکار به سفرسنج ذخیره بنزین "TRIP F" تغییر میکند و شروع به شمارش مسافت طی شده از آن نقطه میکند.

جهت ریست کردن سفرسنج ذخیره بنزین، دکمه ی RESET را بفشارید و تا زمانی که ریست شود نگه دارید.

نکته

اگر سفرسنج ذخیره بنزین را دستی ریست نکنید، به طور خودکار ریست شده و پس از بنزین زدن و طی کردن ۵ کیلومتر از صفحه نمایش ناپدید میشود.

ساعت



۱. ساعت

ساعت از سیستم زمانی ۱۲ ساعته استفاده میکند.

جهت تنظیم کردن ساعت

۱. دکمه ی SELECT را بفشارید تا صفحه نمایش را به ساعت تغییر بدهید.
۲. دکمه ی SELECT را تا زمانی که اعداد ساعت شروع به فلاش زدن بکند بفشارید.
۳. از دکمه ی RESET جهت تنظیم کردن ساعت استفاده کنید.
۴. دکمه ی SELECT را بفشارید و اعداد مربوط به دقیقه شروع به فلاش زدن میکنند.
۵. از دکمه ی RESET جهت تنظیم کردن دقیقه استفاده کنید.
۶. دکمه ی SELECT را بفشارید تا تنظیمات تایید شود.

صفحه نمایش مصرف آنی سوخت



۱. صفحه نمایش مصرف آنی سوخت

این صفحه نمایش مصرف آنی سوخت را تحت شرایط فعلی رانندگی نشان میدهد. این صفحه نمایش میتواند به km/L یا L/100 تنظیم شود. جهت تغییر واحد های اندازه گیری مصرف سوخت، دکمه ی SELECT را تا زمانی که واحدهای اندازه گیری تغییر کند بفشارید.

- Km/L : مسافتی که میتواند به ازای یک لیتر بنزین طی شود.
- L/100 km : میزان ضروری از بنزین که برای طی کردن ۱۰۰ کیلومتر مصرف میشود.

نکته

زمان رانندگی با سرعت زیر ۱۰ کیلومتر در ساعت، “_._” نمایش داده میشود.

صفحه نمایش مصرف میانگین سوخت



۱. صفحه نمایش مصرف میانگین سوخت

این صفحه نمایش مقدار میانگین مصرف سوخت را از آخرین زمانی که ریست شده است نشان میدهد. صفحه نمایش مصرف میانگین سوخت میتواند به “ $\text{AVE_}_._ \text{ km/L}$ ” یا “ $\text{AVE_}_._ \text{ L/100 km}$ ” تنظیم شود. جهت تعویض واحدهای اندازه گیری مصرف سوخت، دکمه ی SELECT را تا زمانی که واحدهای اندازه گیری تغییر کنند بفشارید.

- $\text{AVE_}_._ \text{ km/L}$: مسافت متوسطی که میتواند به ازای مصرف یک لیتر بنزین طی شود.

- AVE_ _ L/100 km: میزان متوسطی از بنزین لازم برای طی کردن ۱۰۰ کیلومتر مسافت.

نکته

- جهت ریست کردن صفحه نمایش، دکمه ی RESET را تا زمانی که ریست شود بفشارید.
- پس از ریست کردن، " _ _ " تا زمانی که وسیله نقلیه مقداری مسافت را طی کند نمایش داده میشود.

صفحه نمایش سرعت متوسط



۱. صفحه نمایش سرعت متوسط

این صفحه نمایش سرعت متوسط رانندگی را از زمانی که آخرین بار ریست شده است نشان میدهد. جهت ریست کردن صفحه نمایش سرعت متوسط، دکمه ی RESET را تا زمانی که ریست انجام بشود نگه دارید.

حالت تنظیمات نور پس زمینه



۱. حالت تنظیمات نور پس زمینه

این حالت به شما اجازه میدهد تنظیمات نور پس زمینه را عوض کنید.

جهت وارد شدن به حالت تنظیمات نور پس زمینه

۱. وسیله نقلیه را متوقف کنید.
۲. دکمه ی SELECT را فشار دهید تا صفحه نمایش چندکاربره جهت نمایش تنظیمات نور پس زمینه فعلی "bL-01"، "bL-02 یا bL-03" تغییر کند.
۳. دکمه ی SELECT را تا زمانی که صفحه نمایش چند کاربره وارد حالت تنظیمات نور پس زمینه شود فشار دهید.
۴. دکمه ی RESET را فشار دهید تا تنظیمات دلخواه نور پس زمینه را انتخاب کنید.

۵. دکمه ی SELECT را تا زمانی که صفحه نمایش چند کاربره از حالت تنظیمات نور پس زمینه خارج شود نگه دارید.

سوئیچ های فرمان

چپ

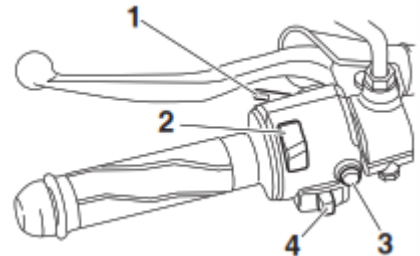

۱. سوئیچ گذر "PASS"
۲. سوئیچ تنظیم نور "☉/☉"
۳. سوئیچ بوق "🔔"
۴. سوئیچ راهنما "↔"

راست

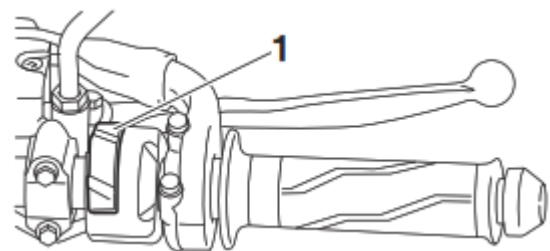

۱. سوئیچ توقف انجین/استارت "☉/☉/☉"

سوئیچ گذر/تنظیم نور "☉/☉/☉/☉/☉"

این سوئیچ را برای نور بالا به "☉" و برای نور پایین به "☉" تنظیم کنید.

جهت فلاش نور بالا زدن، سوئیچ را به سمت "PASS" در حالی که چراغ های جلو روی نور پایین هستند فشار دهید.

سوئیچ های راهنما "↔"

جهت راهنما زدن به راست، این سوئیچ را به "↔" فشار دهید. جهت راهنما زدن به چپ، این سوئیچ را به طرف "↔" فشار دهید. هنگام رها شدن، سوئیچ به موقعیت مرکزی خودش برمیگردد. جهت لغو چراغ های راهنما، سوئیچ را پس از اینکه به موقعیت مرکزی خودش بازگشت فشار دهید.

سوئیچ بوق "🔔"

این سویچ را فشار دهید تا بوق صدا کند.

سویچ توقف انجین/استارت “⊗/⊙/⊕”

جهت چرخش میل لنگ جهت استارت انجین با استارتر، این سویچ را به “⊙” تنظیم کنید، و سپس سویچ را به سمت “⊕” بلغزانید. صفحه ۲-۶ را جهت دستورالعمل های استارت زدن، پیش از استارت انجین ببینید.

این سویچ را سمت “⊗” جهت متوقف کردن انجین، در مواقع اضطراری، مانند زمانی که وسیله نقلیه چپه میکند یا زمانی که سیم گاز گیر کرده است، تنظیم کنید.

کتی کلاچ

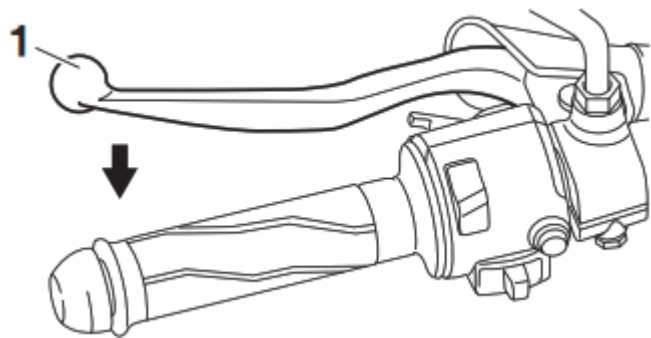

۱. کتی کلاچ

کتی کلاچ سمت چپ فرمان واقع شده است. جهت رها کردن کلاچ، کتی را به سمت دسته فرمان بکشید. جهت درگیر کردن کلاچ، کتی را رها کنید. کتی حتماً برای عملکرد روان کلاچ به سرعت کشیده و به آرامی رها شود.

کتی کلاچ مجهز به یک سویچ کلاچ، که بخشی از سیستم قطع مدار استارت است، مجهز می باشد.

پدال دنده

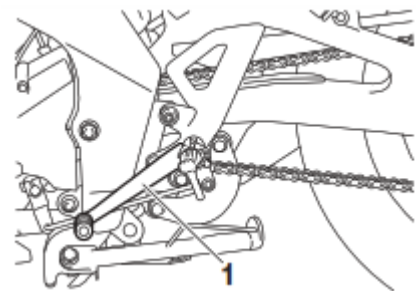

۱. پدال دنده

پدال دنده در سمت چپ موتورسیکلت واقع است. جهت دنده بالا دادن، پدال دنده را بالا ببرید. جهت دنده پایین دادن، پدال دنده را به پایین فشار دهید.

کتی ترمز

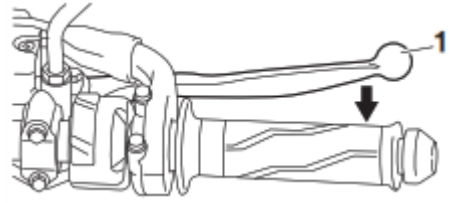

۱. کتی ترمز

کتی ترمز در سمت راست فرمان واقع شده است. جهت اعمال ترمز جلو، کتی را به سمت دسته گاز بکشید.

پدال ترمز

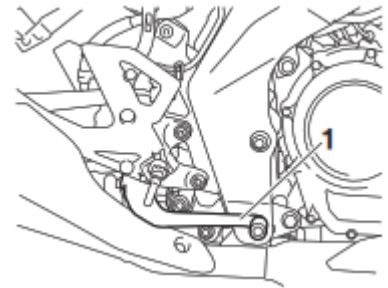

۱. پدال ترمز

پدال ترمز در سمت راست موتورسیکلت واقع است. جهت اعمال ترمز عقب، پدال ترمز را به پایین فشار دهید.

درب باک

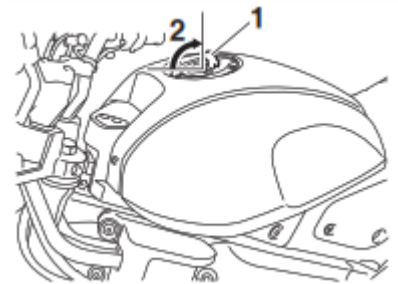

- ۱. کاور قفل درب باک
- ۲. باز کردن قفل

جهت جدا کردن درب باک

- ۱. کاور قفل درب باک را باز کنید.
- ۲. کلید را درون قفل قرار دهید و آن را $1/4$ دور در جهت عقربه های ساعت بچرخانید. قفل رها خواهد شد و درب باک میتواند باز و جدا شود.

جهت نصب درب باک

۱. درب باک را در حالی که کلید در قفل است، در جایش هل دهید.
۲. کلید را در جهت خلاف عقربه های ساعت بچرخانید تا در موقعیت اصلی خودش قرار بگیرد، و سپس آن را جدا کنید.
۳. کاور قفل را ببندید.

نکته

تا زمانی که کلید در قفل نباشد، درب باک نمیتواند نصب شود. علاوه بر این، در صورتی که درب باک به درستی نصب و قفل نشده باشد، کلید نمیتواند جدا شود.

هشدار

اطمینان حاصل کنید که درب باک پیش از رانندگی به درستی نصب شده باشد. نشتی بنزین یک خطر آتش سوزی میباشد.

بنزین

اطمینان حاصل کنید که بنزین کافی در باک موجود باشد.

هشدار

بنزین و بخار بنزین به شدت اشتعال زا هستند. جهت اجتناب از آتش سوزی و انفجار و به جهت کاهش ریسک جراحت در زمان بنزین زدن، دستورالعمل های زیر را پیروی کنید.

۱. پیش از سوخت گیری، انجین را خاموش کنید و مطمئن شوید هیچکس روی وسیله نقلیه ننشسته باشد. هرگز هنگام سیگار کشیدن، یا هنگامی که در مجاورت شعله، آتش یا هر منبع دیگری از احتراق مانند چراغ های خلبانی یا هیترهای آب و خشک کننده های لباس سوخت گیری نکنید.
۲. باک را بیش از حد پر نکنید. زمانی که بنزین به کف تیوب فیلر میرسد بنزین زدن را متوقف کنید. زیرا بنزین هنگامی که دمایش بالا می رود منبسط میشود، دمای ناشی از انجین یا خورشید میتواند منجر شود بنزین از باک سرریز شود.

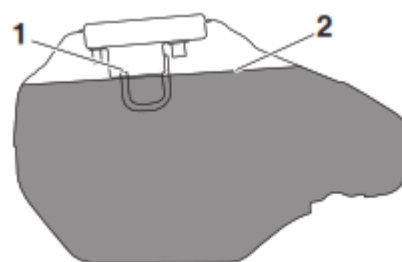

۱. تیوب فیلر باک
۲. حداکثر میزان بنزین

۳. بلافاصله بنزین ریخته شده پاک نمایید. توجه: بلافاصله بنزین ریخته شده را با یک پارچه نرم، خشک و تمیز پاک کنید، زیرا بنزین میتواند سطوح رنگ یا قطعات پلاستیکی را خراب کند.
۴. مطمئن شوید که درب باک را به طور ایمنی ببندید.

هشدار

بنزین سمی است و میتواند منجر به جراحت یا مرگ شود. بنزین را با احتیاط هندل کنید. هرگز بنزین را با دهان بیرون نکشید. اگر کمی بنزین قورت دادید یا مقدار زیادی بخار بنزین استنشاق کردید، یا مقداری بنزین وارد چشم هایتان شد، بلافاصله پزشکتان را ببینید. اگر بنزین روی پوستتان ریخت، با آب و صابون بشویید. اگر بنزین روی لباستان ریخت، لباستان را تعویض کنید.

بنزین پیشنهادی:

بنزین بدون سرب معمولی (E10 قابل قبول است)

ظرفیت باک بنزین:

۱۰ لیتر

توجه

تنها از بنزین های بدون سرب استفاده کنید. استفاده از بنزین با سرب منجر به صدمات شدید به قطعات داخلی انجین، مثل سوپاپ و رینگ پیستون ها و همچنین سیستم اگزوز میشود.

گازوئیل

دو نوع گازوئیل وجود دارد: گازوئیل محتوی اتانول و گازوئیل محتوی متانول. گازوئیل محتوی اتانول در صورتی که اتانول آن از ۱۰ درصد (E10) تجاوز نکند میتواند استفاده شود. گازوئیل محتوی متانول از طرف یاماها پیشنهاد نمیشود زیرا ممکن است منجر به آسیب به سیستم سوخت یا مشکلات اجرایی در وسیله نقلیه شود.

مبدل کاتالیزوری

سیستم اگزوز جهت کاهش دودهای مضر خروجی از اگزوز حاوی مبدل کاتالیزوری می باشد.

هشدار

سیستم اگزوز پس از کار کردن داغ میباشد. جهت پیشگیری از خطر آتش و سوختگی:

- وسیله نقلیه را نزدیک اشیا خطرناک و مستعد احتراق مانند چمن یا هر ماده ی دیگری که به راحتی قابل سوختن است قرار ندهید.
- وسیله نقلیه را در جایی که عابران پیاده یا کودکان احتمال نداشته باشد سیستم اگزوز داغ را لمس کنند پارک کنید.
- اطمینان حاصل کنید که سیستم اگزوز پیش از انجام هرگونه کار تعمیراتی خنک شده باشد.
- به انجین اجازه ندهید بیش از چند دقیقه درجا کار کند. مدت زمان طولانی روی حالت درجا میتواند میتواند منجر به تجمع گرما و حرارت شود.

زین

جهت جدا کردن زین

۱. کلید را داخل قفل زین قرار دهید، و سپس آن را در جهت عقربه های ساعت بچرخانید.



۱. قفل زین
۲. بچرخانید

۲. حین اینکه کلید را در آن موقعیت نگه داشته اید، عقب زین را بلند کرده، و زین را بیرون بکشید.

جهت نصب زین

۱. طرح جلوی زین را داخل براکت زین طبق شکل قرار دهید.

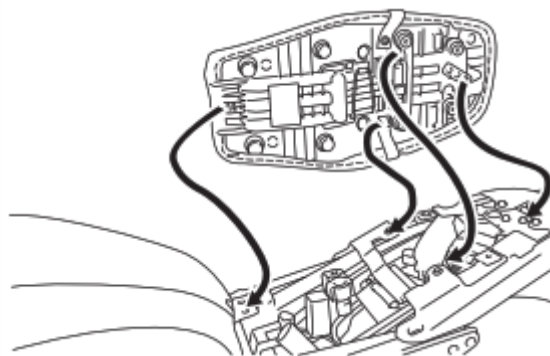

۲. عقب زین را به پایین فشار دهید تا سر جایش قفل شود.

۳. کلید را بردارید.

نکته

اطمینان حاصل کنید که زین به درستی پیش از رانندگی ایمن شده باشد.

نگه دارنده کلاه ایمنی

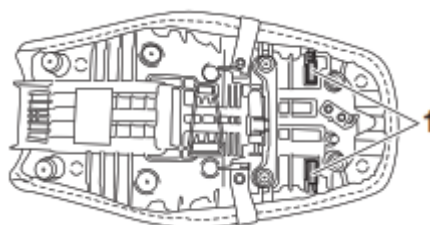

۱. نگه دارنده کلاه ایمنی

نگه دارنده کلاه ایمنی زیر زین راننده واقع شده است.

جهت محکم کردن کلاه ایمنی به نگه دارنده کلاه ایمنی

۱. زین راننده را جدا کنید.

۲. کلاه ایمنی را روی نگه دارنده کلاه آویزان کنید، و سپس زین را به طور امنی نصب نمایید. هشدار! هرگز زمانی که کلاه ایمنی متصل به نگه دارنده کلاه است رانندگی نکنید، زیرا امکان دارد کلاه ایمنی با اجسام برخورد کند و منجر به از دست دادن کنترل و احتمالاً تصادف بشود.

جهت جدا کردن کلاه ایمنی از نگه دارنده کلاه

زین راننده را جدا کنید، کلاه ایمنی را از نگه دارنده کلاه جدا کنید، و سپس زین را نصب کنید.

جک بغل

جک بغل در سمت چپ شاسی واقع است. جک بغل را حین ننگه داشتن وسیله نقلیه رو به بالا، با پایتان بالا یا پایین ببرید.

هشدار

این وسیله نقلیه نباید زمانی که جک پایین است، یا زمانی که جک بغل نمیتواند به درستی بالا برود (یا بالا بماند) رانده شود. در غیر این صورت جک بغل میتواند زمین را لمس کرده و حواس راننده را پرت کند و منجر به از دست رفتن کنترل بشود.

سیستم قطع مدار استارت

این سیستم از استارت زدن انجین زمانی که در دنده است جلوگیری میکند، مگر اینکه کتی کلاچ کشیده شده باشد. به صورت دوره ای طبق روش پیش رو این سیستم را بررسی نمایید.

نکته

- زمانی که انجین گرم باشد، این بررسی بیشترین قابلیت اطمینان را دارد.
- صفحات ۱-۴ و ۹-۴ را برای اطلاعات راجع به عملکرد سویچ ببینید.

هشدار

در صورت یافت شدن اختلالی، بگذارید وسیله نقلیه پیش از رانندگی بازرسی شود.

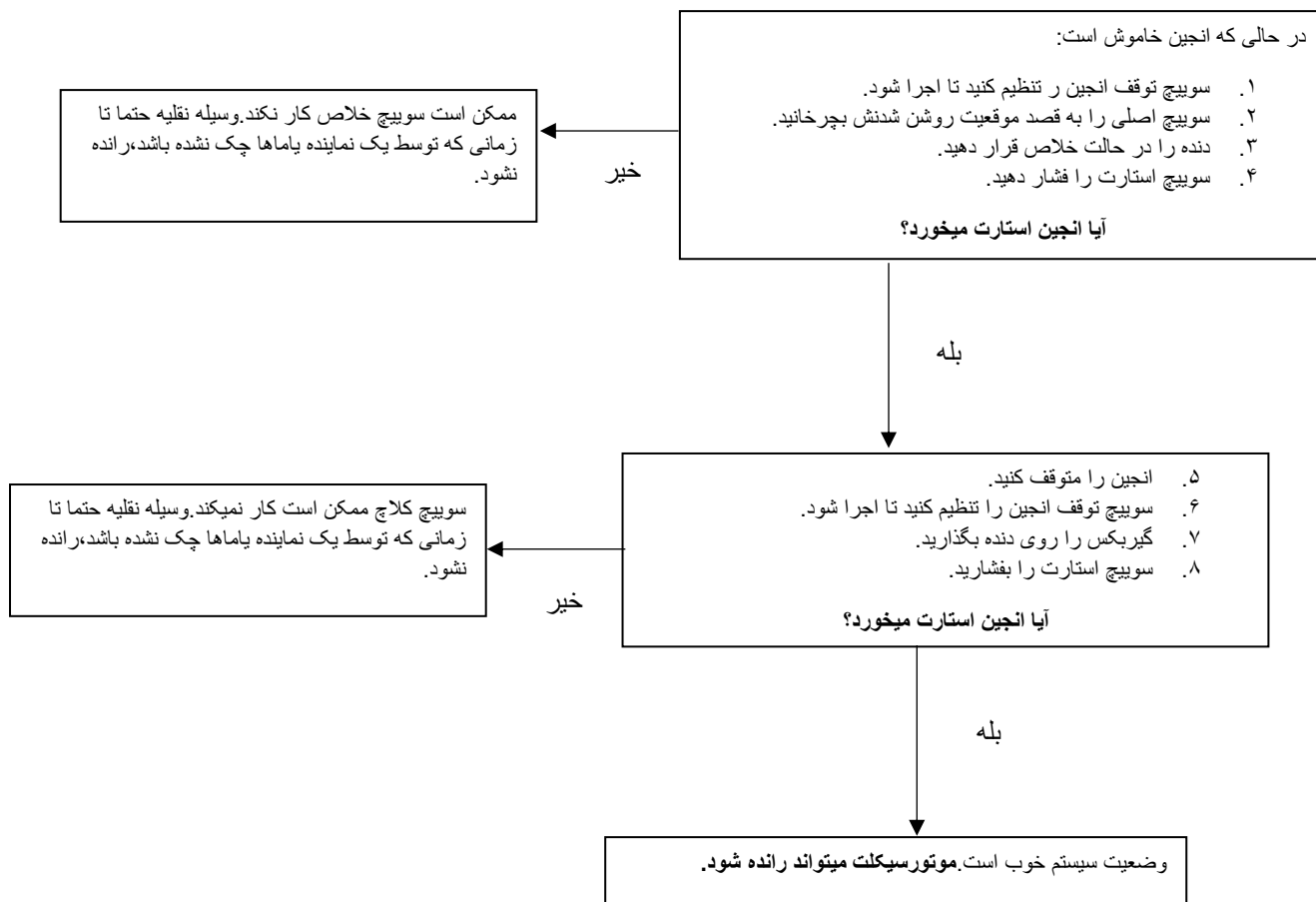

5

وسيله نقلیه خودتان را هر زمان که استفاده میکنید بازرسی کنید تا اطمینان حاصل کنید که وسيله نقلیه در شرایط رانندگی ایمن قرار دارد. همواره از روش ها و زمانبندی نگهداری و بازرسی مشروح در دفترچه راهنما استفاده کنید.

هشدار

قصور در بازرسی یا نگهداری اصولی وسيله نقلیه احتمال تصادف یا آسیب به تجهیزات موتورسیکلت را افزایش میدهد. در صورت یافتن هرگونه مشکل در وسيله نقلیه، رانندگی نکنید. اگر یک مشکل تمیتواند از طریق روش های ارائه شده در این دفترچه تصحیح شوند، بگذارید وسيله نقلیه تان از طرف یک نماینده یا ماها بازرسی شود.

پیش از استفاده از وسيله نقلیه، نکات پیش رو را بررسی کنید.

| صفحه | بررسی ها | آیتم |
|------------|--|------------|
| ۱۲-۴ | <ul style="list-style-type: none"> • میزان بترین در باک را چک بکنید. • در صورت ضرورت باک را پر کنید. • خط بترین را برای وجود نشی بررسی کنید. • شلنگ هواکش باک و شلنگ سرریز را برای وجود انسداد، ترک خوردگی یا آسیب بررسی کنید و اتصالات شلنگ را هم چک کنید. | سوخت |
| ۱۰-۷ | <ul style="list-style-type: none"> • میزان روغن در انجین را بررسی کنید. • در صورت ضرورت، روغن پیشنهادی را به میزان مشخص شده اضافه نمایید. • وسيله نقلیه را چک کنید و ببینید آیا نشی روغن دارد یا خیر. | روغن موتور |
| ۱۳-۷ | <ul style="list-style-type: none"> • میزان خنک کننده در مخزن را بررسی نمایید. • در صورت ضرورت، خنک کننده پیشنهادی را به میزان مشخص شده اضافه نمایید. • سیستم خنک کننده را برای نشی چک بکنید. | خنک کننده |
| ۲۲-۲۱، ۷-۷ | <ul style="list-style-type: none"> • عملکرد را بررسی کنید. • اگر نرم یا اسفنجی بود، بگذارید نماینده یا ماها سیستم هیدرولیک را بررسی کند. • لنت های ترمز را جهت اطلاع از فرسودگی بررسی کنید. • در صورت ضرورت جایگزین نمایید. • میزان روغن ترمز در مخزن را چک بکنید. • در صورت ضرورت، روغن ترمز مشخص شده را به میزان مشخص شده اضافه نمایید. • سیستم هیدرولیک را برای وجود نشی بررسی کنید. | ترمز جلو |

| | | |
|-----------|---|------------------------------------|
| ۲۲-۲۱,۷-۷ | <ul style="list-style-type: none"> • عملکرد را بررسی کنید. • اگر نرم یا اسفنجی بود، بگذارید نماینده یا ماها سیستم هیدرولیک را بررسی کند. • لنت های ترمز را جهت اطلاع از فرسودگی بررسی کنید. • در صورت ضرورت جایگزین نمایید. • میزان روغن ترمز در مخزن را چک بکنید. • در صورت ضرورت، روغن ترمز مشخص شده را به میزان مشخص شده اضافه نمایید. • سیستم هیدرولیک را برای وجود نشتی بررسی کنید. | ترمز عقب |
| ۱۹-۷ | <ul style="list-style-type: none"> • عملکرد را بررسی کنید. • در صورت ضرورت کابل را روانکاری کنید. • میزان آزاد بودن کلاچ را بررسی کنید. • در صورت ضرورت تنظیم نمایید. | کلاچ |
| ۲۶-۱۶,۷-۷ | <ul style="list-style-type: none"> • اطمینان حاصل کنید که عملکرد روان است. • میزان آزاد بودن دسته گاز را بررسی کنید. • در صورت ضرورت، بگذارید نماینده یا ماها میزان آزاد بودن دسته گاز را تنظیم کند و محفظه دور دسته گاز کابل را روانکاری کند. | دسته گاز |
| ۲۵-۷ | <ul style="list-style-type: none"> • اطمینان حاصل کنید که عملکرد روان است. • در صورت ضرورت روانکاری کنید. | کابل های کنترل |
| ۲۵-۲۳,۷-۷ | <ul style="list-style-type: none"> • میزان شل بودن زنجیر را چک کنید. • در صورت ضرورت تنظیمش کنید. • شرایط زنجیر را بررسی نمایید. • در صورت ضرورت روانکاری کنید. | زنجیر چرخ |
| ۱۸-۱۷,۷-۷ | <ul style="list-style-type: none"> • چک کنید که آیا آسیب دیده است یا خیر. • شرایط تابر و عمق آج را بررسی نمایید. • فشار هوا را بررسی نمایید. • در صورت ضرورت تصحیح کنید. | چرخ ها و تابر ها |
| ۲۶-۷ | <ul style="list-style-type: none"> • اطمینان حاصل کنید که عملکرد روان است. • نقاط محوری پدال را در صورت ضرورت روانکاری کنید. | پدال های دنده و ترمز |
| ۲۷-۷ | <ul style="list-style-type: none"> • اطمینان حاصل کنید که عملکرد روان است. • نقاط محوری پدال را در صورت ضرورت روانکاری کنید. | کتی های کلاچ و ترمز |
| ۲۷-۷ | <ul style="list-style-type: none"> • اطمینان حاصل کنید که عملکرد روان است. • در صورت ضرورت محور را روانکاری کنید. | جک بغل |
| - | <ul style="list-style-type: none"> • اطمینان حاصل کنید که تمام مهره ها و پیچ ها به درستی سفت شده باشند. • در صورت ضرورت سفت نمایید. | بست های شاسی |
| - | <ul style="list-style-type: none"> • عملکرد را بررسی نمایید. • در صورت ضرورت تصحیح نمایید. | سویچ ها، راهنماها، چراغ ها و ابزار |

۶

دفترچه راهنما را به دقت مطالعه کنید تا با تمام کنترل ها آشنا بشوید. اگر کنترل یا عملکردی وجود داشت که درکی نسبت به آن را نداشتید، از نماینده ی پاماها خودتان بپرسید.

هشدار

قصور در آشنا سازی خودتان با کنترل ها، میتواند منجر به از دست دادن کنترل شود که میتواند منجر به تصادف یا حراحت بشود.

آب بندی انجین

هرگز هیچ دوره ی زمانی از عمر انجین شما مهم تر از دوره ی زمانی ای نیست که ۱۶۰۰ کیلومتر اول را با آن طی میکنید. به همین علت، حتما مطالب پیش رو را به دقت مطالعه بفرمایید.

از آنجایی که انجین کاملاً جدید است، بار بیش از حد برای ۱۶۰۰ کیلومتر اول روی دوش آن نبیندازید. قطعات متفاوت در انجین خودشان را تا زمان رسیدن به شرایط عملیاتی صحیح، فرسوده و بعد صیقل میدهند. در طی این دوره، کار کردن طولانی مدت با گاز کامل یا هر شرایط دیگری که میتواند سبب داغ کردن انجین شود پرهیز شود.

۱۰۰۰-۰ کیلومتر

از رانندگی طولانی مدت بالای ۵۰۰۰ r/m اجتناب کنید. توجه: بعد از ۱۰۰۰ کیلومتر رانندگی، روغن انجین باید تعویض شود و فیلتر روغن هم جایگزین شود.

۱۶۰۰-۱۰۰۰ کیلومتر

از رانندگی طولانی مدت بالای ۷۵۰۰ r/m اجتناب کنید.

۱۶۰۰ کیلومتر و فراتر از آن

این وسیله نقلیه حالا میتواند به طور معمول رانده شود.

توجه

- سرعت انجین را دور از ناحیه قرمز تا کومتر نگه دارید.
- در صورت بروز هرگونه مشکل در انجین، در حین دوره ی آب بندی، بلافاصله بگذارید یک نماینده ی یاماها وسیله نقلیه را بررسی کند.

استارت زدن انجین

سیستم قطع مدار احتراق زمانی که:

- گیربکس در حالت خلاص باشد یا
- گیربکس در دنده است، جک بغل بالا باشد، و کتی کلاچ کشیده شود

استارت زدن را فعال میکنند.

جهت استارت زدن انجین

۱. سویچ اصلی را روشن کنید و سویچ توقف انجین را در وضعیت آماده به کار قرار دهید.
۲. تایید کنید که چراغ(های) نشانگر و اخطار برای چند ثانیه روشن شده و سپس خاموش شوند.

نکته

در صورتی که چراغ اخطار مشکل انجین روشن باقی میماند، انجین را استارت نزنید.

توجه

در صورتی که چراغ اخطار روشن باقی میماند ادامه به رانندگی با وسیله نقلیه ندهید. بگذارید یک نماینده یاماها وسیله نقلیه را بررسی کند.

۳. گیربکس را در حالت خلاص قرار دهید.
۴. زمانی که سویچ استارت را فشار میدهید انجین را استارت بزنید.
۵. سویچ استارت را زمانی که انجین استارت میخورد، یا پس از ۵ ثانیه رها کنید. ۱۰ ثانیه پیش از فشردن مجدد سویچ صبر کنید تا به ولتاژ باتری اجازه ی برگشت به حالت اول بدهید.

توجه

برای حداکثرسانی عمر انجین، هرگز زمانی که انجین سرد است با فشار گاز ندهید!

توجه

داخل آب عمیق رانندگی نکنید، در غیر این صورت انجین ممکن است آسیب ببیند. از چاه های آب اجتناب کنید زیرا ممکن است عمیق تر از چیزی باشند که انتظار دارید.

دنده عوض کردن

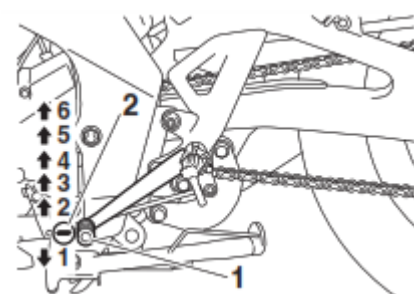

1. پدال دنده
2. حالت خلاص

تعویض دنده به شما اجازه ی کنترل میزان قدرت در اختیار انجین برای استارت زدن، شتاب گیری، بالا رفتن از سربالایی و غیره را میدهد.

نکته

جهت تعویض دنده به حالت خلاص، پدال دنده را مرتباً به پایین تا زمانی که به پایان سفرتان میرسید فشار دهید، و سپس به آرامی بلندش کنید.

توجه

- حتی زمانی که گیربکس در حالت خلاص است، حرکت و سریدن برای مدت طولانی در حالی که انجین خاموش است انجام ندهید، و موتورسیکلت را برای مسافت های طولانی بوکسل نکنید. گیربکس تنها زمانی که انجین در حال کار است به درستی روانکاری میشود. روانکاری ناکافی میتواند به گیربکس آسیب برساند.
- همواره در حین تعویض دنده جهت اجتناب از آسیب به انجین، گیربکس، و تسمه که هیچ کدام در طراحی شان توان تاب آوردن در برابر شوک تعویض دنده با زور را ندارند، از کلاچ استفاده کنید.

راهنمایی هایی جهت کاهش مصرف سوخت

مصرف سوخت به طور عمده ای وابسته به سبک رانندگی تان است. راهنمایی های پیش رو را جهت کاهش مصرف سوخت لحاظ کنید:

- دنده بالا را سریع انجام دهید، و از سرعت های بالای انجین در حین شتاب گیری اجتناب کنید.
- زمانی که دنده پایین می دهید دور انجین را بالا نبرید، و از سرعت های بالای انجین زمانی که هیچ باری روی انجین نیست اجتناب کنید.
- انجین را به جای اینکه بگذارید مدت طولانی ای روی حالت درجا باشد (مثل زمانی که در ترافیک هستید، پشت چراغ راهنمایی و رانندگی، یا در تقاطع های راه آهن منتظر هستید) خاموش کنید.

پارک کردن

حین پارک کردن، انجین را متوقف کنید، و کلید را از سویچ اصلی بردارید.

هشدار

- از انجایی که انجین و سیستم اگزوز میتوانند بسیار داغ شوند، در مکانی که احتمال لمس آنها و سوختگی توسط عابران پیاده یا کودکان کم باشد پارک کنید.
- در زمین نرم یا شیب دار پارک نکنید، در غیر این صورت وسیله نقلیه میتواند واژگون شود، که به نوبه ی خود ریسک نشستی بنزین و آتش سوزی را افزایش میدهد.
- نزدیک به چمن یا هر ماده ی اشتعال زای دیگری که امکان آتش گرفتن دارد پارک نکنید.



بازرسی دوره ای، تنظیمات، و روانکاری وسیله نقلیه شما را در ایمن ترین و بهینه ترین شرایط ممکن نگه میدارد. ایمنی از واجبات مالک/راننده وسیله نقلیه است. مهم ترین نکات بازرسی وسیله نقلیه، تنظیمات و روانکاری در صفحات پیش رو توضیح داده شده اند.

بازه های زمانی مشخص شده در نمودارهای تعمیرات به عنوان یک راهنمایی کلی تحت شرایط رانندگی معمولی در نظر گرفته شوند. با این حال، بسته به شرایط آب و هوا، نوع زمین، شرایط جغرافیایی، و استفاده شخصی، دوره های تعمیرات و نگهداری ممکن است کوتاه تر در نظر گرفته شوند.

هشدار

قصور در نگهداری اصولی وسیله نقلیه یا اجرای نادرست فعالیت های تعمیراتی میتواند ریسک جراحات یا مرگ را در حین سرویس یا زمان استفاده افزایش دهد. اگر با سرویس وسیله نقلیه آشنا نیستید، بگذارید یک نماینده یاماها سرویس را انجام دهد.

هشدار

زمان اجرای تعمیرات انجین را خاموش کنید. مگر اینکه خلاف آن مشخص شده باشد.

- یک انجین در حال کار قطعات متحرک دارد که میتواند به قطعات بدنه یا البسه و قطعات الکتریکی گیر کند که این امر میتواند سبب شوک یا آتش سوزی شود.
- انجین در حال کار در حین سرویس میتواند منجر به آسیب به چشم، سوختگی، آتش سوزی یا مسمومیت با کربن مونوکسید، و احيانا مرگ شود. اطلاعات راجع به کربن مونوکسید را در همین دفترچه مطالعه کنید.

هشدار

دیسک های ترمز، کالیپرها، و تودوزی ها میتوانند در حین استفاده بسیار داغ شوند. جهت اجتناب از سوختگی احتمالی، بگذارید قطعات ترمزگیری پیش از لمسشان خنک شوند.

ابزار

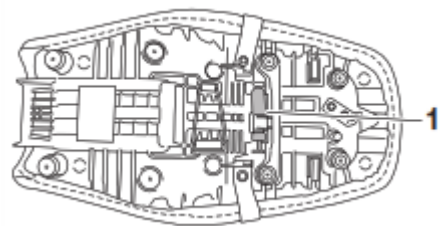

1. ابزار

جای ابزار در شکل نشان داده است.

محتوای اطلاعاتی در این دفترچه و ابزار ارائه شده در جعبه ابزار به قصد کمک به شما در اجرای تعمیرات پیشگیرانه و تعمیرات کوچک طراحی شده اند. با این حال، یک آچار گشتاور و مابقی ابزار برای اجرای صحیح تعمیرات خاص الزامی میباشند.

نکته

اگر ابزار یا تجربه ی لازم را برای انجام کار خاصی ندارید، بگذارید نماینده یاماها شما آن را برایتان انجام دهد.

نکته

توجه
در خصوص زمان انجام سرویس اولیه و سرویس های دوره ای خصوصاً در دوره گارانتی، حتماً مطابق با دستورالعمل شرکت نیرو موتور مندرج در وبسایت آن عمل نمایید.

نمودار نگهداری دوره ای برای سیستم کنترل انتشار

| بررسی سالانه | خواندن اودومتر (هرکدام که اول اتفاق افتاد) | | | | | کار تعمیر یا بررسی | آیتم | شماره | |
|--------------|--|----------------------------------|---------------------------------|--------------------------------|--------------------------------|---|---------------------------|-------|---|
| | 16000 کیلومتر یا 18 ماه | 12000 کیلومتر یا 14 ماه | 8000 کیلومتر یا 10 ماه | 4000 کیلومتر یا 6 ماه | 1000 کیلومتر یا 2 ماه | | | * | |
| ✓ | ✓ | ✓ | ✓ | ✓ | | شلنگ های بنزین را برای وجود ترک خوردگی یا آسیب بررسی کنید. | خط سوخت | * | 1 |
| | | | | | هر 12000 کیلومتر | • شرایط را بررسی کنید. • در صورت ضرورت جاگزین نمایید | فیلتر سوخت | * | 2 |
| | ✓ | ✓ | ✓ | ✓ | | • شرایط را بررسی کنید. • تمیزش کنید. | شمع | * | |
| | | | | | هر 8000 کیلومتر | • جایگزین نمایید. | | | |
| | ✓ | | ✓ | | | • لقی سوپاپ را بررسی کنید. • در صورت ضرورت تنظیم کنید. | سوپاپ ها | * | 4 |
| ✓ | ✓ | ✓ | ✓ | ✓ | ✓ | • سرعت انجین در حالت درجا را تنظیم کنید. | انژکتور سوخت | * | 5 |
| ✓ | ✓ | ✓ | ✓ | ✓ | | • نشی احتمالی را چک کنید. • در صورت ضرورت سفت کنید. • در صورت ضرورت، واشر (ها) را جایگزین نمایید. | سیستم آگزوز | * | 6 |
| | ✓ | | ✓ | | | • سیستم کنترل را برای آسیب احتمالی بررسی کنید. • در صورت ضرورت جایگزین نمایید. | سیستم کنترل انتشار تبخیری | * | 7 |

نمودار روانکاری، نگهداری و تعمیرات عمومی

| بررسی سالانه | خواندن اودومتر (هرکدام که اول اتفاق افتاد) | | | | | کار تعمیر یا بررسی | آیتم | شماره | |
|--------------|--|----------------------------------|---------------------------------|--------------------------------|--------------------------------|--|----------------------|-------|----|
| | 16000 کیلومتر یا 18 ماه | 12000 کیلومتر یا 14 ماه | 8000 کیلومتر یا 10 ماه | 4000 کیلومتر یا 6 ماه | 1000 کیلومتر یا 2 ماه | | | | |
| ✓ | ✓ | ✓ | ✓ | ✓ | ✓ | • معاینه و بازرسی پویا را با استفاده از ابزار عیب یابی یا ماها انجام دهید. • کدهای خطا را بررسی کنید. | بررسی سیستم عیب یابی | * | 1 |
| ✓ | ✓ | ✓ | ✓ | ✓ | ✓ | • تمیز کنید. • جایگزین نمایید. | فیلتر هوا | * | 2 |
| | ✓ | ✓ | ✓ | ✓ | ✓ | • ولتاژ را بررسی کنید. • در صورت ضرورت شارژش کنید. | شلنگ چک فیلتر هوا | * | 3 |
| ✓ | ✓ | ✓ | ✓ | ✓ | ✓ | • عملکرد را بررسی کنید. • تنظیم کنید. | باتری | * | 4 |
| | ✓ | ✓ | ✓ | ✓ | ✓ | • عملکرد، میزان روغن ترمز و خود وسیله نقلیه را برای نشی روغن ترمز بررسی کنید. | کلاچ | * | 5 |
| ✓ | ✓ | ✓ | ✓ | ✓ | ✓ | • لنت های ترمز را جایگزین کنید. هر زمان که فرسودگی از حد خود بگذرد. | ترمز جلو | * | 6 |
| ✓ | ✓ | ✓ | ✓ | ✓ | ✓ | • عملکرد، میزان روغن ترمز و خود وسیله نقلیه را برای نشی روغن ترمز بررسی کنید. هر زمان که فرسودگی از حد خود بگذرد. | ترمز عقب | * | 7 |
| ✓ | ✓ | ✓ | ✓ | ✓ | ✓ | • ترک خوردگی یا آسیب را بررسی کنید که هستند یا خیر. • بررسی کنید مسیریابی گیره بندی صحیح باشد. • جایگزین نمایید. | شلنگ ترمز | * | 8 |
| | | | | | | • تعویض کنید. هر 4 سال | روغن ترمز | * | 9 |
| ✓ | ✓ | ✓ | ✓ | ✓ | ✓ | • عملکرد چرخش را بررسی کنید و ببینید تاب خورده است، آسیب دیده است یا خیر. هر 2 سال | چرخ ها | * | 10 |

| بررسی سالانه | خواندن اودومتر (هرکدام که اول اتفاق افتاد) | | | | | کار تعمیر یا بررسی | آیتم | شماره | |
|---|--|----------------------------------|---------------------------------|--------------------------------|--------------------------------|--|--------------------|-------|----|
| | 16000 کیلومتر یا 18 ماه | 12000 کیلومتر یا 14 ماه | 8000 کیلومتر یا 10 ماه | 4000 کیلومتر یا 6 ماه | 1000 کیلومتر یا 2 ماه | | | * | |
| ✓ | ✓ | ✓ | ✓ | ✓ | | • عمق آج را بررسی کنید . ببینید آسیب دیده است یا خیر . • در صورت ضرورت جایگزین نمایید. • در صورت ضرورت آن را اصلاح کنید. | تایرها | * | 11 |
| | ✓ | ✓ | ✓ | ✓ | | • بلبرینگ ها را بررسی کنید که شل است، آسیب دیده است یا خیر. | بلبرینگ های چرخ | * | 12 |
| | ✓ | ✓ | ✓ | ✓ | | • عملکرد را بررسی کنید و ببینید بیش از حد آزاد است یا خیر . • با گریس مبتنی بر لیتیم روانکاری کنید. | دوشاخ عقب | * | 13 |
| هر 1000 کیلومتر، و پس از شستشوی وسیله نقلیه، رانندگی در باران یا رانندگی در مناطق خیس | | | | | | • میزان شلی زنجیر، راوبه و شرایط آن را بررسی کنید. • زنجیر را تنظیم، و با یک روانکار زنجیر اورینگ ویژه روانکاری کنید. | زنجیر چرخ | | 14 |
| ✓ | ✓ | ✓ | ✓ | ✓ | ✓ | • میزان آزاد بودن بلبرینگ و فرمان را برای وجود ناهمواری بررسی کنید. • با گریس مبتنی بر صابون لیتیم روانکاری کنید. | بلبرینگ فرمان | * | 15 |
| هر 24000 کیلومتر | | | | | | • اطمینان حاصل کنید که مهره ها و پیچ ها به درستی سفت شده باشند. | بست های شاسی | * | 16 |
| ✓ | ✓ | ✓ | ✓ | ✓ | | • با گریس سیلیکون روانکاری کنید. | شفت محور کتی ترمز | | 17 |
| ✓ | ✓ | ✓ | ✓ | ✓ | | • با گریس مبتنی بر صابون لیتیم روانکاری کنید. | شفت محور پدال ترمز | | 18 |
| ✓ | ✓ | ✓ | ✓ | ✓ | | • با گریس مبتنی بر صابون لیتیم روانکاری کنید. | شفت محور کتی کلاچ | | 19 |
| ✓ | ✓ | ✓ | ✓ | ✓ | | • با گریس مبتنی بر صابون لیتیم روانکاری کنید. | شفت محور پدال دنده | | 20 |
| ✓ | ✓ | ✓ | ✓ | ✓ | | • عملکرد را بررسی کنید. • با گریس مبتنی بر صابون لیتیم روانکاری کنید. | جک بغل | | 21 |
| | ✓ | ✓ | ✓ | ✓ | | • عملکرد را بررسی کنید و ببینید که آیا نشی روغن وجود دارد یا خیر. | دوشاخ جلو | * | 22 |
| | ✓ | ✓ | ✓ | ✓ | | • عملکرد را بررسی کنید و ببینید آیا کمک فنر نشی روغن دارد یا خیر. | کمک فنر کامل | * | 23 |

| شماره | آیتم | کار تعمیر یا بررسی | خواندن اودومتر (هرکدام که اول اتفاق افتاد) | | | | | | |
|-------|------|-----------------------------|--|--------------------------------|---------------------------------|----------------------------------|----------------------------------|---|--|
| | | | 1000 کیلومتر یا 2 ماه | 4000 کیلومتر یا 6 ماه | 8000 کیلومتر یا 10 ماه | 12000 کیلومتر یا 14 ماه | 16000 کیلومتر یا 18 ماه | | |
| 24 | * | روغن ترمز | ✓ | ✓ | ✓ | ✓ | ✓ | • تعویض کنید. • میزان روغن ترمز را بررسی کنید و ببینید آیا وسیله نقلیه نشتی روغن دارد یا خیر. | |
| 25 | * | فیلتر روغن موتور | ✓ | | ✓ | | | • جایگزین کنید. | |
| 26 | * | سیستم خنک کننده | ✓ | ✓ | ✓ | ✓ | ✓ | • میزان خنک کننده را بررسی کنید و ببینید آیا وسیله نقلیه نشتی خنک کننده دارد یا خیر. • با خنک کننده اصل یاماها تعویض کنید. | |
| | | | هر 3 سال | | | | | | |
| 27 | * | سویچ های ترمز جلو و عقب | ✓ | ✓ | ✓ | ✓ | ✓ | • عملکرد را بررسی کنید. | |
| 28 | * | کابل ها و قطعات متحرک | ✓ | ✓ | ✓ | ✓ | ✓ | • روانکاری کنید. | |
| 29 | * | دسته گاز | ✓ | ✓ | ✓ | ✓ | ✓ | • عملکرد را بررسی کنید. • میزان آزاد بودن دسته گاز را بررسی کنید، و در صورت ضرورت تنظیمش کنید. • محفظه دسته گاز و سیم آن را روانکاری کنید. | |
| 30 | * | چراغ ها، راهنماها و سویچ ها | ✓ | ✓ | ✓ | ✓ | ✓ | • عملکرد را بررسی کنید. • پرتو چراغ جلو را تنظیم کنید. | |

نکته

- فیلتر هوا، در صورتی که در مناطق گرد و خاکی یا به طور غیرطبیعی خیزی رانندگی
میکنید نیاز به سرویس متعددتری دارد.
- سرویس ترمز هیدرولیک
 - به طور مرتب بررسی اش کنید و در صورت ضرورت میزان روغن ترمز برا
تصحیح کنید.
 - هر دو سال قطعات داخلی سیلندر اصلی ترمز و کالیپر را جایگزین نمایید.
 - شلنگ های ترمز را هر سال چهار سال در صورتی که ترک خوردگی داشت یا آسیب دیده بود
جایگزین نمایید.

جدا کردن و نصب کاورها

کاورهای نشان داده شده جهت اجرای برخی از امور نگهداری توضیح داده شده در این فصل نیاز به جدا شدن دارند.

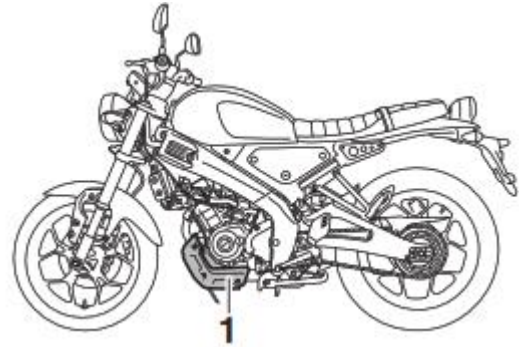

1. کاور

کاور A

جهت جدا کردن کاور

پیچ ها را جدا کنید و سپس کاور را بردارید.

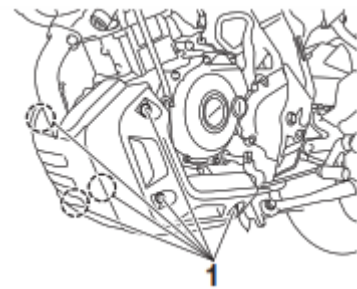

1. کاور A

جهت جدا کردن کاور

کاور را در موقعیت اصلی خودش قرار دهید و سپس پیچ ها را سفت کنید.

بررسی کردن شمع

شمع یک قطعه ی مهم انجین است که به آسانی بررسی و چک میشود. از آنجایی که حرارت و انباشتگی های داخل شمع منجر به این میشوند که شمع به آرامی فرسوده شود حتما مطابق با نمودار روانکاری و تعمیرات دوره ای جدا و بررسی شود. علاوه بر این شرایط شمع شرایط کلی انجین را هویدا میکند.

جهت جدا کردن شمع

۱. درپوش شمع را جدا کنید.

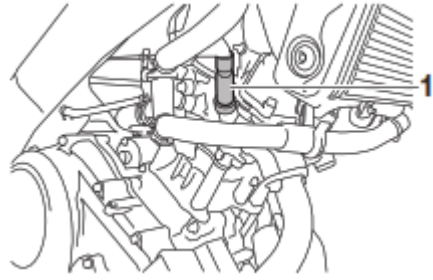

1. درپوش شمع

۲. شمع را مطابق شکل با یک آچار شمع موجود در یک نمایندگی یاماها جدا کنید.

جهت بررسی کردن شمع

۱. بررسی کنید که عایق چینی اطراف مرکز الکترودهای شمع یک رنگ قهوه ای مایل به زرد متعادل به سمت روشن(رنگ ایده آل زمانی که وسیله نقلیه به طور نرمال رانده شود) باشد.

نکته

اگر شمع یک رنگ به طور واضح متفاوت را نشان دهد امکان دارد انجین به طور ناصحیح کار کند. تلاش برای عیب یابی چنین مشکلاتی به طور شخصی نکنید. در عوض بگذارید یک نماینده یاماها وسیله نقلیه را بررسی کند.

۲. شمع را جهت یافتن فرسودگی و کربن بیش از حد یا هر انباشتگی دیگری بررسی کنید و در صورت ضرورت آن را جایگزین کنید.

شمع مشخص شده:

NGK/MR8E9

۳. شکاف شمع را با یک ضخامت سنج سیم اندازه گیری کنید و در صورت ضرورت شکاف را مطابق با مشخصات گفته شده تنظیم کنید.

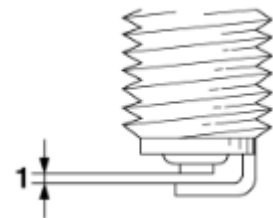

۱. درپوش شمع

جهت نصب کردن شمع

۱. سطح واشر شمع و سطوح کناری آن را تمیز کنید و سپس هرگونه جرم را از شیارهای شمع پاک کنید.

۲. شمع را با یک آچار شمع نصب کنید و سپس آن را تا گشتاور مشخص شده سفت کنید.

گشتاور سفت کننده:

شمع:

13 N.M (1.3 kgf.m, 9.6 lb.ft)

نکته

اگر یک آچار گشتاور زمان نصب شمع در دسترس نبود یک تخمین خوب از گشتاور صحیح یک چهارم الی یک دوم دور انگشت سفت بیچید. در هر حال شمع حتما در اسرع وقت تا گشتاور مشخص شده سفت شود.

۳. درپوش شمع را نصب کنید.

کنیستر

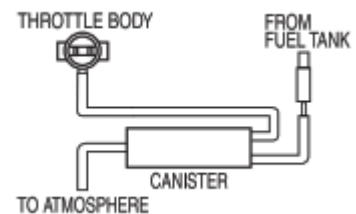

این مدل مجهز به یک کنیستر جهت پیشگیری از تخلیه سوخت در اتمسفر است. پیش از رانندگی با این وسیله نقلیه اطمینان حاصل کنید که موارد ذیل را بررسی کرده باشید:

- هر اتصال شلنگ را بررسی کنید.
- هر شلنگ و کنیستر را جهت یافتن آسیب یا ترک خوردگی بررسی کنید. در صورت آسیب دیدن آنها را جایگزین کنید.
- اطمینان حاصل کنید که هواکش کنیستر مسدود نباشد و در صورت ضرورت آن را تمیز کنید.

روغن انجین و فیلتر روغن

میزان روغن انجین حتما قبل از هر بار سواری بررسی و چک بشود. علاوه بر این روغن و فیلتر روغن باید طی بازه های زمانی مشخص شده در نمودار روانکاری و تعمیرات دوره ای تعویض و جایگزین بشوند.

جهت بررسی کردن میزان روغن انجین

۱. وسیله نقلیه را روی یک سطح صاف بگذارید و به صورت رو به بالا ننگه دارید. یک انحراف کوچک به طرفین میتواند منجر به یک خوانش ناصحیح از میزان روغن انجین باشد.
۲. انجین را استارت بزنید. برای چندین دقیقه آن را گرم کنید و سپس آن را خاموش کنید.
۳. برای چندین دقیقه صبر کنید تا روغن ته نشین بشود. درپوش فیلتر روغن را بردارید. ژرف سنج را تمیز کنید. آن را مجدد در روغن منفذ فیلتر روغن قرار دهید و سپس آن را مجددا بردارید تا میزان روغن را بررسی کنید. **توجه: تا زمانی که بدانید که میزان روغن انجین به حد کفایت است وسیله نقلیه را نرانید.**

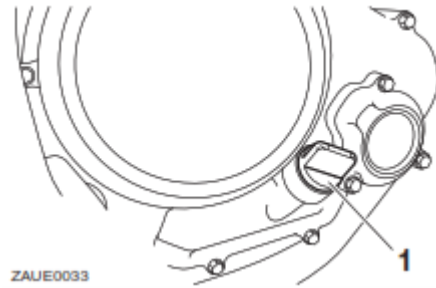

1. درپوش فیلتر روغن انجین

نکته

روغن انجین حتما بین علامت های "حداکثر" و "حداقل" باشد.

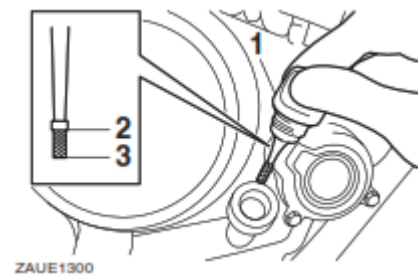

1. ظرف سنج
2. علامت میزان حداکثر
3. نوک ظرف سنج روغن انجین

4. اگر روغن انجین زیر علامت حداقل بود میزان کافی ای از نوع پیشنهادی روغن انجین را اضافه کنید تا به سمت میزان صحیح بالا برود.
5. درپوش فیلتر روغن را نصب و سفت کنید.

جهت تعویض روغن انجین (به همراه یا بدون جایگزینی فیلتر روغن)

- انجین را استارت بزنید و آن را برای چندین دقیقه گرم کنید و سپس خاموشش کنید.
- یک تابه روغن زیر انجین بگذارید تا روغن مصرف شده را جمع آوری کند.
- درپوش فیلتر روغن سپس پیچ تخلیه همراه با اورینگ و فنر فشرده و صافی روغن انجین را بردارید تا روغن از کارتل تخلیه شود. توجه: زمان باز کردن پیچ تخلیه روغن انجین، اورینگ و فنر فشرده و صافی روغن خواهند افتاد. مراقب باشید که این قطعات را از دست ندهید.

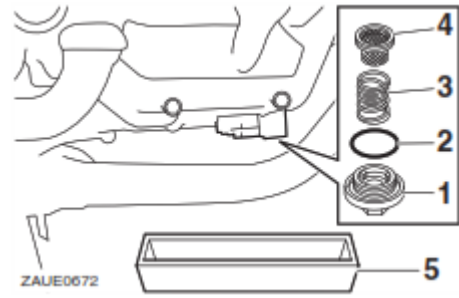

1. بیج تخلیه روغن انجین
2. اورینگ
3. فنر فشرده
4. صافی
5. تابه روغن

- صافی روغن انجین را با حلال پاک کنید.

نکته

قدم های ۵ الی ۷ را در صورتی که فیلتر روغن قرار به جایگزینی ندارد رد کنید.

- کاور فیلتر روغن را از طریق باز کردن پیچ های آن جدا کنید.

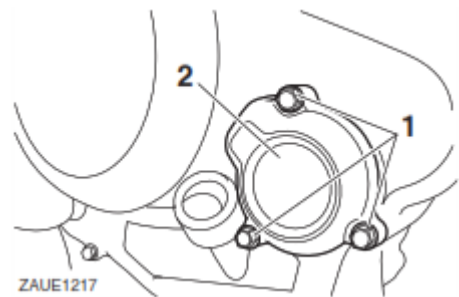

1. پیچ
2. کاور فیلتر روغن

- ۶. فیلتر روغن و اورینگ را جدا و جایگزین کنید.

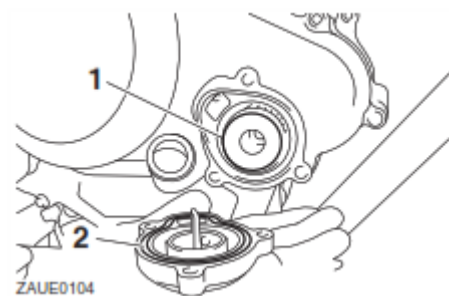

1. فیلتر روغن
2. اورینگ

۷. کاور فیلتر روغن را از طریق نصب کردن پیچ ها جدا کنید و سپس طبق گشتاور مشخص شده ان ها را سفت کنید.

گشتاور سفت کننده:

پیچ کاور فیلتر روغن:

10 N.m (1.0 kgf.m, 7.4 lb.ft)

نکته

اطمینان حاصل کنید که اورینگ به درستی سرجایش باشد.

۸. صافی روغن انجین و فنر فشرده و اورینگ و پیچ تخلیه روغن را نصب کنید و سپس به گشتاور مشخص شده آن را سفت کنید. توجه: پیش از نصب کردن پیچ تخلیه روغن فراموش نکنید که اورینگ و فنر فشرده و صافی روغن را در موقعیتشان نصب کنید.

گشتاور سفت کننده:

پیچ تخلیه روغن انجین:

32 N.m (3.2 kgf.m, 24 lb.ft)

۹. مجددا مقدار مشخص شده روغن انجین پیشنهادی را در انجین بریزید و سپس درپوش فیلر روغن را نصب و سفت کنید.

روغن انجین پیشنهادی:

صفحه ۹-۱ را ببینید.

مقدار روغن:

تعویض روغن:

0.85 l (0.90 US qt, 0.75 Imp.qt)

همراه با حذف فیلتر روغن

توجه

- جهت پیشگیری از لغزش کلاچ (زیرا روغن انجین هم کلاچ را روانکاری میکند) هیچگونه ماده ی شیمیایی مازاد را ترکیب نکنید. از روغن های با مشخصات دیزل CD یا روغن های با کیفیت بیشتر از روغن مشخص شد استفاده نکنید. علاوه بر این از روغن های با لیبل "ENERGY CONSERVING II" یا بالاتر استفاده نکنید.
- اطمینان حاصل کنید که هیچ ماده ی خارجی داخل کارتل نمیشود.

۱۰. انجین را استارت بزنید و سپس بگذارید برای چندین دقیقه در حین بررسی برای یافتن نشتی روغن بی حرکت کار کند. اگر روغن نشتی داشت بلافاصله انجین را برگردانید و علت را جویا شوید.
۱۱. انجین را خاموش کنید و سپس سطح روغن را بررسی کنید و در صورت ضرورت آن را تصحیح کنید.

خنک کننده

میزان خنک کننده باید قبل از هر بار سواری بررسی و چک بشود. علاوه بر این خنک کننده باید در فواصل زمانی مشخص شده در نمودار روانکاری و تعمیرات دوره ای تعویض شود.

جهت بررسی کردن میزان خنک کننده

۱. وسیله نقلیه را روی یک سطح صاف بگذارید.
۲. کاور A را جدا کنید. (صفحه ۸-۷ را ببینید)
۳. وسیله نقلیه را در یک موقعیت رو به بالا نگه دارید.

نکته

- میزان خنک کننده باید زمانی که انجین خنک است چک بشود زیرا بسته به دمای انجین میزان خنک کننده متفاوت میشود.
 - اطمینان حاصل کنید که وسیله نقلیه مستقیم رو به بالا باشد در زمانی که میزان خنک کننده را بررسی میکنید.
- مقدار کمی انحراف به ترفین میتواند منجر به خوانش ناصحیح شما شود.

۴. میزان خنک کننده را در مخزن خنک کننده بررسی کنید.

نکته

خنک کننده حتما بین علامت های حداکثر و حداقل باشد.

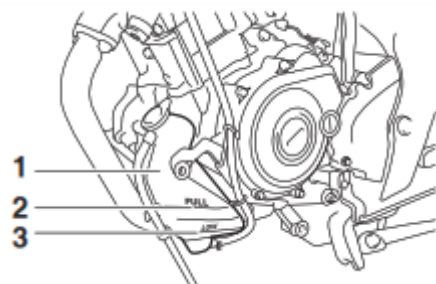

1. مخزن خنک کننده
2. علامت میزان حداکثر
3. علامت میزان حداقل

۵. اگر خنک کننده در علامت حداقل یا زیر آن بود درپوش مخزن خنک کننده را جدا کنید.

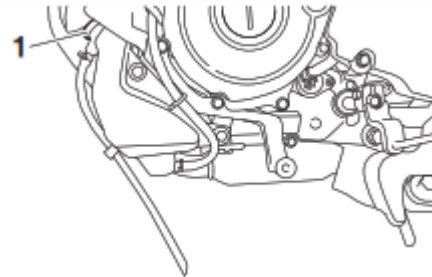

1. درپوش مخزن خنک کننده

۶. به خنک کننده اضافه کنید تا به علامت میزان حداکثر برسد و سپس درپوش مخزن خنک کننده را نصب کنید. **هشدار!** تنها درپوش مخزن خنک کننده را جدا کنید. هرگز سعی در جدا کردن درپوش رادیاتور زمانی که انجین داغ است نکنید. توجه: اگر خنک کننده در دسترس نبود از آب مقطر یا آب نرم سبک در عوض استفاده کنید. از آب سنگین یا آب شور استفاده نکنید زیرا این امر برای انجین مضر است. اگر آب به جای خنک کننده استفاده شد در اسرع وقت آن را با خنک کننده جایگزین کنید. در غیر این صورت سیستم خنک کننده در برابر خوردگی و گچک محافظت نمیشود. اگر آب به خنک کننده اضافه شده بود بگذارید یک نماینده یا ماها محتویات ضد یخ زدگی خنک کننده را در اسرع وقت بررسی کند. در غیر این صورت اثرگذاری خنک کننده کاهش خواهد یافت.

ظرفیت مخزن خنک کننده (تا علامت میزان حداکثر):

0.15 L (0.16 US qt, 0.13 Imp. qt)

۷. کاور را نصب کنید.

تعویض کردن خنک کننده

خنک کننده باید در بازه های زمانی مشخص شده در نمودار روانکاری و تعمیرات دوره ای تعویض شود. بگذارید یک نماینده یا ماها خنک کننده را عوض کند. **هشدار!** هرگز سعی در جدا کردن درپوش رادیاتور زمانی که انجین داغ است نکنید.

فیلتر هوا و شلنگ چک کردن

فیلتر هوا حتما توسط یک نماینده یا ماها در بازه های زمانی مشخص شده در نمودار روانکاری و تعمیرات دوره ای تمیز و تعویض شود. بگذارید فیلتر هوا در صورتی که بیشتر اوقات در مناطق غبارآلود و خیس رانندگی میکنند به دفعات بیشتری سرویس شود. علاوه بر این شلنگ چک کردن فیلتر هوا حتما به طور مرتب بررسی و در صورت ضرورت تمیز شود.

جهت تمیز کردن شلنگ چک کردن فیلتر هوا

۱. شلنگ چک را برای وجود آب یا کثافات جمع شده بررسی کنید.



1. شلنگ چک فیلتر هوا

۲. اگر کثافات یا آب قابل رویت بود شلنگ را جدا و تمیز کنید و سپس آن را نصب کنید.

تنظیم کردن سرعت کار انجین در حالت درجا

سرعت انجین در حالت درجا باید بررسی شود و در صورت ضرورت طبق بازه های زمانی مشخص شده در نمودار روانکاری و تعمیرات دوره ای تنظیم شود.

انجین حتما قبل از انجام تغییرات گرم باشد.

سرعت انجین در حالت درجا را بررسی کنید و در صورت ضرورت به مشخصات از طریق چرخاندن پیچ تنظیم حالت بیکار تنظیم شود. پیچ را در جهت a بچرخانید. جهت کاهش سرعت انجین در حالت درجا پیچ را در جهت b بچرخانید.

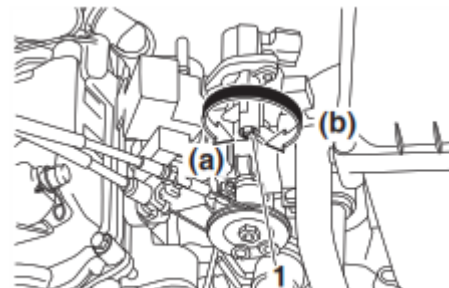

1. Idle adjusting screw

1. پیچ تنظیم حالت درجا

نکته

اگر سرعت مشخص شده در حالت درجا نمیتواند طبق شرح بالا برسد بگذارید یک نماینده یاماها تنظیمات را اعمال کند.

تنظیم کردن میزان آزاد بودن دسته گاز

میزان آزاد بودن دسته گاز را طبق شکل اندازه گیری کنید.

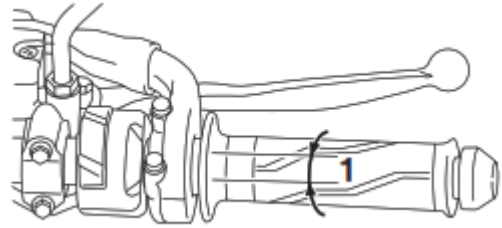

1. میزان آزاد بودن دسته گاز

میزان آزاد بودن دسته گاز:

3.0-5.0 mm (0.12-0.20 in)

به طور دوره ای میزان آزاد بودن دسته گاز را بررسی و در صورت ضرورت طبق توضیحات زیر آن را تنظیم کنید.

نکته

سرعت انجین در حالت درجا باید پیش از بررسی و تنظیم میزان آزاد بودن دسته گاز به طور صحیح تنظیم شود.

1. مهره قفل شو را شل کنید.
2. جهت افزایش میزان آزاد بودن دسته گاز، مهره تنظیم گر میزان آزاد بودن دسته گاز را در جهت a بچرخانید. جهت کاهش میزان آزاد بودن دسته گاز مهره تنظیم گر را در جهت b بچرخانید.

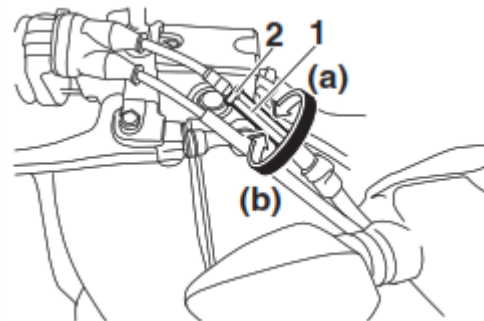

1. مهره قفل شو
2. مهره تنظیم گر

3. مهره قفل شو را سفت کنید.

لقی سوپاپ

سوپاپ ها یک جزء مهم انجین هستند، و از آن رو که لقی سوپاپ در طول مصرف تغییر میکند، سوپاپ ها باید در فواصل مشخص شده در نمودار تعمیرات و نگهداری بررسی و تنظیم شوند. سوپاپ های تنظیم نشده میتوانند منجر به مخلوط غیر اصولی و نادرست هوا و سوخت، نویز در انجین و در نهایت آسیب به انجین شوند. جهت پیشگیری از وقوع این موضوعات بگذارید نماینده ی یاماها ی شما لقی سوپاپ را طی فواصل منظم بررسی و تنظیم نماید.

تایرها

تایرها تنها تماس مستقیم وسیله نقلیه و جاده هستند. ایمنی در تمام شرایط رانندگی بسته به یک ناحیه نسبتاً کوچک تماس با جاده است. بنابراین ضروری است که تایرها همه وقت در شرایط خوب نگهداری شوند و در زمان مناسب با تایرهای مشخص شده جایگزین شوند.

فشار هوای تایر

فشار هوای تایر حتماً بررسی شود و در صورت ضرورت پیش از هر بار رانندگی بررسی شود.

هشدار

- رانندگی این وسیله نقلیه با فشار تایر نادرست میتواند منجر به صدمه ی جدی یا مرگ در اثر از دست دادن کنترل شود.
- فشار هوای تایر باید زمانی بررسی و تنظیم شود که تایر سرد باشد (برای مثال زمانی که دمای تایرها معادل دمای محیط باشد).
 - فشار هوای تایر باید مطابق با سرعت رانندگی و وزن کل راننده، مسافر، بار و لوازم تایید شده برای این مدل موتورسیکلت تنظیم شود.

فشار هوای تایر سرد:

یک نفر:

جلو:

۲۲۵ کیلو پاسکال

عقب:

۲۵۰ کیلو پاسکال

۲ نفر:

جلو:

۲۲۵ کیلو پاسکال

عقب:

۲۵۰ کیلو پاسکال

حداکثر میزان بار:

وسیله نقلیه:

۱۷۲ کیلوگرم

حداکثر میزان بار ترکیب وزن
راننده، مسافر، بار و هرگونه لوازم دیگری
است.

هشدار

هرگز بیش از حد بار روی وسیله نقلیه خود سوار نکنید. رانندگی با وسیله نقلیه بیش از حد سنگین میتواند منجر به تصادف شود.

بررسی تایر

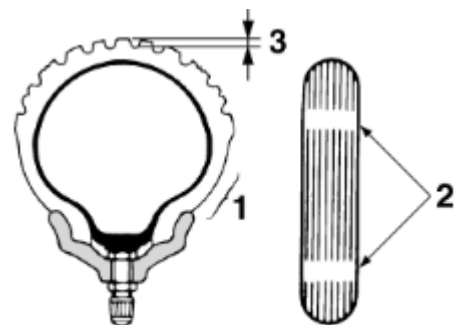

1. دیواره ی تایر
2. نشانه فرسودگی تایر
3. عمق آج تایر

تایرها باید پیش از هر بار رانندگی بررسی شود. اگر یک آج تایر خطوط متقاطع (حداقل عمق آج) را نشان دهد، در صورتی که تایر یک میخ یا تکه شیشه در خود داشته باشد، یا در صورتی که دیواره ی آن ترک خورده باشد، به سرعت به یک نماینده یاماها مراجعه کنید و بگذارید تایر جایگزین شود.

حداقل عمق آج (جلو و عقب):

1.0 mm (0.04 in)

هشدار

- رانندگی با یک تایر فرسوده خطرناک است. زمانی که آج تایر شروع به خطوط متقاطع میکند، بگذارید یک نماینده یاماها بلافاصله تایر را تعویض نماید.
- تعویض تمام قطعات مربوط به ترمزگیری و چرخ، از جمله تایرها، حتما به یک نماینده یاماها که دانش حرفه ای ضروری و تجربه لازم را دارد سپرده شود.
- پس از تعویض یک تایر در سرعت های متوسط رانندگی کنید زیرا سطح تایر باید در ابتدا آب بندی شود تا خاصیت های بهینه خود را بسط دهد.

اطلاعات تایر

این مدل مجهز به تایرهای بدون تیوب و سوپاپ های هوا تایر است.

تایرها حتی در صورتی که استفاده نشوند یا گهگدار استفاده شوند فرسوده میشوند. ترک خوردگی آج و دیواره ی لاستیک گاهی اوقات همراه با تغییر شکل لاشه ی تایر، گواهی بر فرسودگی تایر در گذار زمان است. تایرهای قدیمی و فرسوده حتما توسط متخصصین تایر بررسی شوند تا از ثبات آن ها برای استفاده ی بیشتر اطمینان حاصل شود.

هشدار

تایرهای عقب و جلو حتما یک جنس و طرح باشند، در غیر این صورت خصوصیات رانندگی وسیله نقلیه میتواند متفاوت شود که این امر میتواند منجر به تصادف شود.

پس از تست های گسترده، تنها تایرهای لیست زیر برای این مدل موتورسیکلت توسط یاماها مورد تایید است.

تایر جلو:

اندازه:

110/70-17 M/C 54S

سازنده/مدل:

IRC/TRAIL WINNER GP-211F

تایر عقب:

اندازه:

140-70-17 M/C 66S

سازنده/مدل:

IRC/TRAIL WINNER GP-211R

رینگ ها

جهت به حداکثر رسانی عملکرد، ماندگاری، و ایمنی رانندگی با وسیله نقلیه تان، نکات زیر را در مورد چرخ های مشخص شده مدنظر قرار دهید.

- لبه های چرخ حتما برای وجود ترک خوردگی، خمیدگی یا هر آسیب دیگری پیش از هر بار رانندگی بررسی شوند. در صورت یافت شدن هرگونه آسیب، بگذارید یک نماینده یا ماها چرخ را تعویض نماید. سعی در حتی کوچکترین تعمیراتی در چرخ نکنید. یک چرخ ترک خورده یا تغییر شکل داده باید جایگزین شود.
- چرخ حتما هر زمانی که تایر یا چرخ تعویض شود باید بالانس شود. یک چرخ بالانس نشده میتواند منجر به عملکرد ضعیف، هندلینگ نامطلوب، و کاهش طول عمر تایر شود.

تنظیم میزان آزاد بودن کتی کلاچ

میزان آزاد بودن کلاچ را طبق شکل بسنجید.

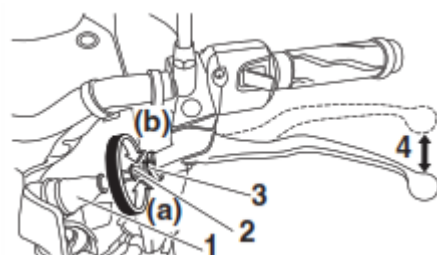

1. کاور لاستیکی
2. پیچ تنظیم میزان آزاد بودن کتی کلاچ
3. مهره قفل شو
4. میزان آزاد بودن کتی کلاچ

میزان آزاد بودن کتی کلاچ:

8.0-13.0 mm (0.31-0.51 in)

میزان آزاد بودن کتی کلاچ را به صورت دوره ای بررسی در صورت ضرورت طی مراحل زیر آن را تنظیم کنید.

1. کاور لاستیکی را به عقب کتی کلاچ بلغزانید.
2. مهره قفل شو را شل کنید.
3. جهت افزایش میزان آزاد بودن کتی کلاچ، پیچ تنظیم آزاد بودن کتی کلاچ را در جهت a بچرخانید. جهت کاهش آزادی کتی کلاچ، پیچ تنظیم را در جهت b بچرخانید.

نکته

اگر آزادی کتی کلاچ میتواند طی مراحل بالا بدست بیاید از مراحل 4 الی 7 رد بشوید.

4. پیچ تنظیم کتی کلاچ را جهت شل کردن سیم کلاچ به طور کامل در جهت a بچرخانید.
5. مهره قفل شو در کارتل را شل کنید.

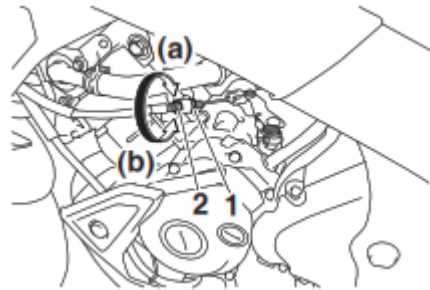

1. مهره قفل شو
2. مهره تنظیم آزادی کتی کلاچ

6. جهت افزایش آزادی کتی کلاچ، مهره تنظیم گر آزادی کتی کلاچ را در جهت a بچرخانید. جهت کاهش آزادی کتی کلاچ، مهره تنظیم گر را در جهت b بچرخانید.
7. مهره قفل شو در کارتل را سفت کنید.
8. مهره قفل شو در کتی کلاچ را سفت کنید و سپس کاور لاستیکی را به موقعیت اصلی خود بلغزانید.

بررسی کردن آزادی کتی ترمز

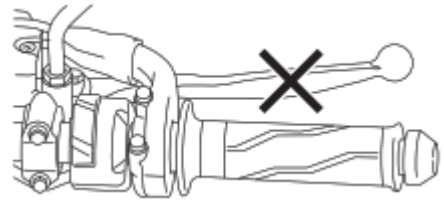

1. کتی ترمز جلو

حتما دقت شود که انتهای کتی ترمز اصل آزاد نباشد. اگر به هر میزان آزاد بود، بگذارید یک نماینده یاماها سیستم ترمز را بررسی کنید.

هشدار

یک حس اسفنجی طور یا نرمی در کتی ترمز میتواند نشانگر وجود هوا در سیستم هیدرولیک باشد. بگذارید یک نماینده یاماها پیش از رانندگی با وسیله نقلیه سیستم هیدرولیک را هواگیری کند. هوا در سیستم هیدرولیک کیفیت عملکرد ترمزگیری را کاهش میدهد که این امر میتواند منجر به از دست دادن کنترل و تصادف بشود.

سوئیچ های چراغ ترمز

چراغ ترمز از طریق سوئیچ های متصل به کتی ترمز و پدال ترمز فعال میشوند. بررسی کنید که چراغ ترمز همزمان یا درست قبل از اعمال شدن ترمزگیری روشن شود. در صورت ضرورت، سوئیچ چراغ ترمز عقب را طبق شکل تنظیم کنید.

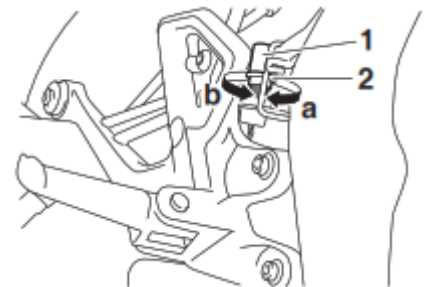

1. سوئیچ چراغ ترمز عقب
2. مهره تنظیم گر سوئیچ چراغ ترمز عقب

مهره تنظیم گر سوئیچ چراغ ترمز عقب را در حین نگه داشتن سوئیچ چراغ ترمز عقب بچرخانید. جهت اطمینان از اینکه چراغ ترمز زودتر روشن شود، مهره تنظیم گر را در جهت 'a' بچرخانید. جهت اطمینان از اینکه چراغ ترمز دیرتر روشن میشود، مهره تنظیم گر را در جهت 'b' بچرخانید.

نکته

سوئیچ چراغ ترمز جلو حتما توسط یک نماینده یاماها سرویس بشود.

بررسی کردن ننت های عقب و جلو

لنت های عقب و جلو باید برای فرسودگی در دوره های مشخص شده در نمودار روانکاری و تعمیرات دوره ای بررسی شود.

لنت های جلو

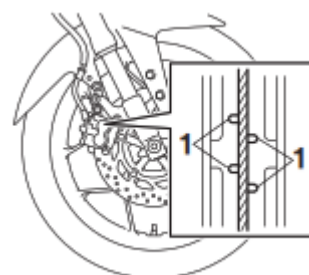

1. شیار نشانگر فرسودگی لنت

هر لنت ترمز با شیار نشانگر فرسودگی عرضه شده است که به شما اجازه ی بررسی کردن فرسودگی لنت ترمز با بدون اجبار برای جدا کردن قطعات ترمزگیری میدهد. جهت بررسی کردن میزان فرسودگی لنت ترمز در صورتی که لنت ترمز تا جایی فرسوده شده است که شیار نشانگر فرسودگی تقریباً ناپدید شده، بگذارید یک نماینده یا ماها لنت های ترمز تعویض و جایگزین نماید.

لنت های عقب

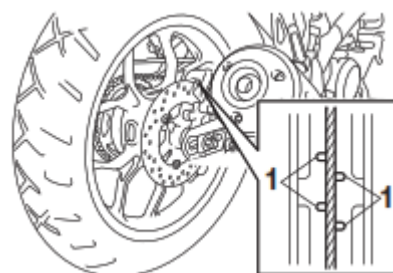

1. شیار نشانگر فرسودگی لنت ترمز

هر لنت ترمز با شیار نشانگر فرسودگی عرضه شده است که به شما اجازه ی بررسی کردن فرسودگی لنت ترمز با بدون اجبار برای جدا کردن قطعات ترمزگیری میدهد. جهت بررسی کردن میزان فرسودگی لنت ترمز در صورتی که لنت ترمز تا جایی فرسوده شده است که شیار نشانگر فرسودگی تقریباً ناپدید شده، بگذارید یک نماینده یا ماها لنت های ترمز تعویض و جایگزین نماید.

بررسی کردن میزان روغن ترمز

پیش از رانندگی، بررسی کنید که روغن ترمز از علامت میزان حداقل بالاتر باشد. میزان روغن ترمز را با بالای سطح مخزن بررسی کنید. در صورت ضرورت روغن ترمز را مجدد پر کنید.

ترمز جلو

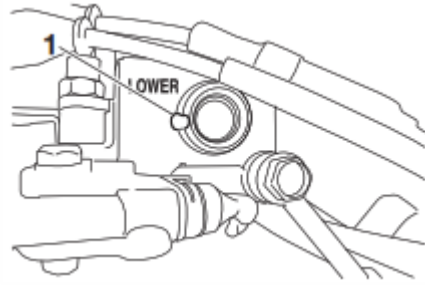

1. علامت میزان حداقل

ترمز عقب

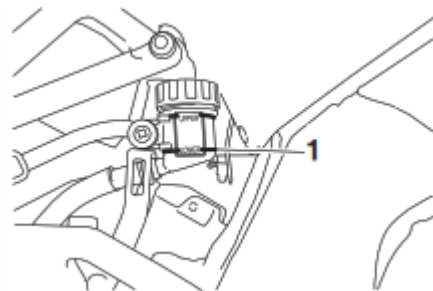

1. علامت میزان حداقل

روغن ترمز مشخص شده:

DOT 4 یا DOT 3

هشدار

تعمیرات ناصحیح میتواند منجر به از دست دادن توان ترمزگیری شود. ملاحظات احتیاطی زیر را رعایت کنید:

- میزان ناکافی از روغن ترمز میتواند به هوا اجازه ی ورود به سیستم ترمز بدهد و عملکرد ترمزگیری را کاهش دهد.
- درپوش فیلتر را پیش از جدا کردن تمیز کنید. تنها از روغن ترمز DOT 3 یا DOT 4 در یک محفظه مهر و موم دار استفاده کنید.
- تنها از روغن ترمز مشخص شده استفاده کنید. در غیر این صورت سیل های لاستیکی میتوانند خراب و منجر به نشتی شوند.
- مجدد از روغن ترمز یکسان برای پر کردن استفاده کنید. اضافه کردن روغن ترمزی غیر از DOT 3 یا DOT 4 میتواند منجر به عکس العمل شیمیایی مضر بشود.
- مراقب باشید که آب وارد به مخزن روغن ترمز نشود در زمان پرسازی نشود. آب به طور قابل ملاحظه ای نقطه جوش روغن ترمز را پایین می آورد و میتواند منجر به قفل بخار شود.

توجه

روغن ترمز ممکن است به سطوح رنگی یا قطعات پلاستیکی آسیب برساند. همواره روغن ریخته شده را بلافاصله تمیز کنید.

از آن رو که لنت های ترمز فرسوده میشوند، طبیعی است که روغن ترمز به تدریج کم شود. یک میزان پایین از روغن ترمز میتواند نشانگر لنت های فرسوده یا نشستی سیستم ترمز باشد. بنابراین مطمئن شوید که لنت های ترمز را جهت فرسودگی و سیستم ترمز را برای نشستی چک کرده باشید. اگر میزان روغن ترمز به طور ناگهانی کم میشود، بگذارید یک نماینده یا ماها علت را پیش از رانندگی مجدد بررسی کند.

تعویض روغن ترمز

بگذارید یک نماینده یا ماها روغن ترمز را در فواصل زمانی مشخص شده در نمودار روانکاری و تعمیرات دوره ای تعویض کند. علاوه بر این، شلنگ ترمز را هر چهار سال یکبار یا هر زمان که دچار آسیب یا نشستی شد جایگزین کنید.

سسستی زنجیر تایم

سسستی زنجیر تایم حتما پیش از هر بار رانندگی بررسی و در صورت ضرورت تنظیم شود.

جهت بررسی سسستی زنجیر تایم

۱. موتورسیکلت را روی جک بغل بگذارید.

نکته

زمان بررسی و تنظیم سسستی زنجیر تایم، حتما توجه شود که هیچ وزن اضافی روی موتورسیکلت نباشد.

۲. گیربکس را به موقعیت متعادل خود انتقال دهید.
۳. سسستی زنجیر تایم را طبق شکل اندازه گیری کنید.

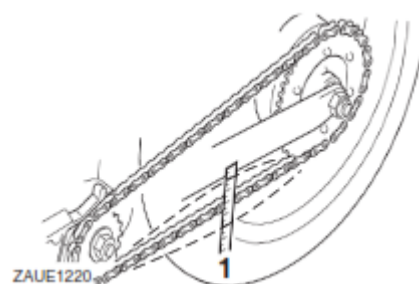

۱. سسستی زنجیر تایم

سسستی زنجیر تایم:

30.0 – 40.0 mm (1.18-1.57 in)

۴. اگر سستی زنجیر تایم نادرست باشد، طبق توضیحات زیر آن را تنظیم کنید. توجه: سستی ناصحیح زنجیر تایم، انجین و دیگه قطعات حیاتی موتورسیکلت را بیش از حد سنگین میکند و میتواند منجر به لغزش زنجیر یا شکست آن بشود. جهت پیشگیری وقوع این موضوع، سستی زنجیر تایم را در محدوده ی مشخص شده در بالا نگاه دارید.

جهت تنظیم سستی زنجیر تایم

پیش از تنظیم سستی زنجیر تایم با یک نماینده یاماها مشورت کنید.

۱. مهره اکسل و مهره قفل را در هر طرف زنجیرسفت کن شل کنید.



1. مهره قفل
2. پیچ تنظیم سستی زنجیر تایم
3. علامت های تراز

۲. جهت سفت کردن زنجیر تایم، پیچ تنظیم سستی زنجیر تایم را در هر طرف زنجیر سفت کن در جهت a بچرخانید. جهت شل کردن زنجیر تایم، پیچ تنظیم را در هر طرف زنجیر سفت کن در جهت b بچرخانید و سپس چرخ عقب را رو به جلو فشار دهید.

نکته

هنگام استفاده از علامت های تراز در هر طرف زنجیر سفت کن، اطمینان حاصل کنید که هر زنجیرکش های زنجیر سفت کن جهت تراز صحیح چرخ ها در یک موقعیت یکسان قرار دارند.

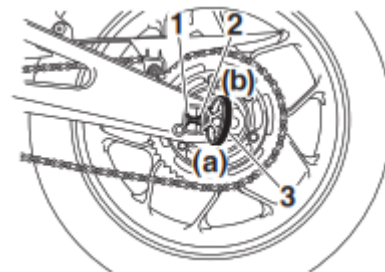

1. مهره قفل
2. پیچ تنظیم سستی زنجیر تایم
3. علامت های تراز

۳. مهره اکسل را سفت کنید، سپس مهره های قفل را طبق گشتاورهای مشخص شده سفت کنید.

گشتاورهای سفت کننده:

مهره اکسل:

59 N.m (5.9 kgf.m, 44 lb.ft)

مهره قفل:

16 N.m (1.6 kgf.m, 12 lb.ft)

۴. اطمینان حاصل کنید که زنجیرکش های زنجیر تایم در یک موقعیت یکسان قرار دارند و سستی زنجیر تایم صحیح است و زنجیر تایم به نرمی حرکت میکند.

تمیز کردن و روانکاری زنجیر تایم

زنجیر تایم باید در دوره های زمانی مشخص شده در نمودار روانکاری و تعمیرات دوره ای تمیز و روانکاری شود، در غیر این صورت زنجیر به سرعت فرسوده میشود. اساسا حین رانندگی در نواحی غبارآلود یا مرطوب و خیس این اتفاق میفتد. زنجیر تایم را طبق توضیحات زیر سرویس کنید.

توجه

زنجیر تایم باید پس از شستشوی موتورسیکلت، رانندگی در باران یا رانندگی در مناطق خیس و مرطوب روانکاری شود.

۱. زنجیر تایم را جهت پاک کردن غبار و گل و لای جمع شده با آب صابون بشویید و سپس خشک کنید.
۲. اسپری پاک کننده را بر تمام سطوح ارتباطی و صفحات زنجیر اعمال کنید، سپس زنجیر را پاک و خشک کنید. **توجه:** جهت پیشگیری از آسیب به اورینگ ها، زنجیر تایم را با بخارشوی ها، تمیزکننده های فشار بالا، یا حلال های نامناسب پاک نکنید.
۳. زنجیر تایم را به طور کامل با یک روانکار مخصوص اورینگ زنجیر روانکاری کنید.

بررسی و روانکاری کابل ها

عملکرد کلیه کابل های کنترل و شرایط کابل ها حتما پیش از هر بار رانندگی بررسی شود، و کابل ها و انتهای کابل ها حتما در صورت ضرورت روانکاری شوند. اگر یک کابل آسیب دیده است یا به نرمی حرکت نمیکند، بگذارید یک نماینده یا ماها آن را بررسی یا جایگزین نماید. **هشدار!** آسیب به لایه بیروی کابل ها میتواند منجر به زنگ زدگی داخلی و دخالت در حرکت کابل شود. کابل های آسیب دیده را در اسرع وقت جهت پیشگیری از شرایط نایمن جایگزین نمایید.

روانکار پیشنهادی:

روانکاری کابل یا ماها یا هر روانکار کابل مناسب دیگر

بررسی و روانکاری لاستیک دسته گاز و انتهای کابل

عملکرد دسته گاز حتما باید پیش از هر بار رانندگی بررسی شود. علاوه بر این، انتهای کابل حتما توسط یک نماینده یا ماها در فواصل زمانی مشخص شده در نمودار تعمیرات دوره ای روانکاری شود.

سیم گاز مجهز به یک کاور لاستیکی است. اطمینان حاصل کنید که کاور به طور ایمنی نصب شده است. حتی اگر کاور به درستی نصب شده باشد به طور کابل از کابل در برابر ورود آب محافظت نمیکند. بنابراین، احتیاط کنید که آب را مستقیما درون کاور یا کابل در حین شستشوی وسیله نقلیه نریزید. اگر یک کابل یا کاور کثیف شد، با یک پارچه ی مرطوب آن را تمیز کنید.

بررسی و روانکاری پدال های شیفِت و ترمز

عملکرد پدال های ترمز و شیفِت حتما پیش از هر بار رانندگی بررسی شود و محورهای پدال حتما در صورت ضرورت روانکاری شود.

پدال ترمز

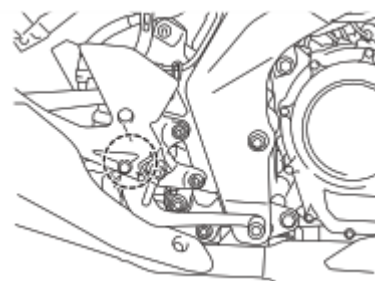

شیفت پدال

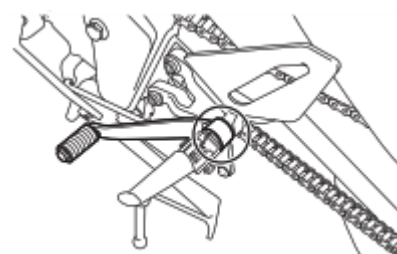

روانکار پیشنهادی:

گریس مبتنی بر صابون لیتیم

بررسی و روانکاری کتی های کلاچ و ترمز

عملکرد کتی های کلاچ و ترمز حتما پیش از هر بار رانندگی بررسی شود و محورهای کتی حتما در صورت ضرورت روانکاری شوند.

کتی ترمز

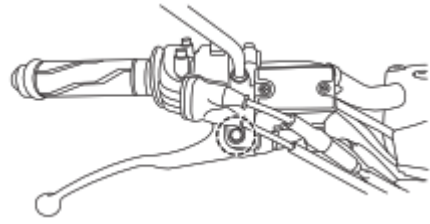

کتی کلاچ

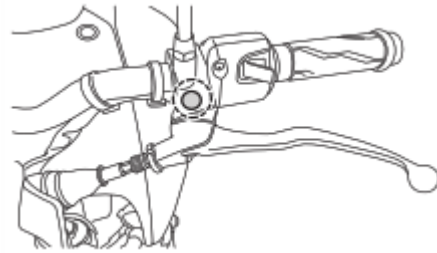

روانکار پیشنهادی:

کتی ترمز:

گریس سیلیکون

کتی کلاچ:

گریس مبتنی بر صابون لیتیم

بررسی و روانکاری جک بغل



عملکرد جک بغل حتما پیش از هر بار رانندگی بررسی شود، و محور جک بغل و سطوح ارتباطی بین فلز با فلز حتما در صورت ضرورت روانکاری شود.

هشدار

اگر جک بغل به نرمی بالا و پایین نرفت، بگذارید یک نماینده یاماها آن را بررسی یا تعمیر کند. در غیر این صورت، جک بغل میتواند زمین را لمس کند و راننده را منحرف کند و منجر به از دست دادن احتمالی کنترل بشود.

روانکار پیشنهادی:

گریس مبتنی بر صابون لیتیم

روانکاری محورهای زنجیرکش:

محورهای زنجیرکش باید توسط یک نماینده یاماها در فواصل زمانی مشخص شده در نمودار تعمیرات و روانکاری دوره ای روانکاری شود.

روانکار پیشنهادی:

گریس مبتنی بر صابون لیتیم

بررسی کردن دوشاخ جلو

شرایط و عملکرد دوشاخ جلو باید طبق فواصل زمانی مشخص شده در نمودار روانکاری و تعمیرات دوره ای بررسی و چک بشود.

جهت بررسی شرایط

تیوب های داخلی را جهت کشف خراش، آسیب و نشئی روغن بیش از حد بررسی کنید.

جهت بررسی شرایط

۱. وسیله نقلیه را روی یک سطح صاف بگذارید و آن را رو به بالا نگه دارید. **هشدار!** جهت اجتناب از آسیب، به طور ایمن وسیله نقلیه را پشتیبانی کنید تا خط سقوط آن را تهدید نکند.
۲. حین اعمال ترجز جلو، فرمان را چندین بار به طور محکم به پایین فشار دهید تا بررسی کنید که آیا دوشاخ جلو به نرمی کمپرس و بعد به حالت اول برمیگردد یا خیر.

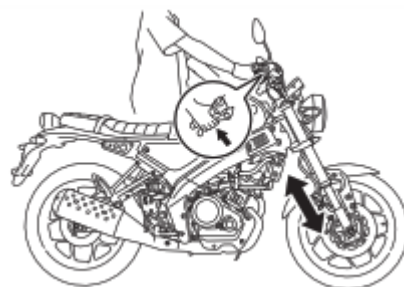

توجه

اگر هرگونه آسیب کشف شد یا دوشاخ جلو به نرمی کار نکرد، بگذارید یک نماینده یاماها آن را بررسی یا تعمیر کند.

بررسی کاسه فرمان

بلبرینگ های لق یا فرسوده ی فرمان میتواند خطرآفرین باشد. بنابراین، عملکرد فرمان باید در دوره های زمانی مشخص شده در نمودار تعمیرات و روانکاری دوره ای بررسی شود.

۱. چرخ جلو را از زمین بردارید. **هشدار!** جهت اجتناب از جراحت، وسیله نقلیه را به طور ایمن پشتیبانی کنید تا خطر سقوط آن وجود نداشته باشد.

۲. انتهای پایینی پایه های دوشاخ جلو را نگه دارید و سعی در حرکت آنها به جلو و عقب کنید. اگر هرگونه آزادی حس شد، بگذارید یک نماینده یا ماها کاسه فرمان را بررسی یا تعمیر کند.

بررسی بلبرینگ های چرخ

بلبرینگ های چرخ عقب و جلو باید در دوره های زمانی مشخص شده در نمودار روانکاری و تعمیرات بررسی شوند. اگر هرگونه آزادی در هاب چرخ وجود داشت یا اگر چرخ به نرمی نچرخید، بگذارید یک نماینده یا ماها بلبرینگ های چرخ را بررسی کند.

باتری

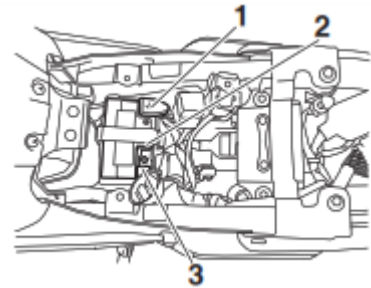

1. پلایانه مثبت باتری (قرمز)
2. باتری
3. پلایانه منفی باتری (سیاه)

این مدل مجهز به یک باتری VRLA (باتری سرب اسیدی تنظیم شده با شیر) است. هیچ نیازی به بررسی الکترولیت یا اضافه کردن آب مقطر نیست. با این حال، اتصالات پایانه های باتری نیاز به چک و بررسی شده و در صورت ضرورت سفت شدن دارند.

هشدار

- الکترولیت سمی و خطرناک است زیرا حاوی اسید سولفوریک که موجب سوختگی شدید میشود است. از هرگونه تماس با پوست، چشم ها یا پارچه اجتناب کنید و همواره زمان کارکردن در نزدیکی باتری ها چشمان خود را ببوشانید. در صورت تماس، کمک های اولیه زیر را اجرا کنید.
- خارجی: با آب فراوان بشویید.
- داخلی: مقدار فراوان آب یا شیر بنوشید و بلافاصله با یک پزشک تماس بگیرید.
- چشم ها: هر ۱۵ دقیقه یکبار با آب بشویید و به سرعت به دنبال درمان پزشکی باشید.
- باتری ها گاز هیدروژن محترق تولید میکنند. بنابراین، هرگونه شعله، آتش، سیگار و غیره را از باتری دور نگه دارید و تهویه مناسبی را زمان شارژ کردن آن در فضای سر بسته فراهم کنید.
- تمام باتری ها را دور از دسترس کودکان نگهداری کنید.

توجه

هرگز سعی در جداسازی سیل های سلول باتری کنید، زیرا به طور دائمی به باتری آسیب میرساند.

جهت شارژ باتری

بگذارید یک نماینده یا ماها باتری را به محض اینکه به نظر میرسید که دارد شارژ خالی میکند، شارژ کند. در ذهن داشته باشید که باتری در صورتی که وسیله نقلیه مجهز به لوازم الکتریکی اضافه باشد میل به خالی شدن دارد.

توجه

جهت شارژ یک باتری VRLA، یک شارژر باتری (با ولتاژ ثابت) مخصوص مورد نیاز است. استفاده از یک شارژر باتری معمول و متعارف به باتری آسیب میرساند.

جهت انبار کردن باتری

۱. اگر وسیله نقلیه قرار به استفاده برای بیش از یک ماه ندارد، باتری را جدا، آن را به طور کامل شارژ و سپس در یک مکان خشک و خنک قرار دهید. توجه: زمان جداسازی باتری، مطمئن باشید که سویچ اصلی را خاموش کرده باشید، سپس قطب منفی را پیش از قطع کردن قطب مثبت قطع کنید.
۲. اگر باتری قرار به انبار شدن برای بیش از دو ماه دارد، آن به حداقل یکبار در ماه بررسی کنید و در صورت ضرورت آن را به طور کامل شارژ کنید.
۳. باتری را پیش از نصب به طور کامل شارژ کنید. توجه: زمان نصب باتری، مطمئن باشید که سویچ اصلی را خاموش کرده اید، سپس قطب مثبت را پیش از وصل کردن قطب منفی، وصل کنید.
۴. پس از نصب، اطمینان حاصل کنید که قطب های باتری به طور صحیحی متصل به پایانه های باتری باشد.

توجه

همواره باتری را شارژ نگه دارید. انبار کردن یک باتری خالی از شارژ میتواند به طور دائم به باتری آسیب برساند.

جایگزین کردن فیوزها

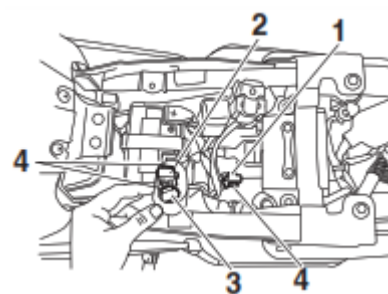

۱. فیوز اصلی
۲. فیوز فرعی
۳. بیلتی فیوز 1
۴. فیوز یک

جعبه فیوز زیر زین راننده واقع شده است.

اگر یک فیوز منفجر شد، طبق توضیحات زیر آن را جایگزین نمایید.

1. سویچ اصلی را خاموش کنید و سپس مدار الکتریکی را خاموش کنید.
2. فیوز منفجر شده را جدا کنید، و سپس یک فیوز جدید با آمپر مشخص شده نصب کنید. هشدار! از یک فیوز با آمپر پیشنهاد شده بالاتر استفاده نکنید تا از آسیب به سیستم الکتریکی و آتش سوزی محتمل اجتناب کنید.

فیوزهای مشخص شده:

فیوز اصلی:

15.0 A

فیوز فرعی:

7.5 A

فیوز ۱ پایانه:

2.0 A

3. سویچ اصلی را روشن کنید و مدار الکتریکی را جهت بررسی عملکرد دستگاه روشن کنید.
4. در صورتی که فیوز بلافاصله مجدداً منفجر شد، بگذارید یک نماینده یا ماها سیستم الکتریکی را بررسی کند.

چراغ های وسیله نقلیه

این مدل مجهز به چراغ های LED برای چراغ های جلو، چراغ های کمکی و چراغ خطر/ترمز می باشد. اگر یک چراغ روشن نشد، فیوز را بررسی کنید و بگذارید یک نماینده یا ماها وسیله نقلیه را بررسی کند.

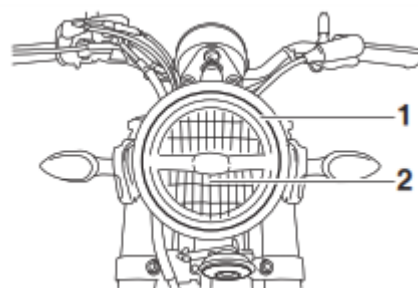

1. چراغ کمکی

2. چراغ جلو

توجه

هیچگونه قطعه یا برچسب رنگی ای را به لنز چراغ جلو اضافه نکنید.

جایگزین کردن حباب چراغ راهنما

۱. لنزهای چراغ راهنما را از طریق باز کردن پیچ آن باز کنید.

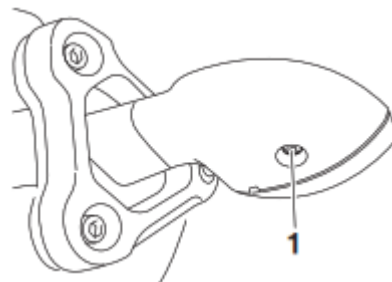

1. پیچ

۲. حباب سوخته را از طریق فشار دادن آن و چرخاندنش در جهت خلاف عقربه های ساعت جدا کنید.
۳. یک حباب جدید را در سوکت قرار دهید، فشارش دهید و سپس آن را در جهت عقربه های ساعت تا زمانی که متوقف شود بچرخانید.
۴. لنزها را از طریق نصب پیچ، وصل و نصب کنید. توجه: پیچ را بیش از حد سفت نکنید، در غیر این صورت لنز ممکن است بشکند.

پشتیبانی از موتورسیکلت

از آن رو که این مدل مجهز به یک جک وسط نیست، ملاحظات احتیاطی در ادامه را زمان جدا کردن چرخ عقب و جلو یا اجرای هرگونه تعمیرات دیگری که نیاز به بالا ایستادن موتورسیکلت دارد رعایت کنید. بررسی کنید که موتورسیکلت در یک موقعیت با ثبات و تراز قبل از شروع هرگونه تعمیرات باشد. یک جعبه ی چربی قوی میتواند زیر انجین جهت افزایش ثبات قرار داده شود.

جهت سرویس کردن چرخ جلو

۱. عقب موتورسیکلت را با استفاده از یک جک موتورسیکلت، در صورتی که جک موتورسیکلت اضافه در دسترس نباشد، از طریق قرار دادن یک جک زیر شاسی در جلوی چرخ عقب ثبات ببخشید.
۲. چرخ جلو را با استفاده از یک جک موتورسیکلت از زمین بلند کنید.

جهت سرویس کردن چرخ عقب

چرخ عقب را با استفاده از یک جک موتورسیکلت، یا در صورتی که جک موتورسیکلت در دسترس نبود، از طریق قرار دادن یک جک زیر هرکدام از طرفین شاسی در جلوی چرخ عقب، یا زیر هرکدام از طرفین زنجیرکش از زمین بلند کنید.

چرخ جلو

جهت جدا کردن چرخ جلو

هشدار

جهت اجتناب از جراحت، به طور ایمن وسیله نقلیه را پشتیبانی کنید تا خطر سقوط آن وجود نداشته باشد.

۱. مهره میل چرخ جلو و پیچ های کالیپر ترمز را شل کنید.

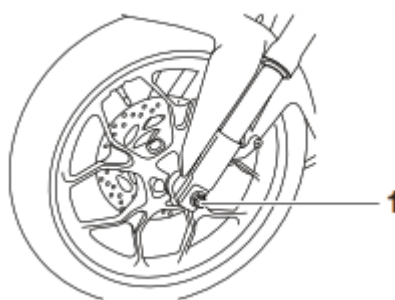

1. مهره اکسل

۲. چرخ جلو را مطابق با روش اشاره شده در قسمت قبل "پشتیبانی از موتورسیکت" از زمین بلند کنید.
۳. براکت شلنگ ترمز را از طریق باز کردن پیچ های آن جدا کنید.
۴. کالیپر ترمز را از طریق باز کردن پیچ های آن باز کنید.

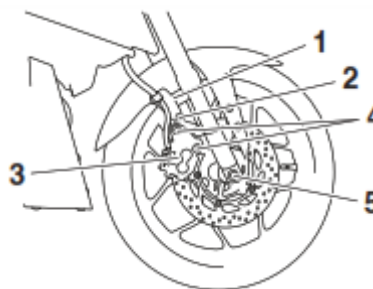

1. براکت شلنگ ترمز
2. پیچ
3. کالیپر ترمز
4. پیچ کالیپر ترمز
5. میل چرخ

۵. مهره میل چرخ جلو را جدا کنید.
۶. میل چرخ را بیرون بکشید، و سپس چرخ را جدا کنید. توجه: پس از اینکه کالیپرهای ترمز جدا شدند، ترمز را اعمال نکنید، در غیر این صورت لنت های ترمز از کار خواهند افتاد.

جهت نصب چرخ جلو

۱. چرخ را بین پایه های دوشاخ بلند کنید.
۲. میل چرخ را قرار دهید و مهره میل چرخ را نصب کنید.
۳. چرخ جلو را پایین بیاورید تا روی زمین قرار بگیرد.
۴. کالیپر ترمز را از طریق بستن پیچ های آن نصب کنید.

نکته

اطمینان حاصل کنید که پیش از نصب کالیپرهای ترمز در دیسک ترمز، فضای کافی مابین لنت های ترمز وجود داشته باشد.

۵. براکت شلنگ ترمز را از طریق بستن پیچ آن نصب کنید.
۶. میل چرخ را سفت کنید و پیچ های کالیپر ترمز را طبق گشتاورهای مشخص شده سفت کنید.

گشتاورهای سفت کننده:

میل چرخ:

40 N.m (4.0 kgf.m, 30 lb.ft)

پیچ کالیپر ترمز:

35 N.m (3.5 kgf.m, 25 lb.ft)

۷. چندین بار محکم به دسته فرمان به سمت پایین فشار بیاورید تا عملکرد صحیح دوشاخ را بسنجید.

چرخ عقب

جهت جدا کردن چرخ عقب

هشدار

جهت اجتناب از جراحت، به طور ایمن وسیله نقلیه را پشتیبانی کنید تا خطر سقوط آن وجود نداشته باشد.

۱. مهره قفل شو و پیچ تنظیم شلی و سفتی زنجیر چرخ را در هر طرف دوشاخ عقب شل کنید.
۲. مهره میل چرخ را شل کنید.

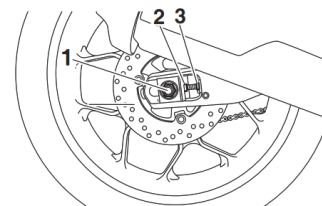

۱. مهره میل چرخ
۲. پیچ تنظیم شلی و سفتی زنجیر چرخ
۳. مهره قفل شو

۳. وسیله نقلیه را بلند کنید تا چرخ عقب از زمین بلند شود.
۴. مهره میل چرخ را جدا کنید.
۵. چرخ را به جلو هل دهید و سپس زنجیر چرخ را از خورشیدی عقب جدا کنید.

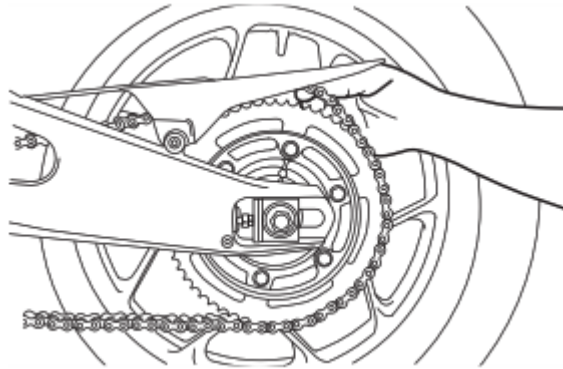

نکته

- اگر جدا کردن زنجیر چرخ سخت بود، در ابتدا میل چرخ را جدا کنید، و سپس چرخ را به سمت بالا به میزان کافی بلند کنید تا زنجیر چرخ از خورشیدی عقب جدا بشود.
- زنجیر چرخ جهت جدا کردن و نصب چرخ عقب نیازی به جدا شدن (دی اسمبل) ندارد.

۶. در حین اینکه از کالیپر ترمز پشتیبانی میکنید و به آرامی چرخ را از زمین بلند میکنید، میل چرخ را به بیرون بکشید.

نکته

یک پتک لاستیکی میتواند برای ضربه زدن به میل چرخ برای بیرون آمدن مفید باشد.

۷. چرخ را جدا کنید. توجه: ترمز را پس از اینکه دیسک ترمز و چرخ جدا شدند، اعمال نکنید، در غیر این صورت لنت های ترمز با اجبار و فشار از کار می افتند.

جهت نصب چرخ عقب

۱. چرخ و براکت کالیپر ترمز را از طریق قرار دادن میل چرخ از سمت راست نصب کنید.

نکته

- اطمینان حاصل کنید که اسلات در براکت کالیپر ترمز متناسب با نگهدارنده روی دوشاخ عقب است.
- مطمئن شوید که فضای کافی بین لنت های ترمز پیش از نصب کردن چرخ وجود داشته باشد.



1. نگهدارنده
2. اسلات

۲. زنجیر چرخ را درون خورشیدی عقب نصب کنید.
۳. مهره میل چرخ را نصب کنید.
۴. وسیله نقلیه را پایین بیاورید تا چرخ عقب روی زمین قرار بگیرد، و سپس جک بغل را پایین قرار دهید.
۵. شلی و سفتی زنجیر چرخ را تنظیم کنید.

عیب یابی

با اینکه موتورسیکلت های یاماها یک بازرسی کامل را پیش از حمل از درب کارخانه دریافت میکنند، امکان بروز مشکل در حین رانندگی وجود دارد. هرگونه مشکلی به طور مثال در بحث سوخت، فشرده سازی، یا سیستم های احتراق، میتواند منجر به از دست رفتن برق یا استارت ضعیف بشود.

پیروی از نمودارهای عیب یابی نمایانگر روش های آسان و سریع برای بررسی این سیستم های حیاتی از طرف خودتان است. با این حال، در مواقعی که موتورسیکلتان به هرگونه تعمیر نیاز داشت، آن را نزد یک نماینده یاماها، که تکنسین های ماهر آن لوازم ضروری، تجربه کافی و دانش سرویس صحیح موتورسیکلت را دارند ببرید.

تنها از قطعات جایگزینی اصل یاماها استفاده کنید. قطعات تقلبی امکان دارد شبیه قطعات یاماها به نظر برسند، اما در غالب موارد نامرغوب، با طول عمر کمتر هستند و میتوانند منجر به صورتحساب های تعمیرات سنگینی شوند.

هشدار

زمان بررسی سیستم سوخت، سیگار نکشید، و اطمینان حاصل کنید که آتش یا شعله ای در آن ناحیه شعله ور نباشد، از جمله چراغ هیترهای آب یا هرگونه کوره. گازونیل یا بخار آن میتواند اشتعال یا انفجار ایجاد کند و منجر به جراحت شدید یا آسیب به اموال شود.

چارت عیب یابی

۱. سوخت

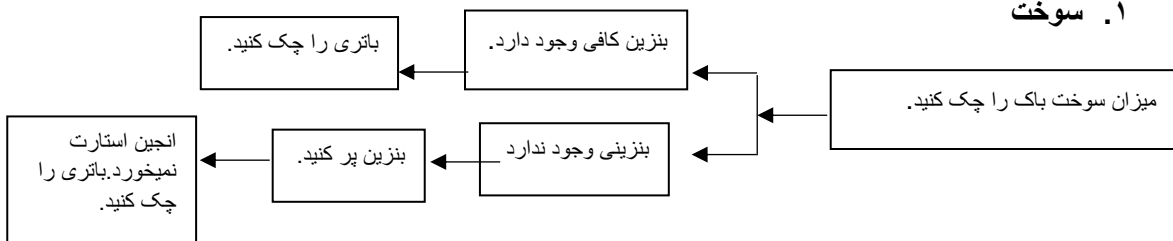

۲. باتری

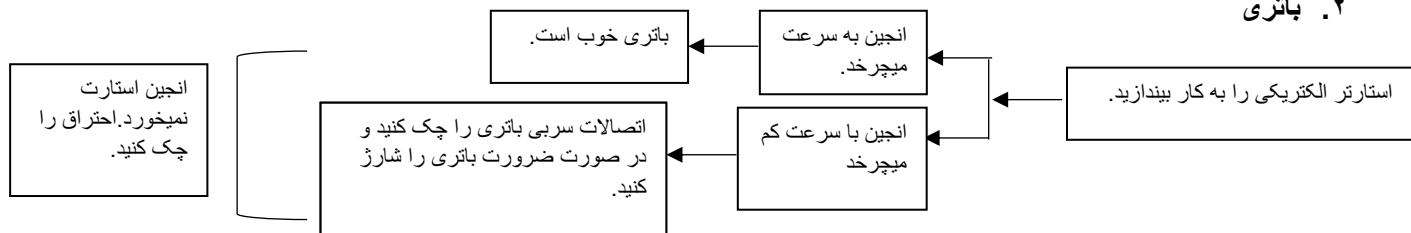

۳. احتراق

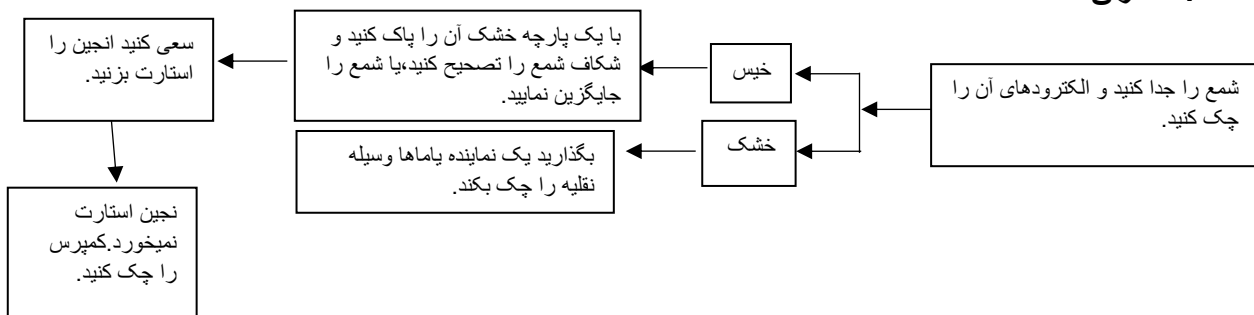

۴. فشردگی سازی

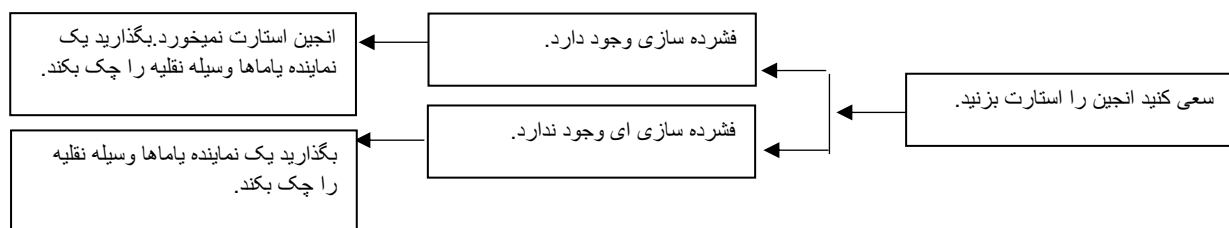

داغ کردن بیش از حد انجین

هشدار

- درپوش رادیاتور را زمانی که انجین و رادیاتور داغ هستند جدا نکنید. ماده ی خیلی داغ سوزان و بخار میتواند تحت فشار منفجر شود، که میتواند منجر به جراحت های وخیم بشود. مطمئن شوید که تا زمانی که انجین خنک شود صبر میکنید.
- یک پارچه ضخیم، مانند یک حوله روی درپوش رادیاتور بگذارید، و سپس آرام درپوش را در جهت خلاف عقربه های ساعت تا حالت بازدارندگی بچرخانید تا فشار باقیمانده خارج شود. زمانی که صدای خش خش متوقف شد، درپوش را در حین اینکه در خلاف عقربه های ساعت میچرخانید به پایین فشار دهید، سپس درپوش را جدا کنید.

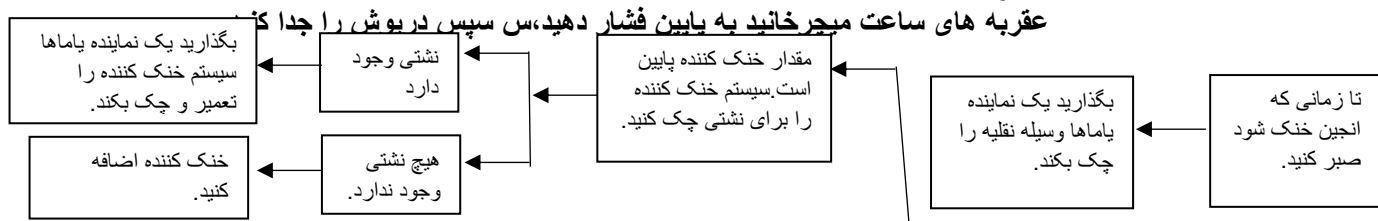

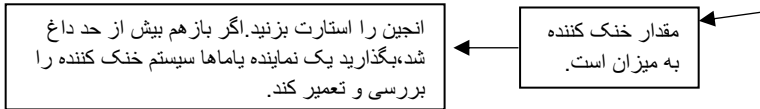

نکته

اگر خنک کننده در دسترس نبود، آب لوله کشی میتواند به طور موقت استفاده شود، به شرط آنکه در اسرع وقت به خنک کننده پیشنهادی تعویض شود.



هشدار نسبت به رنگ مات

توجه

برخی مدل ها مجهز به قطعات با رنگ مات هستند. مطمئن شوید که با یک نماینده یاماها نسبت به اینکه چه محصولاتی برای تمیز کردن وسیله نقلیه استفاده کنید مشورت کرده اید. استفاده کردن از یک برس و محصولات شیمیایی قوی یا ترکیبات تمیزکننده زمان تمیز کردن این قطعات سطوح آنها را خراش میدهد یا به این سطوح حتی آسیب میرساند. وکس هم حتما برای هیچ یک از قطعات با رنگ مات اعمال نشود.

مراقبت

تمیزکاری به دفعات و کامل وسیله نقلیه نه تنها ظاهر آن را بهبود میبخشد بلکه همچنین عملکرد کلی آن و همینطور طول عمر مفید بسیاری از قطعات آن را هم قوت میبخشد. شستشو و تمیز کردن و پولیش کردن هم به شما شانس بررسی کردن شرایط وسیله نقلیه را به طور مرتب تر میدهد. مطمئن شوید که وسیله نقلیه را بعد از رانندگی در باران یا نزدیک دریا بشویید. زیرا نمک خورنده فلزات است.

نکته

- محصولات اصلی یاماها جهت مراقبت و نگهداری محصولات در بسیاری از بازارهای سرتاسر جهان تحت برند YAMALUBE فروخته میشود.
- نماینده یاماهاهای خودتان را برای نکات تمیزکاری بیشتری ببینید.

توجه

تمیزکاری غیراصولی و ناصحیح میتواند منجر به آسیب های مکانیکی و ظاهری شود. از وارد زیر استفاده نکنید:

- شوینده های فشار بالا یا تمیزکننده های بخار جت. فشار آب بیش از حد میتواند منجر به نشت آب و خراب شدن بلبرینگ های چرخ و ترمزها و کاسه نمدهای سیستم انتقال و گیربکس و وسایل الکتریکی شود. از مواد شوینده فشار بالا که در کارواش ها استفاده میشود اجتناب کنید.
- مواد شیمیایی قوی از جمله تمیزکننده های اسیدی قوی چرخ ها (اساسا چرخ های پره ای و منیزیمی)
- مواد شیمیایی قوی و ترکیبات تمیزکننده ساینده و وکس روی قطعات با رنگ مات. برس ها میتوانند این قطعات را خراش دهند و حتی به آن ها آسیب برسانند. تنها از اسفنج نرم یا حوله استفاده کنید.

قبل از شستشو

۱. وسیله نقلیه را دور از نور مستقیم خورشید پارک کنید و اجازه دهید تا خنک شود. اینکار کمک به عدم تشکیل لکه های آب میکند.
۲. اطمینان حاصل کنید که تمام درپوش ها و کاورها و تمام کویلرهای الکتریکی و اتصال دهنده ها را کاملاً سفت نصب کرده باشید.
۳. انتهای دریچه آگزوز را با یک بگ پلاستیکی و یک نوار پلاستیکی محکم ببوشانید. لکه های سرسخت مانند فضولات پرندگان و حشرات را با یک حوله ی مرطوب خیس کنید.
۴. کثیفی جاده و لکه های روغن را با یک عامل چربی زدایی با کیفیت و یک برس پلاستیکی یا اسفنج پاک کنید. توجه: از عامل چربی زدایی برای نواحی که نیازمند روانکاری هستند مانند سیل ها و واشرها و میل چرخ ها استفاده نکنید. از دستورالعمل های محصوم تبعیت کنید..

شستشو

۱. هر نوع چربی زدا را بشویید و روی وسیله نقلیه خود شلنگ آب بگیرید. تنها با یک فشار آب کافی برای انجام این کار پیش بروید. از اسپری کردن آب به طور مستقیم داخل محفظه آگزوز و پنل ابزار و ورودی های هوا یا بقیه نواحی داخلی همچون لگنی زیر زین اجتناب کنید.
۲. وسیله نقلیه را با یک ماده ی شوینده با کیفیت مخصوص وسایل نقلیه و خودرو با ترکیب آب خنک و یک حوله ی نرم و تمیز یا اسفنج بشویید. از یک مسواک دندان قدیمی یا برس پلاستیکی برای مو جهت نواحی که دسترسی با دست ندارند استفاده کنید. توجه: در صورتی که وسیله نقلیه در تماس با نمک بوده است از آب خنک استفاده کنید. آب گرم خصوصیات خوردگی نمک را افزایش میدهد.
۳. برای وسایل نقلیه ای که مجهز به بادگیر هستند: بادگیر را با یک حوله ی نرم یا اسفنج مرطوب همراه با آب و یک شوینده با مقدار متعادلی pH تمیز کنید. در صورت ضرورت از یک تمیزکننده ی بادگیر با کیفیت یا پولیش برای موتورسیکلت ها استفاده کنید. توجه: هرگز از هیچ ماده ی شیمیایی قوی جهت تمیز کردن بادگیر استفاده نکنید. علاوه بر این برخی ترکیبات تمیزکننده برای پلاستیک میتواند بادگیر با خط بیندازد. بنابراین مطمئن شوید که تمام محصولات تمیزکننده را قبل از به کارگیری عمومی آنها تست کنید.

۴. به طور کامل با آب شستشو دهید. مطمئن شوید که تمام باقی مانده های مواد شوینده را پاک کرده اید. زیرا آنها میتوانند برای قطعات پلاستیکی مضر باشند.

بعد از شستشو

۱. وسیله نقلیه را با یک حوله ی جاذب آب و رطوبت (ترجیحا پارچه ریز فیبر خشک کنید).
۲. برای رانندگی با مدل های مجهز به زنجیر: خشک کنید و سپس زنجیر درایو را جهت پیشگیری از زنگ زدن روانکاری کنید.
۳. از یک پولیش کروم جهت براق کردن قطعات فولادی ضدزنگ و کرومی و آلومینیومی استفاده کنید. خیلی از اوقات تغییر رنگ ناشی از حرارت سیستم آگروز میتواند از طریق پولیش کردن از بین برود.
۴. یک اسپری محافظ خوردگی را روی تمام قطعات فلزی از جمله سطوح کرومی یا صفحه نیکی اعمال کنید. **هشدار!** اسپری های روغنی و سیلیکونی را روی زین ها و دستگیره ها و گیره پای لاستیکی یا آج های تایر اعمال نکنید. در غیر این صورت این قطعات لغزنده میشوند که میتواند منجر به از دست رفتن کنترل شود. سطوح این قطعات را قبل از رانندگی با وسیله نقلیه به طور کامل پاک کنید.
۵. با قطعات پلاستیکی رنگ نشده و وینیل و لاستیکی طبق یک مراقب مناسب از محصول رفتار کنید.
۶. صدمات کوچک به رنگ ناشی از برخورد سنگ ها و ... را ترمیم کنید.
۷. تمام سطوح رنگ شده را با استفاده از وکس غیر ساینده وکس بزنید یا یک اسپری قوی استفاده کنید.
۸. زمان پایان یافتن تمیز کاریتان انجین را استارت بزنید و بگذارید برای چندین دقیقه جهت کمک به خشک شدن هرگونه رطوبت بیکار بماند و فقط روشن بماند.
۹. اگر لنزهای چراغ جلو کدر شده بود انجین را استارت بزنید و چراغ جلو را جهت کمک به از بین بردن رطوبت روشن کنید.
۱۰. بگذارید وسیله نقلیه پیش از انبار کردن یا کاور کردن آن خشک بشود.

توجه

- وکس را به قطعات پلاستیکی بدون رنگ یا پلاستیکی اعمال نکنید.
- از ترکیبات پولیش کننده خورنده استفاده کنید زیرا آنها رنگ را دچار رفتگی میکنند.
- اسپری ها و وکس را به مقدار کم اعمال کنید. بعد از تمام شدن تمیزکاری مقدار اضافی را پاک کنید.

هشدار

آلاینده های باقی مانده روی ترمزها یا تایرها میتوانند منجر به از دست رفتن کنترل شوند.

- اطمینان حاصل کنید که هیچ مقداری از روانکار یا وکس روی ترمزها یا تایرها باقی نمانده نباشد.
- در صورت ضرورت تایرها را با آب گرم و یک شوینده ملایم بشوید.
- در صورت ضرورت دیسک های ترمز و لنت ها را با پاک کننده ترمز یا استون تمیز کنید.
- پیش از رانندگی در سرعت های بالاتر عملکرد ترمزگیری وسیله نقلیه و رفتار آن را تست کنید.

نگهداری

همیشه وسیله نقلیه را در یک مکان خشک و خنک نگهداری کنید. در صورت ضرورت با یک کاور متخلخل آن را در برابر گرد و غبار محافظت کنید. مطمئن شوید که انجین و سیستم آگروز قبل از کاور کردن وسیله نقلیه خنک هستند. اگر وسیله نقلیه به مقدار زیاد قرار به استفاده ندارد (هرچند هفته یک بار از آن استفاده میشود) استفاده از یک تثبیت کننده روخت با کیفیت بعد از هر بار سوخت گیری پیشنهاد میشود.

توجه

- نگهداری وسیله نقلیه در یک فضای با تهویه ی ضعیف یا پوشاندن آن با یک پوشش برزنتی در حالی که همچنان خیس است به آب و رطوبت اجازه می‌دهد تا رسوخ کنند و موجب زنگ زدگی شوند.
- جهت پیشگیری از خوردگی از فضاهای نمناک و اسطبل‌ها (به خاطر وجود امونیاک) و مکان‌هایی که در آنها مواد شیمیایی قوی انبار میشود اجتناب کنید.

نگهداری بلندمدت

پیش از نگهداری و انبار کردن طولانی مدت وسیله نقلیه (۶۰ روز یا بیشتر):

۱. تمام تعمیرات ضروری را صورت دهید و هرگونه تعمیرات مورد نیاز را انجام دهید.
۲. از تمام دستورالعمل‌های ذکر شده در قسمت "مراقبت" در این فصل تبعیت کنید.
۳. باک بنزین را پر کنید و تثبیت کننده سوخت را مطابق با دستورالعمل‌های محصول اضافه کنید. انجین را برای ۵ دقیقه به راه بیندازید تا سوخت تسویه شده را درون سیستم سوخت پخش کند.
۴. برای وسایل نقلیه مجهز به یک چخماق سوخت: کتی چخماق سوخت را به سمت خاموش شدن بچرخانید.
۵. برای وسایل نقلیه با کاربراتور: جهت پیشگیری از انباشتگی سوخت، بنزین در محفظه شناور را داخل یک ظرف تمیز تخلیه کنید. پیچ تخلیه را مجدداً سفت کنید و بنزین را داخل باک بریزید.
۶. از یک روغن انجین با کیفیت مطابق با دستورالعمل‌های محصول جهت حفاظت از قطعات انجین از فرسودگی استفاده کنید. اگر روغن انجین با کیفیت در دسترس نبود گام‌های زیر را بر هر سیلندر اجرا کنید:
 - a) درپوش شمع و خود شمع را جدا کنید.
 - b) به اندازه یک قاشق چایخوری روغن انجین درون منفذ شمع بریزید.
 - c) درپوش شمع را روی شمع نصب کنید و سپس شمع را داخل سرسیلندر قرار دهید تا الکترودهای بالانس شوند. (این امر شمع را در حین اجرای گام بعد محدود میکند)
 - d) انجین را چندین مرتبه با استارت برگردانید. (این امر دیواره ی سیلندر را با روغن میپوشاند.) **هشدار! جهت پیشگیری از آسیب یا جراحت ناشی از جرقه اطمینان حاصل کنید که الکترودهای شمع را در حین برگرداندن انجین تنظیم و بالانس کرده باشید**
 - e) درپوش شمع را از خود شمع جدا کنید و سپس شمع درپوش آن را نصب کنید.
۷. تمام کابل‌های کنترل و محور ها و کتی ها و پدال ها و همچنین جک بغل و جک وسط را روانکاری کنید.
۸. فشار هوای تایر را بررسی و اصلاح کنید و سپس وسیله نقلیه را لیفت کنید تا چرخ‌ها از زمین جدا شوند. در غیر این صورت چرخ‌ها را هر یک ماه یکبار مقداری بچرخانید تا تایرها در یک نقطه باقی نمانند که ضعیف شوند.
۹. مجرای خروج محفظه آگزوز را با یک بگ پلاستیکی جهت پیشگیری از ورود رطوبت به آن بپوشانید.
۱۰. باتری را جدا کرده و آن را کامل شارژ کنید یا یک شارژر نگه دارنده را وصل کنید تا باتری را به طور بهینه شارژ نگه دارد. **توجه! حتماً دقت کنید که باتری و شارژر آن با هم سازگار هستند. یک باتری VRLA را با یک شارژر معمول شارژ نکنید.**

نکته

- اگر باتری قرار به جدا شدن دارد هر یک ماه یکبار آن را شارژ کنید و در یک مکان معتدل به لحاظ دما (بین صفر تا ۳۰ درجه سانتی گراد) نگه داری کنید.
- صفحه ی ۲۹-۷ را برای اطلاعات بیشتر در مورد شارژ کردن و نگهداری باتری نگاه کنید.



شماره های شناسایی

شماره شناسایی وسیله نقلیه و شماره سریال انجین را در فضای خالی زیر جهت کمک در حین سفارش گذاری قطعات یدکی از یک نماینده یاماها یا رفرنسی برای زمانی که وسیله نقلیه به سرقت رفته است ثبت کنید.

شماره شناسایی وسیله نقلیه:

شماره سریال انجین:

شماره شناسایی وسیله نقلیه:

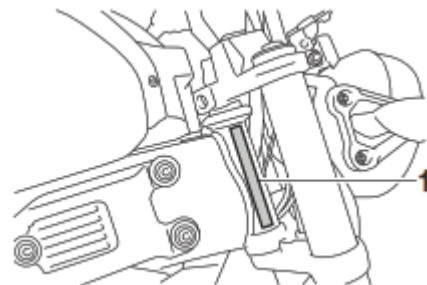

1. شماره شناسایی وسیله نقلیه

شماره شناسایی وسیله نقلیه در لوله ی سر فرمان مهر شده است. این شماره را در فضای خالی بالا وارد کنید.

نکته

شماره شناسایی وسیله نقلیه جهت شناسایی موتورسیکلت شما استفاده میشود و ممکن است جهت ثبت موتورسیکلت تان با اولیا امور محل زندگی تان استفاده شود.

شماره سریال انجین

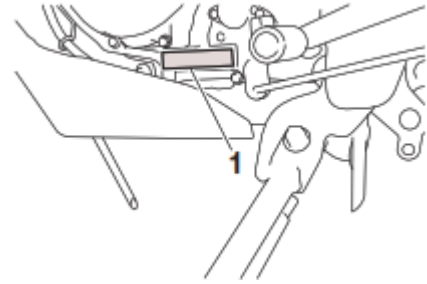

1. شماره سریال انجین

شماره سریال انجین در قسمت پایین سمت چپ کارتل مهر شده است.

ثبت داده ی وسیله ی نقلیه

ECU این مدل داده های خاص وسیله نقلیه را ذخیره میکند تا در عیب یابی اشکالات در عملکرد و برای تحقیق، تحقیقات آماری و مقاصد توسعه ما را یاری کند.

با اینکه سنسورها و داده های ضبط شده برای هر مدل متفاوت است، نکات اصلی این داده ها عبارتند از:

- وضعیت وسیله نقلیه و داده های مربوط به عملکرد انجین
- تزریق سوخت و داده های مربوط به تولید آلاینده ها

این داده ها تنها زمانی آپلود میشوند که یک ابزار عیب یابی مخصوص یاماها ضمیمه به وسیله نقلیه باشد. مانند زمان بررسی های تعمیراتی یا زمانی که موتورسیکلت در حال سرویس باشد.

یاماها این داده ها را برای هیچ شخص سومی افشا نمیکند مگر در شرایطی که در ادامه شرح داده میشود. علاوه بر این، یاماها ممکن است داده های وسیله نقلیه را به یک پیمانکار جهت برون سپاری خدمات مربوط به رسیدگی به داده های وسیله نقلیه ارائه دهد. حتی تحت این شرایط، یاماها پیمانکار را ملزم به رسیدگی داده های وسیله نقلیه که ما ارائه میدهم میکند و یاماها به روش مناسبی داده ها را مدیریت میکند.

- با رضایت مالک وسیله نقلیه
- جایی که توسط قانون اجباری شده باشد
- جهت استفاده یاماها در دعاوی قضایی
- زمانی که داده ها مرتبط به یک وسیله نقلیه خاص یا مالک نباشد.