



NIROOMOTOR

دفترچه راهنمای مشتری

Yamaha QBIX



پیشگفتار

با تشکر از حسن انتخاب شما بابت خرید یکی از محصولات شرکت نیرو موتور، ورود شما به جمع موتورسواران نیرو موتور را خوشامد میگوییم.

از شما درخواست می شود که این دفترچه را به دقت مطالعه نمایید تا ضمن آشنایی با تجهیزات و نحوه کار این موتور سیکلت، با کلیه ویژگی ها و مزایای آن نیز آشنا شوید. علاوه بر این، مطالعه این دفترچه تنها شما را با نحوه مراقبت از این موتورسیکلت، سرویس های دوره ای و نیز اقدامات لازم جهت حفاظت شما در برابر مشکلات و صدمات احتمالی، آشنا میکند.

نکته

این دفترچه دربردارنده اطلاعات و جزییات محصول است. ممکن است تفاوت هایی جزیی بین اطلاعات این دفترچه راهنما و موتورسیکلت در دست شما وجود داشته باشد. در صورت هرگونه پرسش پیرامون اطلاعات این دفترچه، آن را با واحد خدمات پس از فروش یا نمایندگی مجاز شرکت نیرو موتور در میان بگذارید.

اطلاعات مهم دفترچه راهنما

در این دفترچه اطلاعات بسیار مهم با ۴ علامت زیر قابل تشخیص هستند.

این علامت نماد هشدار ایمنی است و به منظور آگاه یبخشی از احتمال خطرات آسی بدیدگی فردی مورد استفاده قرار می گیرد. ب همنظور پیشگیری از صدمات احتمالی و یا مرگ، تمامی پیام های ایمنی که به دنبال این علامت ذکر می شوند را رعایت کنید.



هشدار، بیانگر موقعیت خطرناکی است که در صورت عدم اجتناب می تواند منجر به مرگ یا صدمات جدی گردد.

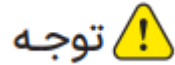

عبارت توجه، بیان کننده موارد احتیاطی خاصی است که به منظور جلوگیری از آسیب به وسیله نقلیه یا سایر دارایی ها م یبایست رعایت گردند.

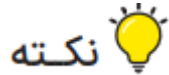

یک نکته ارائه گر اطلاعات کلیدی است برای اینکه روش انجام کاری را تتر و روشن تر شود.

گارانتی و حقوق مشتریان

انجام سرویس اولیه، سرویس های دوره ای و خصوصاً تعویض روغن موتور، مطابق با مدت زمان و کیلومتر کارکرد توصیه شده توسط شرکت نیروموتور (ذکر شده در وب سایت شرکت) به جهت حفظ شرایط گارانتی موتورسیکلت شما الزامی است.

جهت آشنایی با شرایط و ضوابط گارانتی، سرویس های دوره ای متن قانون و آیین نامه اجرایی حمایت از مصرف کنندگان خودرو و موتورسیکلت و همچنین اطلاع از آخرین فهرست نمایندگی های مجاز در مناطق مختلف کشور، می توانید به وبسایت نیروموتور مراجعه فرمایید.



جهت مشاهده شرایط به سایت 71040.ir مراجعه کنید



NIROOMOTOR

⚠️ دفترچه راهنما را قبل از استفاده از موتورسیکلت به دقت مطالعه کنید. در صورت فروش موتورسیکلت، این دفترچه راهنما می بایست همراه آن باشد.

ورود شما به دنیای موتورسیکلت یاماها را تبریک می‌گوییم.

به عنوان مالک مدل‌های LTV125/LTV125-R/LTV125-A، از تجربیات گسترده و بروزترین تکنولوژی، شامل طراحی و تولید محصولات با کیفیت بالا که موجب شهرت و اعتماد یاماها گشته است، بهره‌مند خواهید شد.

خواهشمندیم دفترچه راهنمای پیش‌رو را به دقت مطالعه کرده و از تمام مزایای موتورسیکلت خود لذت ببرید. این دفترچه نه تنها شما را نسبت به چگونگی کار با موتورسیکلت، بازبینی و نگهداری آن آشنا می‌کند، بلکه از چگونگی موتورسواری ایمن و مراقبت از خود و دیگران آگاه می‌نماید.

افزون بر این، نکات ارائه شده در این دفترچه به شما کمک می‌نماید که همواره موتورسیکلت خود را در شرایط مطلوب نگه دارید. در صورت هرگونه پرسش با نمایندگی خود تماس حاصل نمایید.

تیم یاماها، موتورسواری ایمن و لذت بخش را برای شما آرزو می‌کند. پس ایمنی را جدی بگیرید.

یاماها همیشه بروزترین در طراحی و تولید به دنبال پیشرفت است. از این روی، گرچه این دفترچه حاوی به روزترین اطلاعات پیرامون محصول می‌باشد، اما ممکن است تفاوت‌های اندکی با موتورسیکلت شما داشته باشد. در صورت داشتن هرگونه پرسش پیرامون دفترچه، با نمایندگی تماس حاصل فرمایید.

هشدار ⚠





قبل از استفاده از موتورسیکلت، دفترچه پیش‌روی را با دقت مطالعه نمایید.

NIROOMOTOR

مطالب مهم دفترچه

مطالب مهم دفترچه راهنما با علائم ذیل بیان شده اند

نمادها:

این علامت نشانه ایمنی است. این علامت به منظور آگاهی بخشی پیرامون صدمات احتمالی فردی مورد استفاده قرار می‌گیرد. به منظور پیشگیری از صدمات احتمالی و یا مرگ، پیام‌های این علامت را جدی بگیرید.	
اخطار، نشانگر موقعیت‌های خطرناکی است که در صورت عدم اجتناب می‌تواند منجر به صدمات جسمی و حتی مرگ گردد.	
این علامت بیان‌کننده هشدار خاص است که می‌بایست جهت اجتناب از صدمه به موتورسیکلت و دیگر اقلام به آن توجه نمود.	
این علامت ارائه‌گر اطلاعات کلیدی جهت انجام راحت‌تر و روشن‌تر فرایندهاست.	

● محصول و مختصات آن همیشه در معرض تغییرات هستند.

NIROOMOTOR

دفترچه راهنمای محصول

YAMAHA QB125

مدلهای LTV125/LTV125-R/LTV125-A

شرکت نیرو موتور دماوند

اولین ویرایش، جولای ۲۰۱۷

کلیه حقوق و مقررات معنوی محفوظ می‌باشد.

هرگونه چاپ مجدد یا استفاده غیرقانونی

بدون اجازه شرکت نیرو موتور دماوند

غیرقانونی می‌باشد.

فهرست مطالب

۱-۱	موقعیت برجسب‌های مهم
۲-۱	اطلاعات ایمنی
۲-۴	نکات دیگر موتورسواری ایمن
۲-۴	کلاه ایمنی
۳-۱	تشریح
۳-۱	نمای چپ
۳-۳	نمای راست
۴-۱	کنترلرها و ادوات
۴-۱	سیستم سوئیچ هوشمند (A-LTV125)
	سیستم سوئیچ هوشمند
	طیف عملکرد سیستم سوئیچ هوشمند
	روش استفاده از سوئیچ هوشمند و مکانیکی
	سوئیچ هوشمند
	تعویض باطری سوئیچ هوشمند
	سوئیچ اصلی
	باز و بسته کردن درپوش درب باطری
	سیستم توقف-حرکت
	سیستم توقف-حرکت
	عملکرد سیستم توقف-حرکت
	عملکردهای کنترل و ادوات
	ریموت کنترل مدل‌های (R-LTV125/ LT)
	سوئیچ اصلی/قفل فرمان مدل‌های (R-LTV125/ LTV125)
	دیفراگم جای کلید
	چراغهای نشانگر و اخطار
	واحد شمارنده چندمنظوره (کیلومتر شمار)
	قلوه های روی فرمان
	دسته ترمز جلو
	دسته ترمز عقب
	ترمز ABS (برای مدل‌های ABS دار)
	درب باک
	سوخت
	کاتالیزور
	هندل (R-LTV125/ LTV125)
	زین
	جاپایی سرنشین عقب
	قلاب کلاه ایمنی

.....	محل ذخیره اسناد و مدارک
.....	جک بغل
.....	سیستم قطع مدار جرعه زنی
.....	سوکت شارژ DC
.....	بررسی های قبل از سواری-جهت ایمنی شما
.....	نکات مهم سواری و عملکرد
.....	روشن کردن انجین
.....	آغاز حرکت
.....	گاز دادن و کم کردن گاز
.....	ترمز کردن
.....	نکاتی در مورد کم کردن میزان سوخت آلاینده
.....	آب بندی انجین
.....	پارک کردن
.....	تنظیم و تعمیر نگهداری دوره ای
.....	کیت ابزار
.....	جدول تعمیر و نگهداری دوره ای جهت سیستم کنترل آلاینده
.....	جدول تعمیر و نگهداری و روانکاری عمومی
.....	باز و بسته کردن پنل
.....	بررسی شمع
.....	روغن انجین و صافی روغن
.....	روغن
.....	تنظیم خلاصی دسته گاز
.....	لقی سوپاپ
.....	تایرها
.....	چرخ ها
.....	بررسی خلاصی دسته ترمز جلو
.....	تنظیم خلاصی دسته ترمز عقب
.....	بررسی لنت های ترمز عقب و جلو و لنت های کفشکی ترمز عقب
.....	بررسی مقدار کنترل روغن ترمز
.....	تعویض روغن ترمز
.....	بررسی تسمه انتقال نیرو
.....	بررسی و روغن کاری سیمها
.....	بررسی و روغن کاری دسته گاز و سیم گاز
.....	روغن کاری دسته ترمز عقب و جلو
.....	بررسی و روغن کاری جک وسط و جک بغل
.....	بررسی دوشاخ جلو

بررسی فرمان	۴۴۴
بررسی بلبرینگهای چرخ	
باطری	
تعویض فیوزها	
چراغ جلو	
چراغ کمکی عقب و ترمز	
تعویض لامپ چراغ راهنمای جلو	
لامپ چراغ راهنمای عقب	
تعویض لامپ چراغ پلاک	
عیب‌یابی	
جدول عیب‌یابی	
حالت اضطراری (A-LTV125)	
انبارش و مراقبت از اسکوتر	
توجه به رنگ مات	
مراقبت	
انبارش	
مشخصات فنی	
اطلاعات مصرف‌کننده	
شماره‌های شناسایی	
ثبت داده‌های موتورسیکلت	
ضمیمه	

NIROOMOTOR

۱- تمامی برچسب‌های الصاق شده روی موتورسیکلت را به دقت مطالعه نمایید، چرا که آنها در بردارنده اطلاعات مهم پیرامون ایمنی و استفاده درست از موتورسیکلت می‌باشند. هرگز برچسبها را از روی موتورسیکلت جدا ننمایید. در صورت مخدوش شدن برچسبها و یا جدا شدن، آنها را از نمایندگی دریافت و جایگزین نمایید.

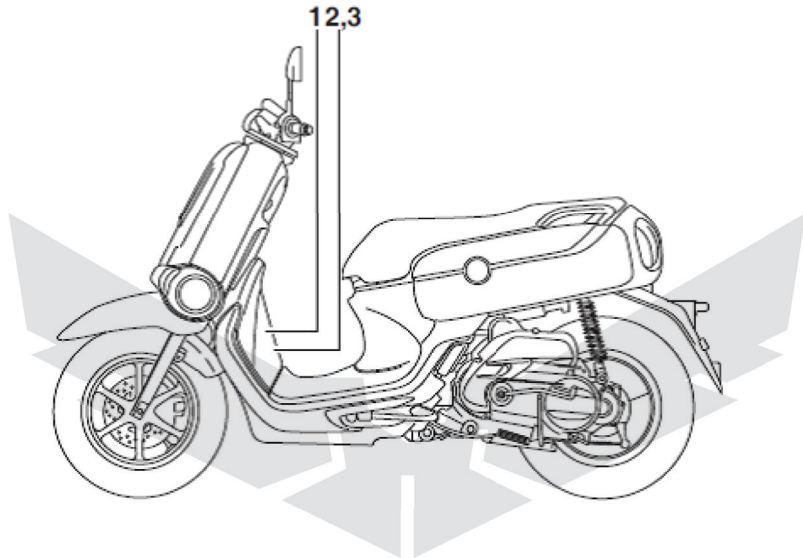

1

هشدار ⚠️

قبل از رانندگی با وسیله نقلیه، دفترچه راهنما را با دقت مطالعه بفرمایید

23L-F1548-01

2 For LTV125-R, LTV125-A

100kPa=1bar	kPa, psi	kPa, psi
	175, 25	200, 29
	175, 25	200, 29

BC5-F1668-00

3 For LTV125

100kPa=1bar	kPa, psi	kPa, psi
	200, 29	225, 33
	200, 29	225, 33

28I-F1688-00

*- موتورسیکلت جهت حمل دو نفر طراحی شده است.
* - عدم توجه و شناخت موتورسوار از ترافیک، میزان تصادفات را به شدت افزایش می‌دهد. بسیاری از برخوردها و تصادفات توسط رانندگان ماشین رخ داده است، چرا که آنها موتورسیکلت را ندیده‌اند. قابل روئیت بودن موتورسوار برای رانندگان وسائط نقلیه دیگر به میزان زیادی تصادفات را کاهش خواهد داد.

از این روی:

*- از لباس روشن‌تر استفاده نمایید.
* - در هنگام نزدیک شدن به تقاطع نهایت احتیاط را به عمل بیاورید. چراکه این مکانها محل عمده تصادفات می‌باشند.
* - در مسیرهایی موتورسواری نمایید که رانندگان دیگر بتوانند شما را مشاهده نمایند. از رانندگی در نقاط کور رانندگان دیگر اجتناب نمایید.
* - زمانی که دانش کافی در مورد نحوه تعمیر و نگهداری ندارید، هرگز به این کار اقدام ننمایید. برای آگاهی از اقدامات اولیه تعمیر و نگهداری با نماینده تماس بگیرید. برخی تعمیرات فقط می‌بایست توسط کارکنان مجرب صورت گیرد.
* - عامل بسیاری از تصادفات عدم داشتن تجربه است. در حقیقت بسیاری از موتورسوارانی که تصادف کرده‌اند گواهینامه رانندگی معتبر هم نداشتند.
* - با تجربه عمل نمایید، یعنی موتورسیکلت خود را در اختیار کسانی

یک مالک مسئولیت‌پذیر باشید.
به عنوان مالک موتورسیکلت، شما مسئول ایمنی و بکارگیری صحیح موتورسیکلت هستید. اسکوترها وسایل نقلیه تک مسیره هستند.
استفاده ایمن از این وسیله‌ها بستگی به بهره‌گیری بهینه از تکنیکهای موتورسواری و همچنین تجربه و مهارت موتورسوار دارد. هر موتورسوار می‌بایست قبل از موتورسواری از الزامات بیان شده در ادامه بحث، آگاهی داشته باشد.
موتورسوار می‌بایست:

*- مطالب و دستورالعملها درباره عملکرد موتورسیکلت را از منبع معتبر دریافت نماید.
* - به هشدارها و الزامات در دفترچه راهنما توجه نماید.
* - مهارت لازم موتورسواری را فرا گرفته باشد.
* - از تکنیکهای تعمیر و نگهداری بیان شده در دفترچه راهنما آگاهی داشته باشد.
* - هرگز بدون فراگرفتن تکنیکهای ایمن موتورسواری اقدام به انجام آن ننماید.
برای موتورسواری ایمن و نحوه تعمیر و نگهداری می‌بایست دوره‌های آموزشی را گذرانده باشید. درباره کلاسها و مکان برگزاری با نماینده تماس حاصل کنید.

موتورسواری ایمن

شرایط موتورسیکلت را قبل از استفاده کنترل نمایید. عدم بررسی، تعمیر و نگهداری مناسب امکان تصادف یا صدمه دیدگی آن را افزایش می‌دهد. جهت آگاهی از مواردی که می‌بایست کنترل شوند، به صفحه ۷-۱ مراجعه نمایید.

درستی روی دستگیره و جاپایی قرار نگرفته باشد موتور سوار نمی‌بایست حرکت نماید.

* در صورت استفاده از الکل و دیگر داروهای که هوشیاری را تحت تاثیر قرار می‌دهند، اقدام به موتورسواری ننمایید.

* این موتورسیکلت فقط برای مسیره‌های صاف طراحی شده است. هرگز از آن در مسیره‌های ناهموار غیر جاده‌ای استفاده ننمایید.

لباس مناسب

اغلب تلفات انسانی در تصادفات موتورسیکلت به علت وارد شدن صدمات به سر موتورسوار می‌باشد. استفاده از کلاه ایمنی تنها عامل بازدارنده از وارد شدن ضربه به سر می‌باشد. * همیشه از کلاه ایمنی مناسب استفاده نمایید.

* استفاده از محافظ صورت و عینک موجب محافظت از چشم گشته و دید شما نسبت به جاده را تضمین می‌نماید. * استفاده از پوشش مناسب نظیر کاپشن، کفش، شلوار، دستکش و غیره موجب کاهش خراش و بریدگی در صورت تصادف می‌گردد.

* هرگز لباس‌های گشاد نپوشید، در غیر این صورت ممکن است به اهرم‌های کنترل، زیرپایی‌ها یا چرخ‌ها گیر کنند و باعث آسیب یا تصادف شوند.

* همیشه لباس‌های محافظی بپوشید که پاها، زانوها و مچ پاها را بپوشاند. موتور یا سیستم اگزوز در طول مدت سواری یا بعد از آن، بسیار داغ شده و می‌توانند باعث سوختگی شوند.

قرار دهید که تجربه کافی داشته باشند.

* مهارت‌ها و محدودیت‌های خود را بشناسید. با آگاهی از این محدودیت‌ها، از تصادفات دوری خواهید نمود.

* توصیه می‌شود که اگر در مکانهای خلوت و جاده‌های کم‌رفت آمد تمرین کنید، با وسیله نقلیه آشنا گشته و نحوه کنترل آن را فرا خواهید گرفت.

* بسیاری از تصادفات، ناشی از خطای راکب موتورسیکلت بوده است. یک خطای معمولی که راکب مرتکب می‌شود انحراف بیش از حد در پیچیدن بدلیل سرعت بیش از حد یا عدم زاویه مناسب پیچیدن داشتن زاویه خمش ناکافی برای سرعت است.

* از سرعت مجاز تخطی ننمایید. هرگز با بیش از سرعت مشخص شده موتورسواری نکنید.

* قبل از تغییر مسیر حتماً از چراغ راهنما استفاده نمایید. از قابل رویت بودن خود توسط دیگر رانندگان اطمینان حاصل نمایید.

* نحوه‌ی نشستن موتورسوار و

سرنشین روی موتورسیکلت

بر چگونگی کنترل آن تاثیر

مستقیم دارد.

* برای کنترل مناسب، هر دوست می‌بایست روی فرمان و پاها می‌بایست روی جاپایی قرار گیرد.

* سرنشین عقب می‌بایست، موتور سوار یا دستگیره سرنشین عقب را با هر دو دست بگیرد و پاهای وی نیز روی جاپایی سرنشین عقب قرار گیرد. در صورتیکه دست‌ها و پاهای سرنشین عقب به

منظور پیشگیری از تصادف احتمالی، در هنگام حمل بار نهایت احتیاط می‌بایست صورت پذیرد. در ذیل، نکات و دستورالعمل‌های لوازم جانبی جهت حمل بار ارائه می‌گردد:

حداکثر بار: 156KG (پوند ۳۴۴)

حداکثر وزن بار، موتور سوار و سرنشین عقب نمی‌بایست فراتر از حد مشخص شده باشد. **حمل بار بیش از حد می‌تواند منجر به تصادف گردد.**

در هنگام حمل بار در این محدوده به نکات زیر توجه نمایید.

*- بار می‌بایست کاملاً روی موتورسیکلت قرار گیرد. در هنگام بارگیری، بار می‌بایست در مرکز قرار گیرد. توزیع بار می‌بایست در هر دو طرف موتورسیکلت یکسان باشد تا کنترل موتورسیکلت راحت تر باشد.

*- جابجایی بار می‌تواند تعادل موتورسیکلت را از بین ببرد. توجه داشته باشید که لوازم جانبی جهت حمل بار به طور کامل روی موتورسیکلت سوار شوند. لوازم جانبی حمل بار را بطور مرتب کنترل نمایید.

*- کمک‌های عقب را به طور صحیح تنظیم نمایید. فشار باد لاستیک‌ها را نیز به دقت کنترل نمایید.

*- هرگز اقلام سنگین را با فرمان، کمک‌های جلو و گلگیر حمل ننمایید. در غیر اینصورت کنترل موتورسیکلت و چرخاندن فرمان مشکل خواهد بود.

*- این موتورسیکلت جهت کشیدن وسایل نقلیه دیگر و کابین جانبی طراحی نشده است.

*- سرنشین عقب نیز می‌بایست مطالب مطرح شده در بالا را مورد توجه قرار دهد.

مسمومیت با گاز مونواکسید کربن

تمامی انجین‌ها، مونواکسید کربن تولید می‌کنند. تنفس این گاز می‌تواند موجب سردرد، حالت تهوع، بی‌حالی،... و حتی مرگ گردد. مونواکسید کربن گازی بی‌رنگ، بی‌بو و بی‌مزه است که از آگروز خارج می‌شود. این گاز می‌تواند فرد را به سرعت از بین ببرد. همچنین این گاز می‌تواند به مدت طولانی در محیط بسته و یا محیط با تهویه نامناسب باقی بماند. در صورت مشاهده هرگونه علائم مسمومیت ناشی از مونواکسید کربن، به سرعت محل را ترک کرده و در فضای آزاد قرار بگیرید. در صورت لزوم به پزشک مراجعه نمایید.

*- انجین را در مکان بسته روشن ننمایید. حتی در صورتی که محل مورد نظر مجهز به سیستم تهویه باشد، مونواکسید کربن می‌تواند به سرعت به سطح خطرناک برسد.

*- از کار کردن موتور در شرایط تهویه ضعیف یا مناطق نیمه محصور مانند انبارها، گاراژها یا پارکینهای مسقف اتموبیل خودداری نمایید.

*- موتور را در فضای باز که در آن دود آگروز موتور می‌تواند از طریق منافذی مانند پنجره‌ها و درها به داخل ساختمان کشیده شود، کار نکنید.

حمل بار

حمل بار با موتورسیکلت می‌تواند به شدت ثبات و کنترل موتورسیکلت را بواسطه عدم توزیع بار روی آن، تحت تأثیر قرار دهد. به

پایینترین حد خود قرار گرفته تا در هنگام حمل حرکتی ننماید.

نکاتی دیگر پیرامون موتورسواری ایمن

* قبل از چرخش به یک سمت، چراغ راهنمای آن سمت را روشن نمایید.

* ترمز کردن در مسیرهای خیس و بارانی بسیار مشکل خواهد بود. از ترمزهای ناگهانی و سخت به منظور پیشگیری از سُر خوردن و لغزیدن موتورسیکلت اجتناب نمایید. هنگامی که قصد توقف در مسیر لغزنده را دارید به آرامی ترمز نمایید.

* در هنگام رسیدن به نقطه گردش به یک سمت، سرعت خود را کاهش دهید. بعد از گردش اقدام به افزایش سرعت نمایید.

* در هنگام گذشتن از کنار ماشینهای پارک شده مراقب باشید. ممکن است راننده شما را ندیده و ناگهان درب خودرو را باز نماید.

* مسیرهای راه آهن، قطارهای شهری، صفحات فلزی روی جاده و درپوشهای فلزی فاضلاب و چاله ها در هنگام بارندگی بسیار لغزنده هستند. در هنگام عبور از این مکانها سرعت را کاهش داده و با احتیاط عبور کنید. در هنگام عبور از این گونه مسیرها موتورسیکلت را خم نمایید.

* در هنگام شستشو، لنتها و دیسک خیس می شود. پس از شستشو، آنها را کنترل نمایید.

* در هنگام رانندگی از کلاه ایمنی، دستکش، شلوار با دم پای تنگ و کاپشن بارنگ روشن استفاده ننمایید.

در این قسمت از صفحه ۲۰۴ دفترچه یاماها دبلو آر۱۵۵ از "لوازم جانبی اصلی یاماها" تا آخر ستون اول صفحه ۲۰۵ استفاده کرده و بجای نقاط ابتدای پاراگراف، از ستاره استفاده کنید.

تایرها و طوقه‌های موجود در بازار

تایرها و طوقه‌های سوار شده روی موتورسیکلت طوری طراحی شده اند که با قابلیت‌های عملکردی مطابقت داشته، امکان کنترل، ترمزگیری و راحتی را فراهم می‌آورند. سایر تایرها، طوقه‌ها، اندازه‌ها و ترکیبات ممکن است مناسب نباشند. برای مشخصات لاستیک و اطلاعات بیشتر در مورد تعویض لاستیک خود به صفحه ۱۵-۹ مراجعه کنید.

حمل موتورسیکلت با وسایل دیگر

قبل از حمل و انتقال موتورسیکلت با وسایل دیگر حتما دستورات عمل‌های ذیل را مطالعه نمایید.

* تمامی اقلام کاملاً بسته نشده را از موتورسیکلت جدا نمایید.

* قسمت جلو موتورسیکلت می‌بایست به سمت جلو کامیون حمل بوده و موتورسیکلت خاموش باشد.

* موتورسیکلت را با طناب و یا وسایل دیگر ثابت کنید. برای این کار از شاسی، کمک‌های جلو و یا قسمت‌های محکم موتورسیکلت استفاده ننمایید. مسیر عبور طناب و کمر بند را طوری انتخاب کنید تا آسیبی به قسمت‌های رنگی وارد نشود.

* بارگیری و بستن موتورسیکلت باید طوری باشد که سیستم تعلیق در



استفاده غلط



استفاده صحیح

انواع کلاه ایمنی و نحوه استفاده از آنها

*- کلاه ایمنی نوع نیمه: که

برای استفاده در سرعت پایین بکار می‌رود.

نوع کامل بدون فک: که برای

سرعت‌های پایین تا متوسط از آن استفاده می‌شود.

نوع کامل فک دار: صورت را

بطور کامل پوشش داده و از آن در سرعت‌های متوسط به بالا استفاده می‌شود.



*- بار بیش از حد را با موتورسیکلت حمل ننمایید که در این حالت موتورسیکلت ناپایدار می‌گردد. در هنگام حمل بار، آن را با طناب و کمربند محکم نمایید. در صورت ثابت نبودن بار، کنترل موتورسیکلت مشکل خواهد بود و در نتیجه توجه شما به روبرو و جاده را تحت تأثیر قرار می‌دهد. (ص ۲-۳)

کلاه‌های ایمنی

موتورسواری بدون کلاه ایمنی مورد تایید، احتمال صدمات وارد شده به سر و حتی مرگ در هنگام تصادف را بالا خواهد برد. اغلب مرگ و میرها در تصادفات موتورسیکلت‌ها و اسکوترها در نتیجه صدمات وارد شده به سر اتفاق می‌افتد. استفاده از کلاه ایمنی مناسب و ایمن، تنها عامل پیشگیری و یا کاهش صدمات وارده به سر می‌باشد.

همیشه از کلاه ایمنی مورد تایید استفاده نمایید

در انتخاب کلاه ایمنی به موارد زیر توجه نمایید.

*- کلاه ایمنی می‌بایست استانداردهای

ایمنی TIS را برآورده نماید.

*- اندازه کلاه ایمنی می‌بایست با اندازه

سر موتور سوار مطابقت نماید.

*- کلاه ایمنی را در معرض ضربات سنگین

قرار ندهید.

نحوه ی پوشیدن کلاه ایمنی

چانه بند را ببندید. در صورت تصادف، در صورتی که چانه بند بسته باشد، امکان جدا شدن کلاه ایمنی از سر بسیار کم است.

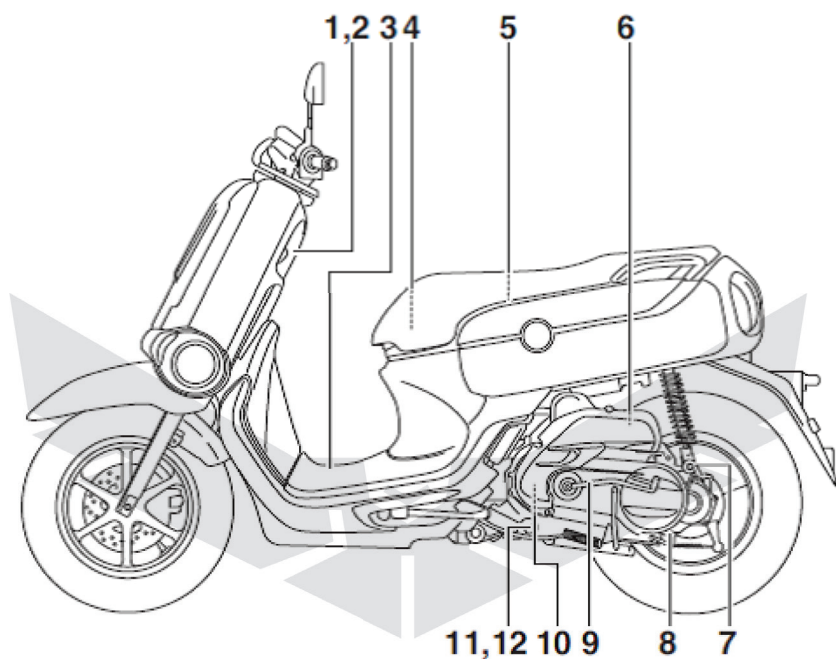

NIROOMOTOR

- ۱- داشبورد جلو
- ۲- شارژر موبایل
- ۳- درب باک
- ۴- جعبه ابزار
- ۵- جعبه ابزار زیر زین
- ۶- هواکش
- ۷- درپوش فیلتر جعبه دنده
- ۸- پیچ تخلیه روغن جعبه دنده
- ۹- هندل (برای مدل‌های مربوط)
- ۱۰- کاور تسمه انتقال نیرو
- ۱۱- پیچ تخلیه روغن انجین (A)
- ۱۲- پیچ تخلیه روغن انجین (B)

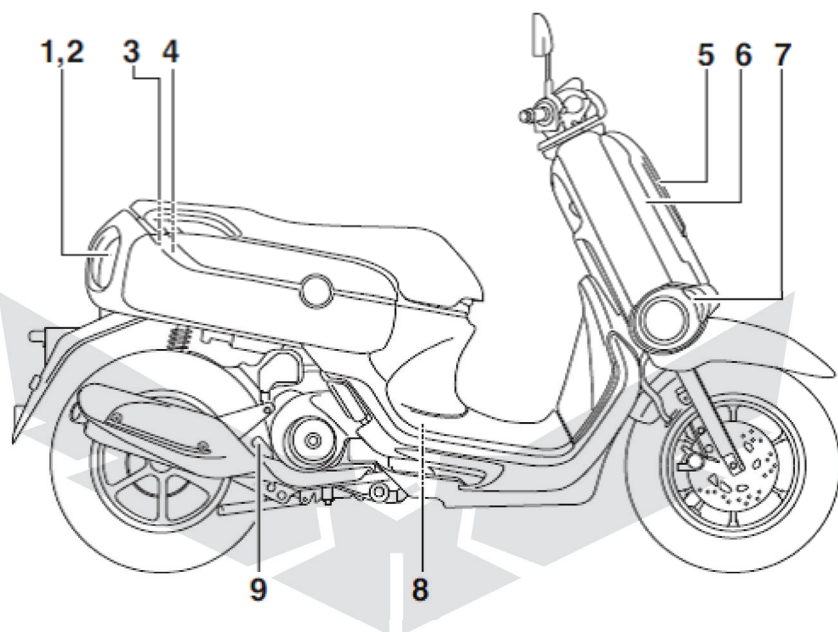

- ۱- چراغ راهنمای عقب
- ۲- چراغ ترمز / چراغ خطر
- ۳- باطری
- ۴- جعبه فیوز
- ۵- چراغ جلو
- ۶- چراغ کمکی
- ۷- چراغ راهنمای جلو
- ۸- شمع
- ۹- درپوش ورود روغن انجین

ابزار و کلیدهای کنترل
مدلهای R-LTV125/LTV125

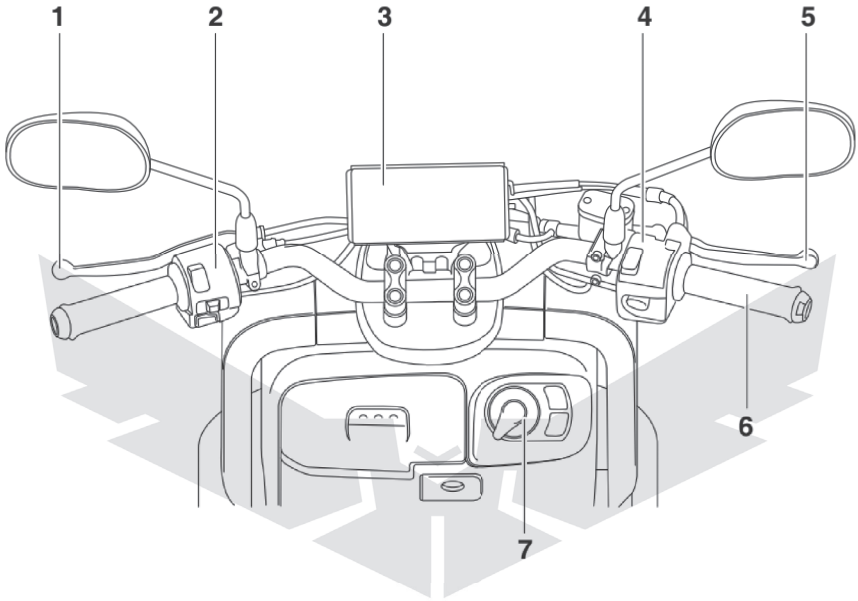

- ۱- دسته ترمز عقب
- ۲- کلیدهای سمت چپ فرمان
- ۳- کیلومتر چند کاربردی
- ۴- کلیدهای سمت راست فرمان
- ۵- دسته ترمز جلو
- ۶- دسته گاز
- ۷- سوئیچ اصلی/ قفل فرمان

سیستم سوئیچ هوشمند

سیستم سوئیچ هوشمند شما را قادر می‌سازد که بتوانید موتورسیکلت را بدون استفاده از سوئیچ مکانیکی روشن نمایید. علاوه بر این، سیستم، عملکردی دارد که به شما کمک می‌کند موتورسیکلت را در مکانی پارک نمایید. (ص ۴-۵)

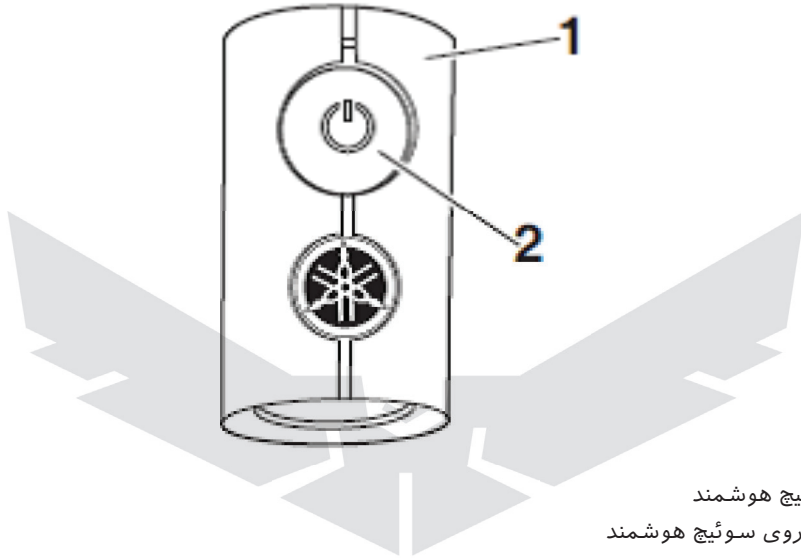

NIROOMOTOR

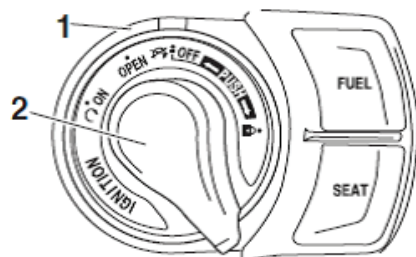

- ۱- سوئیچ اصلی
- ۲- دستگیره کلید اصلی

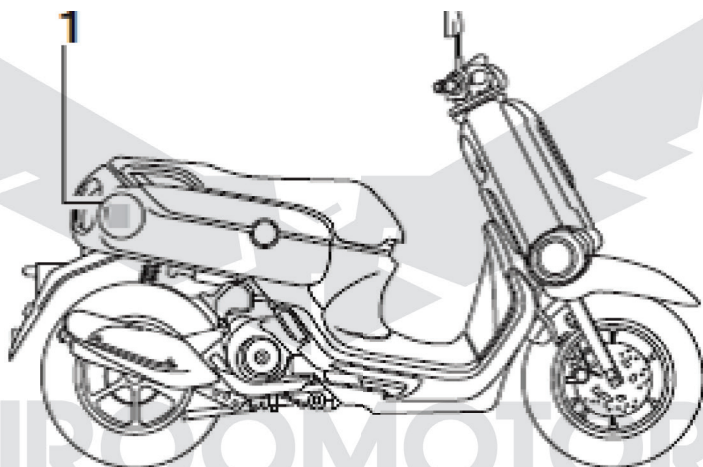

1. Vehicle mounted antenna

هشدار:

*-وسایل الکترونیکی نظیر دستگاه تنظیم کننده ضربان قلب یا کاردیو ورتر را دور از محل قرارگیری آنتن نصب شده روی موتورسیکلت نگذارید.

*-امواج رادیویی ممکن است عملکرد چنین دستگاههایی را تحت تاثیر قرار دهد.

*- اگر دارای وسیله الکتریکی پزشکی هستید، قبل از استفاده از موتورسیکلت حتما با تولید کننده و با پزشک مشورت نمایید.

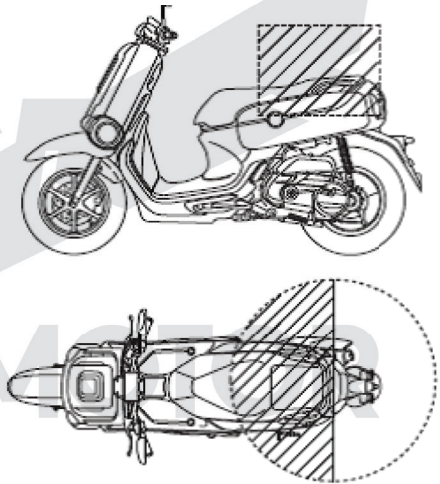

*- وسایلی هستند که امواج رادیویی قوی تولید می‌کنند (برجهای رادیو و تلویزیون، نیروگاههای برق، فرودگاهها و غیره)

*- هنگامی که تجهیزات ارتباطی نظیر رادیو یا موبایل را در نزدیکی سیستم سوئیچ هوشمند حمل کرده و یا از آنها استفاده می‌نمایید.

*- سیستم سوئیچ هوشمند با اشیاء فلزی پوشش داده شده و یا با آنها در تماس باشد.

*- هنگامی که موتورسیکلت دیگری در نزدیکی موتورسیکلت شما مجهز به سیستم سوئیچ هوشمند باشد.

در این شرایط، سوئیچ هوشمند را به جای دیگر برده و عملیات را دوباره انجام دهید. در صورتی که سوئیچ عمل نکرد با استفاده از سوئیچ مکانیکی عملیات را انجام دهید.

نکته: برای صرفه جویی در برق باتری، سیستم سوئیچ هوشمند پس از ۹ روز از آخرین استفاده از موتورسیکلت خاموش می‌شود (کل سیستم قفل هوشمند غیرفعال می‌گردد).

در این شرایط، به راحتی می‌توان با فشار دادن کلید سوئیچ اصلی، سیستم هوشمند سوئیچ را فعال نمود.

دامنه‌ی عملکرد سیستم سوئیچ هوشمند

دامنه‌ی عملکرد این سیستم به فاصله ۸۰ سانتیمتر (۳۱/۵ اینچ) از سوئیچ اصلی می‌باشد.

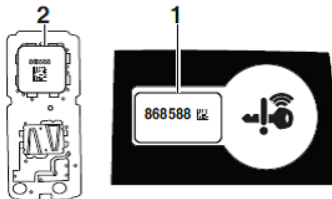

توجه:

سیستم سوئیچ هوشمند از امواج رادیویی ضعیفی بهره می‌برد. این سوئیچ ممکن است در شرایط زیر عمل ننماید.

*- در شرایطی که سوئیچ در معرض امواج رادیویی قوی و صداهای الکترومغناطیسی قرار گیرد، عملکرد سوئیچ تحت تاثیر قرار خواهد گرفت.

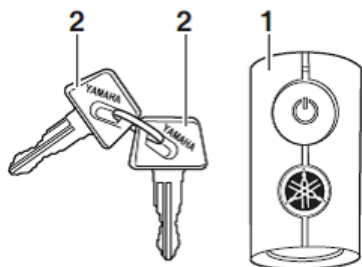

اخطار

*-ریموت را همیشه به همراه خود داشته باشید. آن را روی موتورسیکلت جا نگذارید.

*-هنگامی که ریموت در دامنه‌ی کارکرد سیستم سوئیچ هوشمند قرار دارد، مراقب باشید افراد دیگری به آن دسترسی نداشته و موتورسیکلت را روشن نمایند.

هر موتور سیکلت مجهز به یک ریموت و دو سوئیچ مکانیکی و یک کارت شماره شناسایی می‌باشد. شماره شناسایی را که در داخل ریموت نیز حک شده است، می‌توان پیدا نمود. همیشه یکی از سوئیچهای مکانیکی و کارت شماره شناسایی را در جای امن نگهداری نمایید.

زمانی که باتری موتورسیکلت خالی است می‌توان از سوئیچ مکانیکی جهت باز کردن جعبه ابزار و تعویض باتری استفاده نمود. از این روی توصیه می‌شود یک عدد سوئیچ مکانیکی علاوه بر ریموت به همراه داشته باشید. اگر سوئیچ و شماره شناسایی سیستم سوئیچ هوشمند آسیب دیده باشد و یا آنرا گم کرده‌اید، کل سیستم سوئیچ را می‌بایست تعویض نمایید. برای جلوگیری از این موضوع توصیه می‌شود شماره شناسایی را یادداشت نمایید.

*-از آنجاییکه سیستم سوئیچ هوشمند از امواج رادیویی ضعیفی بهره می‌برد، دامنه برد این سیستم بسته به شرایط محیط متغیر است.

*- اگر باتری ریموت، ضعیف و یا خالی باشد، دامنه سوئیچ خیلی کم می‌گردد.

*- اگر ریموت خاموش گردد،

موتورسیکلت قادر به شناسایی سوئیچ

حتی در دامنه سیستم سوئیچ نخواهد بود. زمانیکه ریموت عمل نمی‌نماید با مراجعه به بخش مربوطه در این دفترچه از روشن بودن آن اطمینان حاصل نمایید.

*-قرار دادن ریموت در داخل جعبه ابزار عقب و داشبورد،

ممکن است باعث قطع شدن ارتباط میان سوئیچ و سیستم موتورسیکلت گردد. در صورتی که ریموت داخل جعبه ابزار عقب باقی‌مانده و جعبه قفل شده باشد، ممکن است سیستم هوشمند غیر فعال گردد.

سوئیچ را می‌بایست همراه خود داشته باشید.

هنگام پارک، فرمان را قفل کرده و ریموت را بردارید. توصیه می‌شود ریموت را خاموش نمایید.

این تجهیزات ارتباط از راه دور با الزامات NBTC انطباق دارد.

تشریح و بررسی سوئیچ هوشمند و مکانیکی

۱- سوئیچ هوشمند

۲- سوئیچ مکانیکی

۱- کارت شماره شناسایی

۲- شماره شناسایی

توجه

که پس از تعویض باتری، سیستم هوشمند عمل نکرد، باتری موتورسیکلت را کنترل نمایید. و سپس به نمایندگی مراجعه نمایید. اگر ریموت بطور مداوم امواج رادیویی دریافت نماید، برای مثال اگر موتورسیکلت در معرض محصولات الکتریکی مثل تلویزیون، رادیو و یا کامپیوتر قرار گیرد، باتری آن خالی می‌شود. *می‌توانید همزمان ۶ عدد ریموت برای موتورسیکلت خود تهیه نمایید/برای این منظور به نمایندگی مراجعه نمایید. *در صورت مفقود شدن ریموت، برای پیشگیری از سرقت موتورسیکلت، هر چه سریعتر به نمایندگی مراجعه نمایید.

ریموت

۱- چراغ نشانگر ریموت

۲- دکمه ریموت

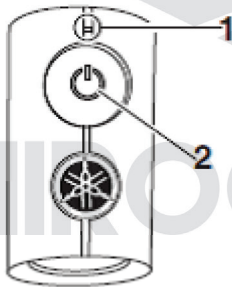

خاموش و روشن کردن ریموت

برای روشن و خاموش کردن ریموت، دکمه روی آن را حداکثر ۱ ثانیه نگه دارید. وقتی ریموت خاموش شد، موتورسیکلت به هیچ عنوان روشن نخواهد شد، حتی اگر ریموت در دامنه امواج سیستم باشد. برای راه‌اندازی موتورسیکلت ریموت را روشن کرده و آن را در دامنه امواج سیستم قرار دهید. (دامنه عملکرد سیستم سوئیچ هوشمند)

ریموت دارای اجزاء الکترونیکی دقیقی است. به منظور جلوگیری از صدمه دیدگی و عدم کارکرد صحیح آن، به موارد ذیل دقت نمایید. *ریموت را داخل جعبه ابزار نگه ندارید. چرا که ممکن است بر اثر گرما و لرزش جاده صدمه ببیند.

*هرگز ریموت را در مجاور اشیاء سنگین قرار ندهید. ریموت را خم و یا پرت نکنید. *ریموت را داخل آب و یا دیگر مایعات نیندازید. *اشیاء سنگین را روی ریموت قرار ندهید.

*ریموت را در معرض حرارت شدید، نور مستقیم آفتاب و رطوبت قرار ندهید.

*ریموت را باز و آن را دستکاری ننمایید. *ریموت را دور از میدان مغناطیسی قوی و اشیاء مغناطیسی نظیر جا سوئیچی، تلویزیون و کامپیوتر نگه دارید. *آن را دور از تجهیزات الکتریکی درمانی نگه دارید.

*از تماس ریموت با روغن، براق کننده‌ها، بنزین و دیگر مواد شیمیائی جلوگیری نمایید. احتمال شکستگی پوشش ریموت در این موارد وجود دارد.

نکته:

عمر باتری ریموت دو سال است، این مدت بسته به نحوه استفاده متغیر است. زمانی که چراغ نشانگر سیستم سوئیچ هوشمند هنگام روشن شدن وسیله نقلیه به مدت ۲۰ ثانیه خاموش روشن شد، یا هنگامی که چراغ نشانگر ریموت در زمان فشار دادن کلید در روی آن روشن نمی‌شود، باتری ریموت را تعویض نمایید. در صورتی

تعویض باتری ریموت

برای تعویض باتری ریموت، طبق موارد ذیل عمل نمایید:

*- زمانی که سوئیچ باز می‌شود، چراغ نشانگر ریموت به مدت ۲۰ ثانیه روشن و خاموش (چشمک) می‌شود.

*- اگر دکمه روی کلید فشار داده شود، سیستم هوشمند عمل نمی‌نماید.

۱ - چراغ نشانگر سیستم سوئیچ هوشمند

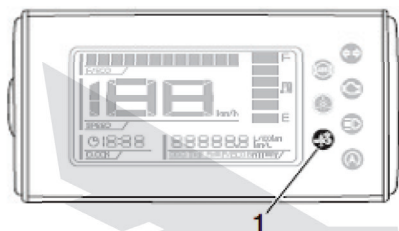

اخطار:

باتری ریموت و سایر اجزایی که بتوان آنها را جدا کرد، در صورت بلعیده شدن می‌توانند صدمات زیادی وارد نمایند. در نتیجه آنها را دور از دسترس کودکان قرار دهید.

*- هرگز باتری را در معرض تابش نور خورشید و دیگر منابع روشنایی قرار ندهید.

توجه:

*- در هنگام باز کردن کاور ریموت با پیچ گوشتی حتما از پارچه استفاده نمایید. تماس مستقیم ریموت با اشیاء سخت موجب آسیب دیدگی یا خراش آن می‌گردد.

*- دقت نمایید که واشر آب‌بندی ریموت آسیب ندیده و یا با خاک نگردد.

*- از دست زدن به مدار و ترمینالهای ریموت خودداری نمایید. این امر ممکن است موجب عدم کارکرد صحیح آن گردد.

چگونگی کنترل روشن و خاموش بودن ریموت

دکمه روی ریموت را فشار داده تا وضعیت آن مشخص شود. اگر چراغ نشانگر روی ریموت:

چشمک کوتاه (۱/۸ ثانیه) دارد: ریموت روشن می‌شود.

چشمک بلند (۵/۵ ثانیه) دارد: ریموت خاموش می‌شود.

عملکرد ریموت

برای فعال کردن ریموت و ارسال و دریافت سیگنال از راه دور، دکمه روی ریموت را فشار دهید. آژیر دوبار به صدا در آمده و چراغهای راهنما دوبار روشن و خاموش می‌شوند. این سیستم برای پارک کردن موتورسیکلت در پارکینگها و فضای آزاد مناسب است.

روشن و خاموش کردن آژیر سیستم

آژیر را که در زمان فعال کردن سیستم به صدا در می‌آید می‌توان براساس موارد ذیل روشن و خاموش کرد:

۱- ریموت را روشن کرده و آن را در دامنه فعالیت سیستم قرار دهید.

۲- سوئیچ اصلی را در موقعیت OFF قرار داده و دکمه ریموت را یکبار فشار دهید.

۳- ۹ ثانیه پس از فشار دادن دکمه روی ریموت، دوباره دکمه را به مدت ۵ ثانیه فشار دهید.

۴- هنگامی که آژیر به صدا در آمد نشان‌دهنده این است که تنظیمات بدرستی انجام گرفته است.

اگر آژیر:

دو بار به صدا در آید: آژیر خاموش شده است.
یک بار به صدا در آید: آژیر فعال شده است.

مشخصات باتری: CR2032

۴- سپس به آرامی کاور ریموت را سوار نمایید.

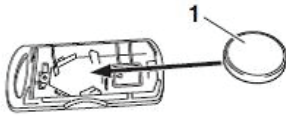

- ۱- باتری
- سوئیچ اصلی
- ۱- دسته سوئیچ

*- در هنگام تعویض باتری ریموت، از فشار آوردن به ریموت اجتناب نمایید.
*- از درست سوار کردن باتری اطمینان حاصل نمایید. به موقعیت قطب مثبت باتری دقت کنید.

تعویض باتری ریموت

- ۱- کاور ریموت را مثل شکل مقابل باز کنید.
- ۲- باتری را جدا کنید.

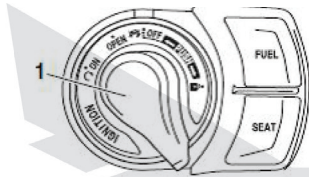

۱- چراغ نشانگر سیستم سوئیچ هوشمند

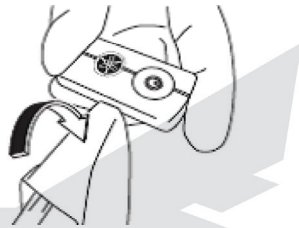

۱- باتری



برای خاموش و روشن کردن موتورسیکلت، قفل و باز کردن فرمان، باز کردن زین، و باز کردن کاور درب باک از سوئیچ اصلی استفاده می‌شود. پس از فشار دادن سوئیچ (و تایید آن با ریموت) در حالیکه چراغ نشانگر ریموت روشن است (حداکثر به مدت ۴ ثانیه) می‌توان سوئیچ اصلی را چرخاند.

اخطار

هرگز در هنگام حرکت، سوئیچ را باز و یا بسته ننمایید. در غیر این صورت بعلت قطع شدن سیستم الکتریکی، کنترل موتورسیکلت غیر ممکن می‌گردد.

نکته:
برای دور انداختن باتری از قوانین کشور خود پیروی نمایید.
۳- مثل شکل مقابل باتری جدید را سوار کنید. به هر دو قطب باتری توجه نمایید.

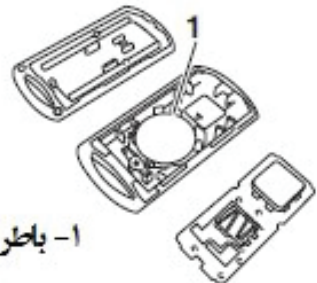

۱- باتری

نکته

هرگز سوئیچ اصلی را مداوم فشار نداده و با شدت به سمت چپ و راست نچرخانید. برای جلوگیری از صدمه دیدن سوئیچ اصلی، سیستم ریموت بطور موقت غیر فعال گشته و چراغ نشانگر ریموت روشن و خاموش خواهد شد. در چنین مواقعی تا زمان خاموش شدن چشمک چراغ ریموت منتظر بمانید و سپس سوئیچ اصلی را بکار گیرید.

نکته

موقعیت سوئیچ اصلی به شرح ذیل توضیح داده می‌شود. تمامی مدارها با جریان الکتریسیته کار می‌کنند و حتی انجین با جریان برق روشن می‌شود.

می‌شوند.
به منظور خاموش کردن موتورسیکلت:
۱- با ریموت روشن در دامنه برد سیستم، سوئیچ اصلی را خاموش نمایید.
۲- چراغ‌های راهنما یکبار روشن و خاموش شده و موتورسیکلت نیز خاموش می‌شود.

وقتی سوئیچ اصلی در موقعیت خاموش قرار گیرد اما کلید هوشمند تأیید نمی‌شود (یعنی کلید هوشمند یا خارج از محدوده عملکرد است یا خاموش شده است)، آژیر به مدت ۳ ثانیه به صدا در آمده و چراغ نشانگر سیستم کلید هوشمند به مدت ۳۰ ثانیه چشمک خواهد زد.

برقرار کردن جریان برق در موتورسیکلت

۱- ریموت را روشن کرده و آن را وارد دامنه سیستم هوشمند سوئیچ نمایید.
۲- سوئیچ اصلی را فشار دهید، چراغ نشانگر ریموت به مدت حداکثر ۴ ثانیه روشن خواهد شد.
۳- هنگامی که چراغ نشانگر سیستم روشن است، سوئیچ اصلی را در موقعیت ON قرار دهید. در این زمان تمام چراغ‌های راهنما دو بار روشن و خاموش شده و جریان برق موتورسیکلت برقرار می‌گردد.

نکته

اگر ولتاژ باطری موتورسیکلت کافی نباشد، چراغ‌های راهنما چشمک نخواهند زد. برای برقرار کردن جریان برق در موتورسیکلت بدون استفاده از ریموت به قسمت وضعیت اضطراری در صفحه ۹-۳۳ مراجعه نمایید. در این حالت تمام سیستم الکتریکی خاموش

قفل "۱"

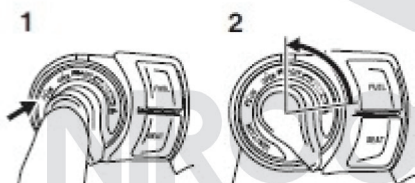

۱- فشار

۲- چرخش

در طی این ۳۰ ثانیه، سوئیچ اصلی به راحتی عمل می‌نماید.
پس از ۳۰ ثانیه، برق موتورسیکلت بطور خودکار قطع می‌گردد.
به منظور قطع سریع برق موتورسیکلت، سوئیچ اصلی را در ۲ ثانیه چهار بار فشار دهید.

شده است اما سوئیچ اصلی در حالت باز باشد.

* زمانی که سوئیچ اصلی در حالت باز قرار داشته واز محدوده سیستم کلید هوشمند خارج.

نکته:

* آژیر پس از ۱ دقیقه خاموش خواهد شد.

* همچنین می‌توان زین را با کلید مکانیکی باز کرد.

قفل کردن فرمان

فرمان قفل شده و تمام قسمت‌های برقی هوش خواهند شد.

۲- با ریموت روشن و در دامنه برد سیستم، سوئیچ اصلی را چرخانده و در موقعیت قفل قرار دهید.

۳- درحالی‌که چراغ سیستم سوئیچ هوشمند روشن است، دستگیره سوئیچ اصلی را فشار داده و روی "قفل" قرار دهید.

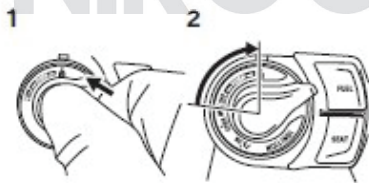

۱- فشار
۲- چرخش

نکته:

در صورتی که فرمان قفل نگردید، به آرامی فرمان را به سمت راست بچرخانید.

در این حالت فرمان قفل شده و برق تمام سیستم الکتریکی قطع می‌گردد.

باز کردن زین

قفل زین را می‌توان باز کرد
۱- فشار
۲- چرخش

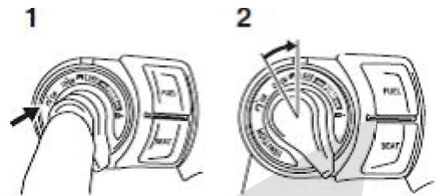

به منظور باز کردن قفل زین، کلید SEAT را فشار داده و زین را از سمت عقب به سمت بالا بکشید.

۱- کلید زین

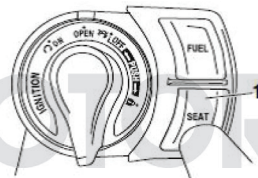

یادآور باز بودن موتورسیکلت

به منظور آگاهی بخشی در زمانی که موتورسیکلت خاموش بوده اما سیستم، قفل نشده است یعنی در حالت باز قرار دارد، سیستم آژیر سوئیچ هوشمند هشدار خواهد داد:

* هنگامی‌که سوئیچ اصلی به مدت ۳ دقیقه در حالت باز OPEN قرار داشته باشد.

* هنگامی‌که سوئیچ هوشمند خاموش

قرار دارد.

و ریموت در خارج از دامنه برد سیستم باشد، زنگ هشدار به صدا در خواهد آمد. همچنین اگر سوئیچ اصلی به مدت ۳ دقیقه در موقعیت OPEN باقی بماند آژیر به صدا در خواهد آمد. برای خاموش کردن آن، ریموت را به دامنه برد سیستم برگردانده و یا سوئیچ اصلی را در موقعیت OFF قرار دهید.

به منظور آشنایی با فرایند جداسازی و نصب مجدد درب باک به صفحه ۶-۱۳ مراجعه شود.

بستن کاور درب باک

کاور درب باک را فشار دهید تا بسته شود. نکته: قبل از موتورسواری از بسته شدن کاور درپوش باک اطمینان حاصل نمایید.

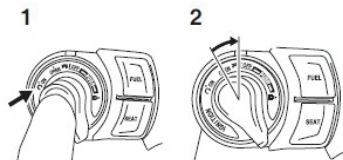

۱- فشار
۲- چرخش

باز کردن قفل فرمان

۱- با روشن بودن ریموت و قرار داشتن آن در دامنه برد آنتن سیستم، سوئیچ اصلی را فشار دهید.

۲- درحالی‌که چراغ ریموت روشن است، سوئیچ اصلی را به داخل فشار داده و به سمت مورد نظر بچرخانید.

باز و بسته کردن کاور درب باک

برای باز کردن کاور درب باک

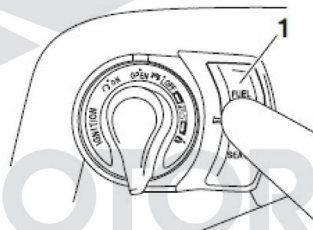

کلید FUEL

۱- برای باز کردن کاور درب باک، ریموت می‌بایستی روشن و در دامنه برد سیستم باشد.

۲- در حالی‌که چراغ نشانگر ریموت روشن است سوئیچ اصلی را روی OPEN قرار دهید.

۳- کلید FUEL را فشار دهید تا کاور درب باک باز شود.

نکته:

زمانی که سوئیچ اصلی در موقعیت OPEN

کمتر از ۱۰ کیلومتر در ساعت باشد، برای مثال در ترافیک‌های سنگین، حالت توقف - حرکت در زمان نسبتاً زیادی اتفاق می‌افتد. اگر فکر می‌کنید که ولتاژ باتری برای راه‌اندازی موتورسیکلت و یا دیگر دلایل کافی نمی‌باشد، سیستم توقف - حرکت موتورسیکلت را روشن نمایید. برای کنترل کیفیت باتری از نمایندگی معتبر موتورسیکلت درخواست نمایید.

۱- چراغ نشانگر سیستم توقف حرکت

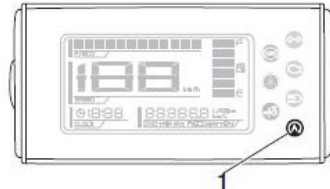

کارکرد سیستم توقف - حرکت فعال کردن سیستم

- ۱- سوئیچ اصلی را باز کنید.
- ۲- کلید سیستم توقف - حرکت را در حالت "A" قرار دهید.

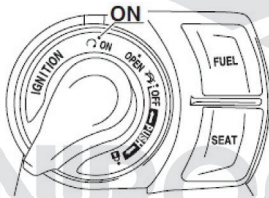

- ۳- زمانی که موتورسیکلت شرایط زیر را شناسایی نماید، سیستم توقف - حرکت فعال شده و چراغ نشانگر سیستم روشن می‌شود.
- *-کلید سیستم توقف-حرکت در وضعیت "A" قرار گرفته باشد.

سامانه توقف- حرکت موتورسیکلت سیستمی است که بطور خودکار موتورسیکلت را خاموش می‌نماید (دورموتور را کاهش می‌دهد) در این زمان چراغ نشانگر سیستم توقف روشن شده، صدای انجین کاسته شده، آلودگی گازهای خروجی از انجین را به حداقل رسانده و مصرف سوخت را کاهش می‌دهد. هنگامی که راکب دسته گاز را به آرامی می‌چرخاند، انجین بطور خودکار دوباره روشن شده و موتورسیکلت شروع به حرکت می‌نماید.

توجه:

در هنگام پارک یا ترک کردن ناخواسته موتورسیکلت، توجه داشته باشید که سوئیچ را ببندید. اگر سیستم توقف- حرکت موتورسیکلت خاموش نشده باشد، شارژ باتری خالی شده و در هنگام استفاده مجدد، بواسطه ولتاژ پایین باتری، موتورسیکلت حرکت نخواهد کرد.

نکته:

اگر چه در هنگام توقف، انجین خاموش می‌شود، اما زمانی که سرعت موتورسیکلت

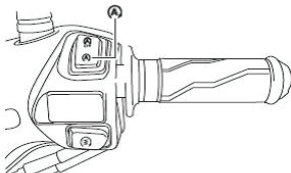

۱- روشن

۲- چشمک زن

۱-چشمک زن

۲- خاموش

روشن کردن دوباره انجین

زمانی که انجین خاموش است و چراغ نشانگر سیستم توقف-حرکت انجین چشمک می‌زند، با چرخاندن دسته گاز(باز کردن دریچه گاز) انجین به طور خودکار شروع به کار می‌کند و چشمک زدن "A" متوقف می‌گردد.

اخطار:

هنگامی که سیستم توقف-حرکت فعال بوده و انجین خاموش است، بطور ناگهانی دسته گاز را نچرخانید. در غیر این صورت، موتورسیکلت روشن شده و بطور غیر منتظره به حرکت در می‌آید.



نکته:

*- زمانی که جک بغل پایین است، سیستم توقف - حرکت غیرفعال می‌گردد.
*-در صورت عدم کارکرد صحیح سیستم توقف-حرکت، از نمایندگی مجاز یا ماها درخواست نمایید تا موتورسیکلت را بازرسی نماید.

*- پس از گرم شدن انجین، موتور برای مدتی در حالت ایستا روشن بوده باشد.
*- موتورسیکلت با سرعت ۱۰ کیلو متر یا بالاتر حرکت نماید.

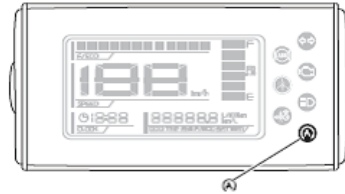

۴- برای خاموش کردن سیستم توقف-حرکت، کلید سیستم توقف-حرکت را در حالت "A" قرار دهید.

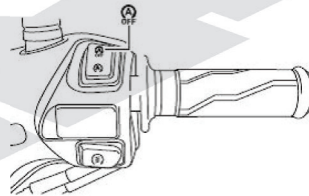

نکته:

برای حفظ ولتاژ باتری، ممکن است سیستم فعال نگردد.

خاموش کردن انجین

پس از اینکه چراغ نشانگر سیستم خودکار، در صفحه کیلومتر روشن شد، زمانی انجین خاموش می‌شود که انجین در حالت ایستا روشن باقی بوده و دریچه گاز کاملاً بسته باشد.

در این زمان، چراغ شاخص "A" در صفحه کیلومتر شروع به خاموش و روشن شدن نموده تا نشان دهد انجین توسط سیستم کنترل می‌شود.

در هنگام پارک سیستم توقف-حرکت را خاموش نمایید. در غیر این صورت، اگر بطور اتفاقی دسته گاز چرخانده شود، موتورسیکلت به حرکت درخواهد آمد. **اخطار:** قبل از انجام عملیات تعمیر و نگهداری و سرویس دوره‌ای، سوئیچ اصلی می‌بایست بسته باشد. اگر در آن هنگام سیستم توقف-حرکت روشن باشد، در این صورت امکان حرکت اتفاقی موتورسیکلت وجود دارد.

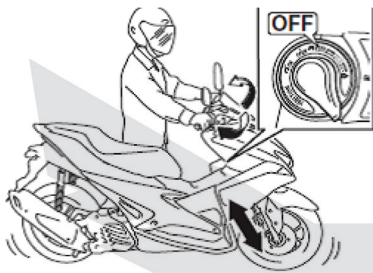

اقدامات احتیاطی در هنگام استفاده از سیستم توقف-حرکت

به منظور پیشگیری از تصادفات بواسطه عدم کارکرد صحیح، موارد احتیاطی ذیل را مطالعه نمایید.

اخطار: هنگامی که موتورسیکلت را با دست به مکانی انتقال می‌دهید، از بسته شدن سوئیچ اصلی اطمینان حاصل کنید.

اگر در این حالت سیستم توقف-حرکت روشن باشد، و به طور اتفاقی دسته گاز چرخانده شود، موتورسیکلت به حرکت درخواهد آمد.

اخطار: در زمان قرار دادن موتورسیکلت روی جک وسط، سوئیچ اصلی باید بسته باشد. اگر سیستم توقف-حرکت روشن باشد، در زمان پارک کردن موتورسیکلت روی جک وسط امکان چرخش دسته گاز و در نتیجه حرکت کردن موتورسیکلت وجود دارد.

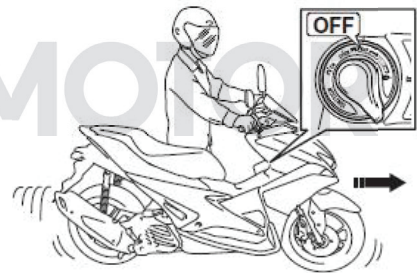

اخطار: زمانی که قصد توقف کوتاه و ترک موتورسیکلت را دارید از بسته بودن سوئیچ، اطمینان حاصل نمایید.

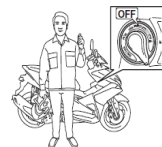
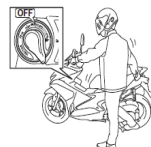

کلید کنترل از راه دور (LTV125/LTV125-R)

۱- کلید اصلی

۲- دکمه ریموت

۳- کلید یدکی

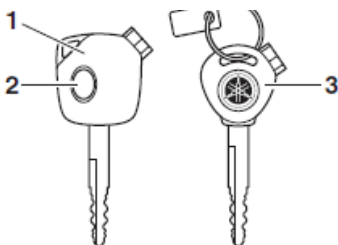

استفاده نکرده باشید، عملکرد ریموت به طور خودکار به منظور کاهش بار باطری متوقف خواهد شد. هنگامی که سوئیچ اصلی در حالت ON قرار گیرد، عملکرد آن دوباره فعال خواهد شد. نگهداری غیراصولی از سوئیچ منجر به آسیب دیدگی و کم شدن دامنه آن خواهد گردید.

توجه:

کلید اصلی دارای یک باطری و مدار الکترونیکی است. از آن به دقت محافظت نمایید. از این روی:

*- آن را پرتاب نکرده و در معرض ضربه قرار ندهید.

*- آن را داخل آب یا دیگر مایعات نیندازید.

*- از قرار دادن اشیاء سنگین روی آن خودداری نمایید.

*- در معرض گرما و دمای بالاتر قرار ندهید.

*- تغییرات در کلید اصلی ممنوع است.

تعویض باطری ریموت

۱- پیچ را باز کنید.

۲- کاور سوئیچ را برداشته و قسمت ریموت را از آن خارج نمایید.

۳- باطری کلید را جدا کنید.

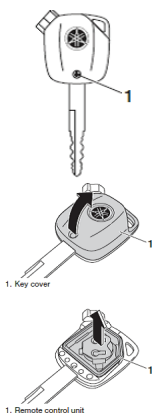

این موتورسیکلت مجهز به کلید اصلی به عنوان ریموت می‌باشد. این ریموت به شما کمک می‌کند تا محل پارک موتورسیکلت خود را پیدا کرده و صفحه محافظ جای کلید را باز نمایید. کارکرد ریموت کنترل به شرح ذیل می‌باشد.

پیدا کردن محل پارک موتورسیکلت

با فشردن دکمه روی ریموت، راهنماها دوبار روشن و خاموش شده و دوبار آژیر به صدا در می‌آید.

باز کردن صفحه محافظ جای کلید

کلید روی ریموت را به مدت یک ثانیه فشار داده و نگه دارید. چراغهای راهنما یک بار روشن و خاموش می‌شوند. آژیر یک بار به صدا در می‌آید. می‌توانید صفحه محافظ سوئیچ را باز کنید.

نکته:

*- چراغ پشت سوئیچ روشن و پس از ۳۰ ثانیه خاموش خواهد شد. در صورتی که ولتاژ باطری کم باشد، چراغ پشت سوئیچ به مدت ۳۰ ثانیه به حالت چشمک زن در خواهد آمد.

*- در صورتی که به مدت ۱۰ روز از ریموت

قفل کردن فرمان

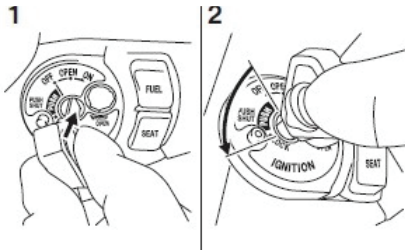

۱- فشار به داخل

۲- چرخش

- ۱- فرمان را بطور کامل به سمت چپ بچرخانید.
 - ۲- سوئیچ را در موقعیت OFF قرار دهید و سپس در حالی که به پایین فشار می‌دهید به سمت LOCK بچرخانید.
 - ۳- سوئیچ را خارج نمایید.
- نکته: اگر فرمان، قفل نشد آن را به آرامی به سمت چپ و راست بچرخانید تا قفل شود.

باز کردن قفل فرمان

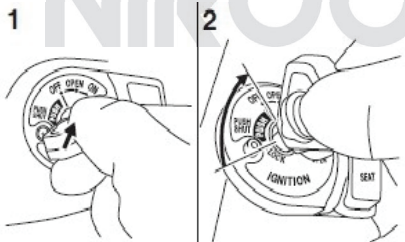

۱- فشار به داخل

۲- چرخش

- سوئیچ را در حالیکه به سمت داخل فشار می‌دهید در موقعیت OFF قرار دهید.
- هشدار: هرگز در هنگام حرکت، سوئیچ را در

- ۴- باطری جدید را روی کلید سوار کنید. از قرارگرفتن قطب مثبت باطری در جای خود اطمینان حاصل نمایید.
- ۵- واحد ریموت را روی کلید سوار کرده و کاور کلید را در جای خود قرار دهید.

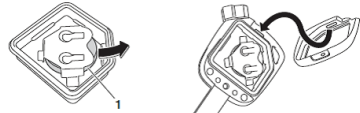

1. Key battery

6. Install the screw.

- ۶- پیچ را ببندید.

کلید اصلی/ قفل فرمان (LTV125/LTV125-R)

کلید اصلی/قفل فرمان، سیستم جرقه زنی و چراغها را کنترل کرده و برای قفل فرمان، باز کردن زین و بازکردن درب باک مورد استفاده قرار می‌گیرد. موقعیت‌های مختلف سوئیچ به شرح ذیل بیان می‌شود.

نکته: سوئیچ اصلی مجهز به دیافراگم جای سوئیچ است.

سوئیچ باز (ON): تمامی مدارهای الکتریکی با جریان برق کار می‌کنند و انجین روشن می‌شود. در این حالت نمی‌توان سوئیچ را خارج نمود.

زمانی که سوئیچ در موقعیت ON قرار داده شود، چراغ پشت کیلومتر، چراغ عقب، چراغ پلاک و دیگر چراغهای اضافی بطور خودکار روشن می‌شوند.

وقتی سوئیچ باز شود صدای کارکرد پمپ بنزین را نیز می‌توان شنید.

سوئیچ بسته (OFF): برق تمامی سیستم‌های الکتریکی قطع می‌شود. در این حالت می‌توان سوئیچ را خارج نمود.

قفل فرمان: فرمان قفل شده و تمامی سیستم‌های الکتریکی قطع می‌گردد. سوئیچ را در این حالت می‌توان خارج نمود.

برای بستن دیافراگم سوئیچ

کلید را وارد کرده و به سمت چپ بچرخانید تا محافظ دیافراگمی، محل قرارگیری سوئیچ را ببندد.

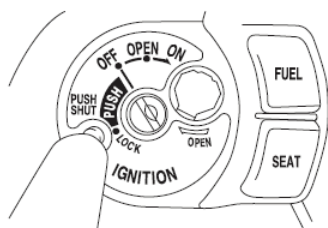

موقعیت OFF و LOCK قرار ندهید. در غیر این صورت، سیستم الکتریکی غیر فعال شده و ممکن است موجب از دست رفتن کنترل و تصادف گردد.

در صورت افتادن موتورسیکلت به یک سمت، پس از بلند کردن موتورسیکلت، نشستی سوخت را کنترل نمایید. در صورت وجود نشستی، موتورسیکلت را به نمایندگی معتبر پاماها انتقال داده تا آن را بررسی نماید.

نشانه‌ها و چراغهای اخطار (LTV125/LTV125-R)

- ۱- نشانگر چراغهای راهنما
- ۲- نشانگر چراغ چک انجین
- ۳- نشانگر چراغ سو بالا
- ۴- چراغ نشانگر سیستم توقف/حرکت

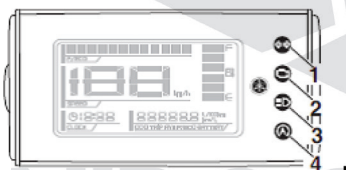

- ۱- نشانگر چراغهای راهنما
- ۲- چراغ چک انجین
- ۳- نشانگر سو بالا
- ۴- چراغ نشانگر سیستم توقف/حرکت
- ۵- چراغ نشانگر سیستم کلید هوشمند
- ۶- چراغ نشانگر ترمز ABS

LTV125-A

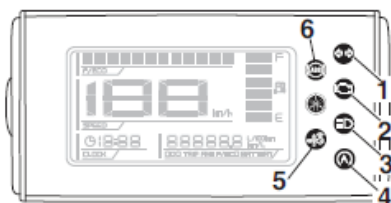

باز کردن محافظ محل قرارگیری سوئیچ

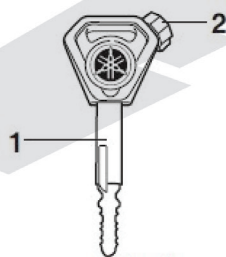

۱- سوئیچ
۲- کلید دیافراگم

باز کردن محافظ محل قرارگیری سوئیچ

سر سوئیچ را همانند شکل، وارد محفظه باز کردن دیافراگم سوئیچ نمایید و سپس به سمت راست بچرخانید تا دیافراگم کنار برود.

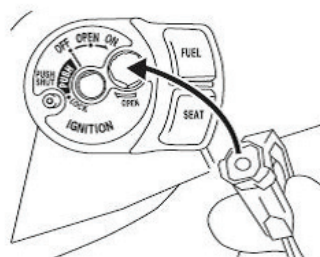

کیلومتر در ساعت و یا بالا تر برسد، خاموش نشود نشان دهنده این است که ABS به درستی عمل نمی‌نماید. در صورت مواجهه با هریک از موارد بالا، موتورسیکلت می‌بایست هر چه سریعتر به نمایندگی انتقال داده شود. (جهت آشنایی با سیستم ABS ص ۱۲-۶ را مطالعه نمایید.)

هشدار: اگر چراغ هشدار ABS پس از حرکت با سرعت ۱۰ کیلومتر بر ساعت (۶ مایل بر ساعت) یا بالاتر خاموش نشود، یا در حال موتورسواری نشانگر روشن باشد و یا خاموش و روشن شود، سیستم ترمز به سیستم ترمز معمولی باز می‌گردد، اگر هر دو مورد بالا اتفاق افتد، و یا چراغ نشانگر اصلاً روشن نشود، می‌بایست جهت جلوگیری از قفل شدن چرخها در ترمزهای ناگهانی نهایت دقت را داشته باشید و هرچه سریعتر موتورسیکلت را به نمایندگی انتقال داده تا سیستم ترمز و مدارهای الکتریکی را کنترل نماید.

نکته:

زمانی که موتورسیکلت روی جک وسط قرار دارد، در صورت گاز دادن به موتورسیکلت، ممکن است چراغ نشانگر ABS روشن شود. این امر نشان دهنده عدم کارکرد صحیح سیستم نمی‌باشد.

چراغ نشانگر سیستم سوئیچ هوشمند

این نشانگر، وضعیت ریموت را مشخص می‌نماید. هنگامی که سیستم سوئیچ هوشمند بطور عادی کار کند، نشانگر خاموش خواهد بود. در صورت وجود مشکل در این سیستم، این نشانگر به حالت چشمک زن خواهد

نشانگر چراغهای راهنمای سمت راست و چپ

هر یک از این نشانگرها زمانی چشمک می‌زنند که چراغ راهنمای مربوط به آن روشن شود.

نشانگر چراغ سو بالا: زمانی که چراغ سو بالا روشن می‌شود، این نشانگر روشن خواهد شد.

چراغ چک: این چراغ زمانی روشن می‌شود که مشکلی توسط مدار الکتریکی کنترل کننده انجین شناسایی شود. در صورت روشن شدن چراغ چک، از نمایندگی یا ماها بخواید تا با سیستم خود کنترلی، موتورسیکلت را عیب‌یابی نماید. (در ص ۹-۶ جزئیات بیشتری در این زمینه ارائه شده است.)

مدار الکتریکی چراغ چک را می‌توان با باز کردن سوئیچ اصلی کنترل نمود. در این صورت چراغ چک برای چند ثانیه روشن شده و دوباره خاموش خواهد شد. اگر با باز شدن سوئیچ، چراغ چک روشن نشود، یا خاموش نشود، موتورسیکلت را به نمایندگی انتقال دهید.

نشانگر ABS در مدل‌های مجهز به ترمز ضد

قفل (ABS)

در حالت عادی، زمانی که سوئیچ باز شود، این نشانگر روشن می‌شود، و اگر سرعت موتورسیکلت به ۱۰ کیلومتر بر ساعت برسد، نشانگر خاموش خواهد شد.

اگر نشانگر ABS:

*-زمانی که سوئیچ باز می‌شود، روشن نشود

*-در هنگام موتورسواری روشن باشد و یا خاموش و روشن شود

*-وقتی سرعت موتورسیکلت به ۱۰

اخطار:

قبل از انجام هرگونه تغییرات و تنظیمات در کیلومتر، موتورسیکلت را می‌بایست متوقف نمایید.

انجام تغییرات و تنظیمات در حین موتورسواری موجب از دست رفتن تمرکز گشته و خطر تصادف را افزایش می‌دهد. دستگاه کیلومتر مجهز به موارد ذیل می‌باشد.

کیلومتر چند کاربردی مجهز به موارد ذیل می‌باشد:

*- سرعت سنج

*- آمپر سوخت در حالت اقتصادی

*- ساعت

*- آمپر بنزین

*- صفحه نمایش چند کاربردی

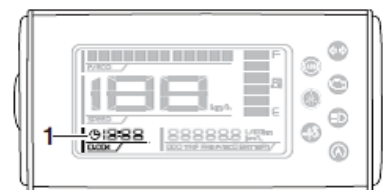
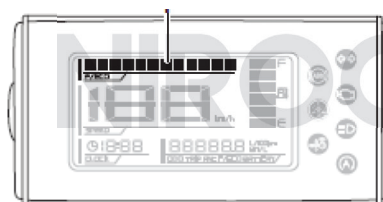
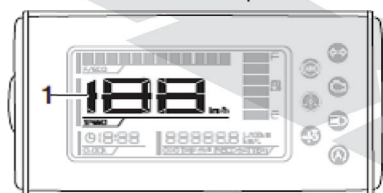

نکته:

قبل از استفاده از دکمه تنظیم مجدد و انتخاب، سوئیچ می‌بایست باز باشد.

بود. اگر خطایی در سیستم سوئیچ هوشمند باشد، نشانگرچشمک خواهد زد. اگر ارتباط میان سیستم و ریموت برقرار شود و یا عملیاتی در حال انجام باشد، نشانگر به حالت چشمک زن خواهد بود.

نکته: هنگامی که کلید استارت فشار داده می‌شود، این نشانگر به مدت یک ثانیه روشن شده و دوباره خاموش می‌شود. اگر نشانگر بطور معمولی روشن و خاموش نشود، موتورسیکلت را به نمایندگی انتقال دهید.

چراغ نشانگر توقف-حرکت

زمانی که سیستم توقف - حرکت فعال است این نشانگر روشن می‌شود. این چراغ، زمانی چشمک می‌زند که انجین بطور خودکار توسط سیستم توقف-حرکت خاموش گردد.

نکته:

حتی اگر کلید توقف حرکت روی "A" قرار گیرد، ممکن است نشانگر روشن نشود.

(ص ۵-۲)

کیلومتر چند کاربردی

۱- آمپر سوخت در حالت صرفه‌جویی

۲- سرعت سنج

۳- آمپر سوخت

۴- صفحه نمایش چند کاربردی

۵- ساعت

۶- کلید تنظیم /انتخاب

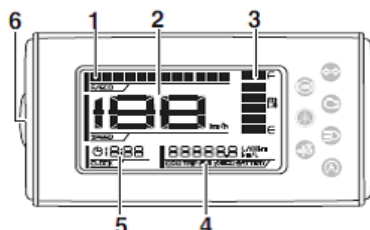

سرعت سنج

فشار دهید تا اعداد دقیقه نمایش داده شوند (بصورت چشمک زن).
۴- برای تنظیم دقیقه از دکمه RESET/SELECT استفاده نمایید.

۵- دکمه RESET/SELECT را به مدت ۲ ثانیه نگه دارید تا ساعت شروع به کار نماید.

نکته:

اگر دکمه RESET/SELECT را به مدت ۹۰ ثانیه فشار ندهید زمان تنظیم نشده و به حالت قبل باز خواهد گشت.

آمپر بنزین

شاخص آمپر بنزین نشان دهنده مقدار سوخت در باک می‌باشد. با کاهش میزان سوخت در باک، بخشهای نمایشگر آمپر به ترتیب از F (پر) به طرف E (خالی) کم رنگ می‌شوند. زمانی که آخرین بخش از آمپر شروع به چشمک می‌نماید، هر چه سریعتر سوختگیری نمایید.

هنگامی که سوئیچ را باز میکنید، برای چند ثانیه تمامی بخشهای آمپر بنزین روشن می‌شود. پس از آن، آمپر، میزان دقیق سوخت در باک را نشان خواهد داد.

نکته:

تمام سوخت موجود در باک را استفاده ننمایید.

آمپر بنزین می‌تواند عیبهای خود را شناسایی نماید. در صورت وجود نقص در مدار آمپر، تمامی بخشهای آمپر روشن و خاموش خواهند شد (چشمک). در صورت وقوع این امر، موتورسیکلت را به نمایندگی یاماها انتقال دهید.

وقتی نشانگر بنزین به پایین ترین بلوک رسید، هرچه سریعتر سوختگیری نمایید.

کیلومتر شمار، سرعت موتورسیکلت را بر ساعت نشان می‌دهد.

آمپر بنزین در حالت اقتصادی

این ابزار نشان دهنده میزان مصرف سوخت در شرایط فعلی موتورسیکلت می‌باشد.

بسته به تنظیمات انتخاب شده، جهت حالت اقتصادی مصرف سوخت، قسمتهای پرنرنگ در نشانگر، کم و زیاد می‌شود.

* کیلومتر /لیتر: هرچه تعداد بخشهای نشان داده شده افزایش یابد نشان دهنده ی عملکرد بهینه موتورسیکلت می‌باشد.

* لیتر/۱۰۰ کیلومتر: هر چقدر تعداد بخشهای نشان داده شده کمتر باشد، نشانه عملکرد بهینه موتورسیکلت است.

ساعت

این ساعت از سیستم ۱۲ ساعته بهره می‌برد.

به منظور تنظیم ساعت

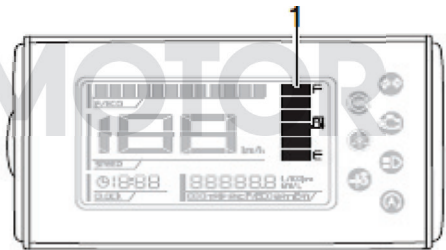

۱- زمانی که صفحه نمایش، کیلومتر شمار را نشان می‌دهد، دکمه RESET/SELECT را به مدت ۴ ثانیه فشار داده و نگه دارید.

۲- وقتی اعداد ساعت بصورت خاموش و روشن نشان داده شد، از دکمه RESET/SELECT برای تنظیم ساعت استفاده نمایید.

۳- دکمه RESET/SELECT را به مدت ۲ ثانیه

نکته:

*- کیلومتر شمار در ۹۹۹۹۹۹ عدد قفل شده و نمی‌توان آن را تنظیم نمود.
 *- مسافت سنج را می‌توان پس از اینکه به ۹۹۹۹/۹ رسید تنظیم کرد. پس از عدد مذکور سیستم به محاسبه مسافت ادامه می‌دهد.

برای تنظیم مسافت سنج، زمانی که صفحه نمایش، مسافت را نشان می‌دهد، دکمه RESET/SELECT را به مدت ۱ ثانیه فشار دهید.

حالت میانگین مصرف سوخت اقتصادی

این نمایشگر، میانگین مصرف سوخت اقتصادی یا میانگین مصرف سوخت را از آخرین تنظیم مجدد نشان می‌دهد.
 نمایش میانگین مصرف سوخت را می‌توان در دو حالت کیلومتر بر لیتر یا لیتر بر ۱۰۰ کیلومتر تنظیم نمود.

*- کیلومتر بر لیتر (Km/L): مسافتی که موتورسیکلت با یک لیتر سوخت می‌تواند طی کند را نشان می‌دهد.
 *- لیتر بر ۱۰۰ کیلومتر (L/100Km): مقدار سوخت مورد نیاز برای طی کردن ۱۰۰ کیلومتر را نشان می‌دهد.

برای تغییر حالت‌های لحظه‌ای مصرف سوخت دکمه RESET/SELECT را به مدت یک ثانیه فشار دهید.

نکته: زمانی که سرعت موتورسیکلت در هنگام موتورسواری کمتر از ۱۰ کیلومتر بر ساعت باشد، عبارت "----" نمایش داده می‌شود.

بواسطه حرکت موتورسیکلت در جاده و بالا و پایین شدن آن ممکن است سوخت کافی به انجین نرسد که موجب خاموش شدن انجین می‌گردد.
 توجه: وقتی که شاخص سوخت در نشانگر، تنها یک بلوک باشد، باک را دوباره پر نمایید. چرا که ممکن است در موارد چرخش و در مسیرهای سربالا یا پایین، عدم سوخت رسانی مناسب موجب خاموش شدن انجین گردد.

صفحه نمایشگر چند کاربردی

صفحه نمایشگر، موارد ذیل را نشان می‌دهد:

*- کیلومتر شمار

*- مسافت سنج

*- نمایشگر کاهش لحظه‌ای سوخت

*- نشانگر مصرف متوسط سوخت

*- شاخص ولتاژ باتری

*- نمایشگر کد خطا

با فشار دادن دکمه RESET/SELECT به ترتیب زیر می‌توان از حالت کیلومترشمار ODO به مسافت‌سنج TRIP، نشان‌دهنده مصرف مداوم سوخت (Km/L یا L/100 Km) متوسط مصرف سوخت (AVE F/ECO Km/L یا L/100Km) و ولتاژ باتری رفت:

ODO—TRIP—F/ECO—AVEF/ECO—BATT—ODO

حالت کیلومتر شمار

کیلومتر شمار، کل مسافت طی شده توسط موتورسیکلت را نشان می‌دهد.

حالت مسافت سنج

این حالت مجموع مسافت طی شده از زمان تنظیم را نشان می‌دهد.

نشانگر ولتاژ باتری

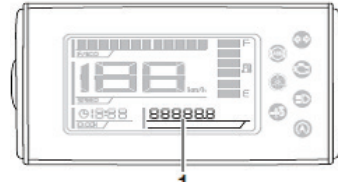

این نشانگر میزان ولتاژ فعلی باتری را نشان می‌دهد.
 * - بیشتر از ۱۲/۸ ولت، باتری کاملاً شارژ شده است.
 * - کمتر از ۱۲/۷ ولت، باتری نیاز به شارژ دارد.

نکته: اگر ولتاژ باتری کمتر از ۹/۰ ولت باشد، عبارت "- - -" نمایش داده می‌شود.

ابزار و عملکردهای کنترل
 کلیدهای سمت چپ فرمان

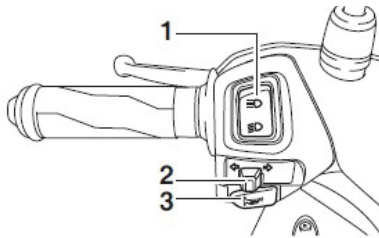

- ۱- کلید سو بالا / پایین "☰/☷"
- ۲- کلید چراغ راهنما "↔/↔"
- ۳- کلید بوق "🔊"

کلیدهای سمت راست

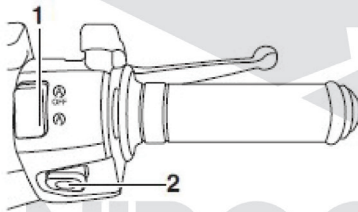

- ۱- کلید قطع کن
- ۲- کلید استارت

کلید سو بالا پایین "☰/☷"
 برای سو بالا کلید را در وضعیت "☰" قرار دهید و برای سو پایین کلید باید در وضعیت "☷" قرار گیرد.

کلید راهنما "↔/↔"

برای روشن کردن چراغ راهنمای سمت راست، کلید را به سمت راست و برای روشن نمودن چراغ راهنمای سمت چپ، کلید را به سمت چپ هدایت کنید.

وضعیت خود عیب‌یابی

این مدل برای مدارهای الکتریکی مختلف به ابزار خود عیب‌یابی مجهز می‌باشد. اگر نقصی در هر یک از آن مدارها شناسایی شود، چراغ چک انجین روشن شده و کد خطا در صفحه، نمایش داده می‌شود. اگر صفحه نمایشگر کد خطایی را نمایش داد، آن را یادداشت کرده و موتورسیکلت را جهت بررسی به نمایندگی انتقال دهید.

توجه: در صورت نمایش دادن هرگونه کد خطا، به منظور پیشگیری از صدمات انجین، موتورسیکلت می‌بایست مورد بررسی قرار گیرد.

دسته ترمز عقب

دسته ترمز عقب در سمت چپ فرمان قرار گرفته است. برای گرفتن ترمز عقب، دسته ترمز را به سمت نرمی فرمان بکشید.

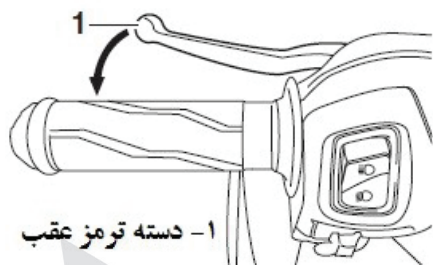

۱- دسته ترمز عقب

ترمز ABS برای مدل‌های مجهز به ترمز ضد قفل

در این مدل ترمز ضد قفل فقط بر روی چرخ جلو نصب شده است. ترمزگیری در این سیستم همانند ترمزهای متعارف می‌باشد.

اگر ترمز ABS فعال شود، پالس‌های آنرا می‌توان به راحتی در روی دسته ترمز احساس نمود.

در این موقعیت نیز شما ترمز را گرفته و اجازه دهید تا ABS کار خود را انجام دهد. هرگز دسته ترمز را رها نکرده و دوباره ترمز نگیرید، این امر موجب کاهش تاثیر ترمزگیری می‌گردد.

اخطار:

حتی اگر وسیله نقلیه شما مجهز به ترمز ABS باشد فاصله خود را با وسیله نقلیه جلویی حفظ کنید.

زمانی که کلید را رها سازید کلید در مرکز قرار خواهد گرفت. برای خاموش کردن چراغ‌های راهنمای هر یک از طرفین، پس از اینکه کلید به مرکز باز گشت، آن را فشار دهید.

کلید بوق

برای به صدا درآوردن بوق، این کلید را فشار دهید.

کلید استارت

برای روشن کردن انجین، ابتدا باید چک بغل بالا بوده و هر دو ترمز جلو و عقب گرفته شود. قبل از روشن کردن انجین برای آشنایی با دستورالعمل‌های چگونگی روشن نمودن انجین، به ص ۸-۱ مراجعه نمایید.

کلید (A/A) سیستم توقف-حرکت

برای روشن کردن سیستم توقف-حرکت، کلید را در وضعیت (A) قرار داده و برای خاموش کردن سیستم توقف-حرکت، کلید را در موقعیت (A) قرار دهید.

دسته ترمز جلو

دسته ترمز جلو در سمت راست فرمان قرار دارد. برای گرفتن ترمز جلو، دسته ترمز را به سمت دسته گاز بکشید.



۱- دسته ترمز جلو

قسمت چرخان سنسور، آسیب دیده نباشد، در غیر این صورت ABS عملکرد مناسبی نخواهد داشت.

درب باک

برای باز کردن درب باک

- ۱- سوئیچ را باز کنید
- ۲- کلید FUEL را برای باز کردن کاور درب باک فشار دهید.

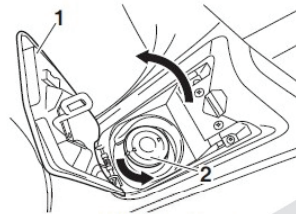
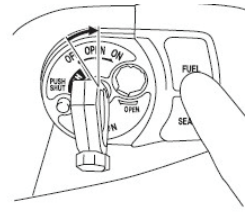

۱- کاور درب باک

۲- درب باک

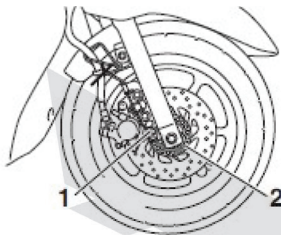

۱- سنسور چرخ جلو

۲- روتور سنسور چرخ جلو

۳- درب باک را در خلاف جهت عقربه‌های ساعت بچرخانید و درب را خارج نمایید.

بستن درب باک

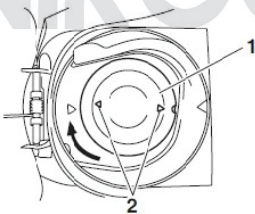

۱- درب باک

۲- علامت "A"

۱- درب باک را روی باک قرار داده و در جهت عقربه‌های ساعت بچرخانید تا علامت مثلث روی درب باک و بدنه باک در یک راستا قرار گیرند.

*- ترمز ABS در فواصل بیشتر بهترین عملکرد را دارد.

*- در سطوح خاص همانند سطوح پرفراز و نشیب و دارای دست انداز، فاصله ترمزگیری با ABS نسبت به ترمزهای معمولی می‌بایست بیشتر باشد.

ترمز ABS توسط ECU کنترل می‌شود، در صورتی که ترمز ABS عمل ننماید، سیستم ترمز عادی فعال می‌شود.

نکته:

سیستم ABS هنگامی که سوئیچ باز شود و موتورسیکلت با سرعت ۱۰ کیلومتر بر ساعت و یا بیشتر حرکت نماید، سیستم خود را بررسی و عیب‌یابی می‌نماید. طی این تست، صدای کلیک را می‌توان شنید و لرزش را می‌توان روی دسته ترمز احساس نمود. اما این‌ها علامت عدم کارکرد صحیح سیستم نمی‌باشند.

توجه:

توجه داشته باشید که سنسور چرخ و

خودداری شود.

۲- هرگز باک را بطور کامل پر ننمایید. هنگامی که سوخت به پایین صافی رسید، سوخت گیری را متوقف نمایید. چرا که بنزین وقتی (توسط گرمای انجین و آفتاب) گرم می شود، به حجم آن افزوده گشته و موجب سرریز شدن آن به بیرون خواهد گردید. ۳- بنزین سر ریز شده را هرچه سریعتر پاک کنید. توجه داشته باشید: بنزین سرریز شده را با دستمال تمیز، نرم و خشک پاک کنید در غیر این صورت موجب صدمه دیدن قسمت های رنگی و قطعات پلاستیکی می گردد.

۴- از بسته شدن کامل درب باک اطمینان حاصل نمایید.

هشدار:

بنزین مایع سمی است که می تواند برای سلامتی مضر باشد. در هنگام سوخت گیری دقت کافی داشته باشید. هیچگاه بنزین را با دهان نکشید.

در صورت بلعیدن مقداری بنزین و یا استنشام گازهای آن و یا در صورت تماس بنزین با چشم ها، هر چه سریعتر به پزشک مراجعه نمایید. در صورت تماس با پوست، محل مورد نظر را با آب و صابون شستشو دهید. در صورت ریختن بنزین روی لباسها، آنها را تعویض نمایید.

بنزین توصیه شده: بنزین معمولی فاقد سرب (بنزین E10)

ظرفیت باک: ۴/۲ لیتر (۱/۱ گالن امریکا، ۰/۹ گالن انگلیس)

توجه:

فقط از بنزین بدون سرب استفاده شود. استفاده از بنزین دارای سرب موجب آسیب

۲- کاور درب باک را فشار دهید تا قفل شود. زمانی که کاور درب باک قفل می شود صدای کلیک می بایست شنیده شود.

هشدار:

پس از سوخت گیری و پرکردن باک، از بسته شدن درب باک اطمینان حاصل کنید. در صورت نشی سوخت، امکان آتش سوزی وجود دارد.

سوخت

از وجود بنزین کافی در باک اطمینان حاصل نمایید.

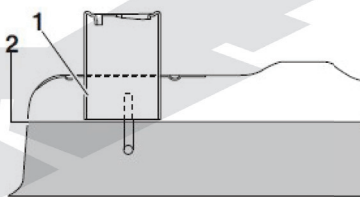

۱- لوله فیلتر بنزین درب باک

۲- حداکثر میزان سطح سوخت در باک

هشدار:

بنزین و گازهای متصاعد شده از آن اشتعال پذیرند. برای پیش گیری از آتش سوزی و انفجار ناشی از آنها در هنگام سوخت گیری به موارد ذیل توجه فرمایید.

۱- قبل از سوخت گیری، انجین را خاموش کرده و از موتورسیکلت پیاده شوید. در هنگام سوخت گیری هیچ کسی نباید روی موتورسیکلت سوار شده باشد. هنگام سوخت گیری از کشیدن سیگار و قرارگیری در مجاورت آتش، جرقه و سایر ابزار و وسایلی که جرقه تولید می کنند، اکیدا

توجه:

فقط از بنزین بدون سرب استفاده نمایید. استفاده از بنزین دارای سرب، آسیب جدی به مبدل کاتالیزوری وارد خواهد کرد.

هندل

زمانی که نمی‌توان انجین را با سوئیچ روشن نمود، از هندل استفاده نمایید. برای روشن کردن انجین، اهرم هندل را باز کنید و آن را به آرامی با پای خود به سمت پایین حرکت دهید تا دنده‌ها درگیر شده و سپس آن را به آرامی اما با قدرت فشار دهید.

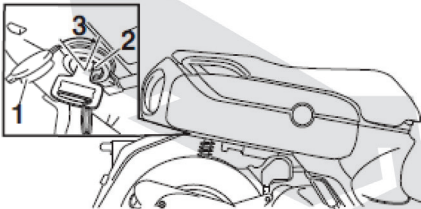

زین

برای مدل‌های دارای سوئیچ هوشمند برای باز کردن زین، از کلید SEAT روی سوئیچ اصلی استفاده کنید. (۴-۹)

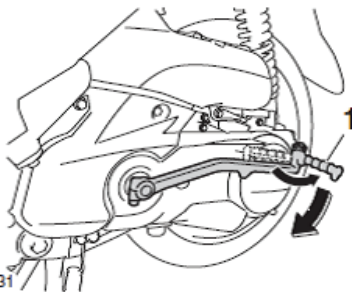

ZAUU0831

دیدن قطعات داخل انجین همانند سوپاپها، رینگ پیستون و همچنین سیستم تخلیه می‌گردد.

بنزین الکل دار

دو نوع بنزین دارای الکل وجود دارد. بنزین حاوی اتانول و بنزین حاوی متانول. بنزین حاوی اتانول را در صورتی می‌توان استفاده کرد که اتانول آن بیشتر از ۱۰٪ نباشد (E10). بنزین حاوی متانول توصیه نمی‌شود. چرا که می‌تواند به قطعات انجین آسیب زده و عملکرد انجین را تحت تاثیر قرار دهد.

مبدل کاتالیزوری

این مدل مجهز به مبدل کاتالیزور در سیستم اگزوز می‌باشد. اخطار: اگزوز پس از استفاده از موتورسیکلت بسیار داغ است. به منظور پیشگیری از آتش سوزی و سوختگی:

- *- موتورسیکلت را در مکانهای نزدیک به مواد قابل اشتعال همانند گیاهان خشک و دیگر مواد قابل اشتعال، پارک ننمایید.
- *- موتورسیکلت را در محل عبور کودکان و مکانهایی که احتمال لمس اگزوز توسط کودکان وجود دارد پارک نکنید.
- *- قبل از انجام هرگونه عملیات تعمیر و نگهداری از سرد شدن اگزوز اطمینان حاصل نمایید.
- *- موتورسیکلت را برای مدت طولانی در حالت ایستا روشن نگه ندارید. این امر موجب داغ شدن آن می‌گردد.

برای باز کردن زین توسط سوئیچ مکانیکی:

۱- دیافراگم سوئیچ را باز کنید.

۲- کلید را داخل سوئیچ قرار دهید و آن را در جهت عقربه‌های ساعت بچرخانید.

۳- سمت عقب زین را بلند نمایید

جایابی سرنشین عقب

برای استفاده از جایابی سرنشین عقب، آن را به سمت بیرون بکشید.

برای جمع کردن آن، جایابی را به سمت داخل فشار دهید.



۱- جایابی سرنشین عقب

توجه:

در زمانی که از سوئیچ مکانیکی استفاده نمی‌کنید از بسته بودن دیافراگم سوئیچ اطمینان حاصل نمایید.

برای مدل‌های استاندارد:

سوئیچ را وارد کرده و آن را در حالت OPEN قرار دهید

کلید SEAT را فشار دهید تا زین باز شود.

قلاب‌های نگه دارنده کلاه ایمنی

قلاب‌های نگه دارنده در زیر زین قرار دارند.

برای بستن زین

برای بستن زین کافی است قسمت عقب زین را به سمت پایین فشار دهید تا زین قفل شود.

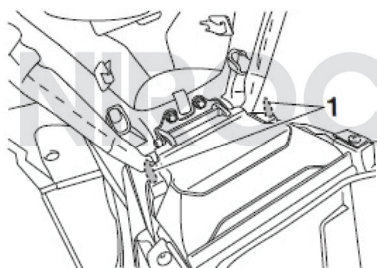

۱- قلاب نگه دارنده کلاه ایمنی

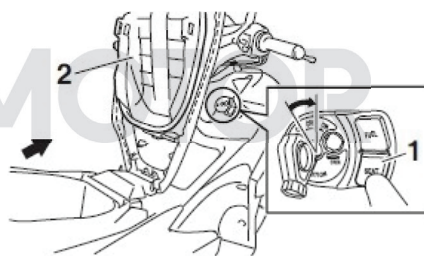

۱- قفل زین

۲- زین

برای نگه داشتن کلاه ایمنی توسط قلابها

۱- زین را باز کنید

۲- بند کلاه ایمنی را روی قلاب قرار داده و زین را ببندید.

نکته:

قبل از موتور سواری از بسته بودن کامل زین اطمینان حاصل نمایید.

جعبه ابزار قسمت عقب

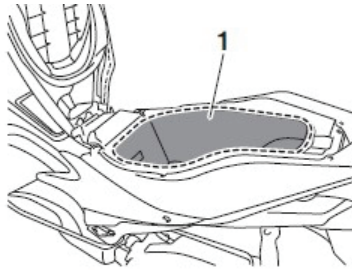

۱- جعبه ابزار عقب

کلاه ایمنی را می‌توان در این جعبه ابزار عقب زیر زین قرار داد. (برای باز و بسته کردن زین به ص ۱۶-۶ مراجعه فرمایید)
برای قرار دادن کلاه ایمنی درون جعبه ابزار، آن را برعکس کرده طوری که قسمت جلوی کلاه به سمت چپ باشد.

نکته:

- * برخی از کلاه‌های ایمنی را بواسطه اندازه آنها نمی‌توان درون جعبه ابزار قرار داد.
- * در هنگام پارک از بسته شدن زین اطمینان حاصل نمایید.
- * قسمت داخلی جعبه ابزار خارج از دامنه برد سیستم سوئیچ هوشمند (ریموت) قرار دارد. در صورت باقی ماندن ریموت در درون جعبه ابزار عقب، سیستم غیرفعال خواهد گردید. بنا براین موتورسوار می‌بایست ریموت را به همراه خود داشته باشد.
- * ریموت، سوئیچ مکانیکی و شماره شناسایی ریموت را درون جعبه ابزار قرار ندهید. ممکن است سیستم قفل شده و غیر فعال شود.

اخطار:

در هنگام موتورسواری کلاه ایمنی را از قلاب خارج نمایید. چرا که ممکن است کلاه ایمنی به اشیاء دیگر برخورد کرده و موجب از دست دادن کنترل و در نتیجه تصادف گردد.

خارج کردن کلاه ایمنی از قلاب

زین را باز کرده، کلاه ایمنی را برداشته و زین را ببندید.

جعبه ابزار

جعبه ابزار جلو (داشبورد)

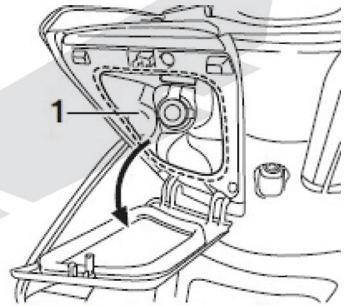

۱- جعبه ابزار جلو (داشبورد)

برای باز کردن جعبه داشبورد، همانند تصویر مقابل، کاور آن را فشار دهید.



۱- داشبورد

توجه:

را در شرایط خاص قطع می‌کند. (برای توضیح در مورد سیستم قطع مدار جرقه به بخش ذیل مراجعه کنید).
* هنگامی که جک بغل پایین باشد، سیستم توقف حرکت غیرفعال می‌گردد.

زین موتورسیکلت نمی‌بایست برای مدت طولانی باز باشد. باز بودن زین موجب روشن شدن چراغ داخل آن گشته و در نتیجه شارژ باطری کم می‌گردد.

هشدار:

هرگز زمانی که جک بغل پایین است یا بطور کامل در بالا قرار نگرفته، اقدام به موتورسواری نکنید. در غیر این صورت موجب برخورد جک با موانع و از دست دادن کنترل موتورسوار گشته و در نتیجه تصادف در پی خواهد داشت. مدار استارت یاماها طوری طراحی شده است که جک بغل می‌بایست بطور کامل در بالا قرار گیرد تا موتورسیکلت روشن شود. بنابراین بطور مرتب قطعات مربوط به آن را کنترل نمایید و در صورت عدم کارکرد صحیح سیستم، موتورسیکلت را به نمایندگی یاماها انتقال دهید.

* بواسطه نفوذ آب به درون جعبه ابزار در هنگام شستشو، از نگره داری اسناد و مدارک در داخل زین خودداری نمایید. اگر قصد دارید اسناد و مدارک کاغذی را درون جعبه ابزار نگه دارید، بواسطه رطوبت احتمالی داخل آن، مدارک را در درون پاکت پلاستیکی قرار دهید.
* اشیاء قیمتی و شکستی را درون جعبه ابزار قرار ندهید.
* بواسطه وجود گرما در درون جعبه ابزار ناشی از کارکرد انجین و نور آفتاب، مواد غذایی حساس و اقلام اشتعال پذیر را در درون آن نگهداری نکنید.

اخطار:

سیستم قطع مدار جرقه زنی: عملکرد سنسور جک بغل را بر طبق موارد ذیل کنترل نمایید.
هشدار: طی این بررسی موتورسیکلت می‌بایست روی جک وسط قرار گیرد. اگر نقصی مشاهده شد، موتورسیکلت را به نمایندگی انتقال دهید.

بیش از میزان مشخص شده در ذیل، بار در درون جعبه ابزار قرار ندهید.
* داشبورد: ۲/۲ کیلوگرم
* جعبه ابزار عقب: ۵ کیلوگرم
* حداکثر بار: ۱۵۶ کیلوگرم

جک بغل

جک بغل در سمت چپ شاسی قرار گرفته است. جهت بالا بردن و پایین آوردن جک بغل، موتورسیکلت می‌بایست بصورت عمودی باشد.

نکته:

* کلید کناری تعبیه شده بخشی از قطع مدار جرقه است. سیستمی که احتراق

برای استفاده از شارژر

۱- جعبه ابزار جلو را باز کنید (ص ۱۶-۶)

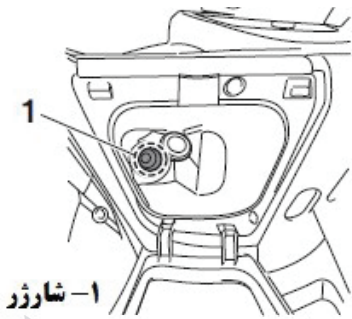

۲- سوئیچ اصلی را ببندید.

۳- درپوش شارژر را بردارید

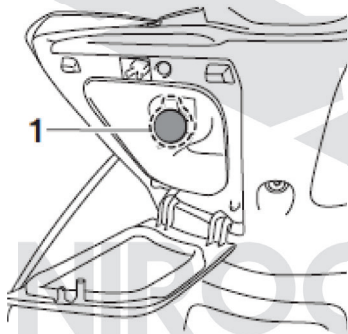

۱- درپوش شارژر

۴- وسیله مورد استفاده را خاموش کنید.

۵- سوکت وسیله مورد استفاده را وارد شارژر نمایید.

۶- سوئیچ را باز کنید و سپس انجین را روشن کنید (ص ۱-۸)

۷- وسیله جانبی را روشن کنید.

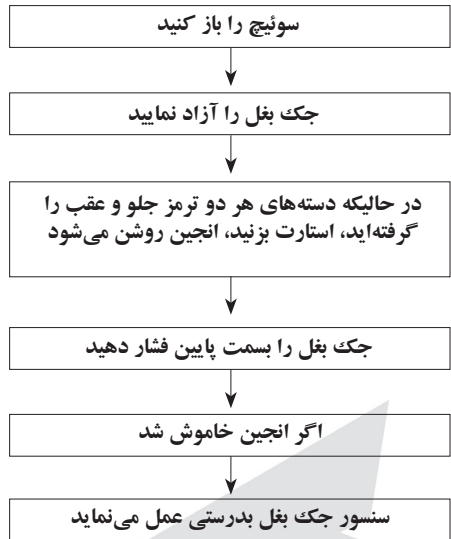

شارژر موبایل و پورت USB

هشدار: به منظور جلوگیری از شوک الکتریکی و اتصال، از بسته بودن درپوش پورت در زمان عدم استفاده از آن اطمینان حاصل نمایید.

توجه: در زمان خاموش بودن انجین نمی‌بایست ابزاری به پورت متصل باشد و میزان مصرف آن وسیله از ۱۲ ولت (۱ آمپر) بیشتر نباشد، در غیر این صورت فیوز سوخته و باتری خالی می‌گردد.

این موتورسیکلت مجهز به پورت USB است، که در داخل جعبه ابزار جلو قرار گرفته است. لوازم جانبی ۱۲ ولت را زمانی می‌توانید استفاده کنید که سوئیچ اصلی باز و انجین باید روشن باشد.

کنترل‌های قبل از استفاده - جهت ایمنی

موتورسوار

جهت اطمینان از شرایط موتورسیکلت و ایمن

وجود هرگونه نقص، از موتورسیکلت استفاده ننمایید. اگر قادر به رفع مشکلات بر اساس برنامه بررسی و بازبینی ذکر شده در دفترچه راهنما نیستید، موتورسیکلت می‌بایست توسط نمایندگی معتبر مورد بررسی و کنترل قرار گیرد.

بودن آن، قبل از هربار استفاده، موتورسیکلت را بررسی و کنترل نمایید. همیشه براساس برنامه و فرآیند بازبینی و بررسی موجود در دفترچه راهنما عمل نمایید.

هشدار:

عدم بررسی و سرویس دوره‌ای صحیح و دقیق موتورسیکلت، امکان تصادف و صدمه‌دیدگی قطعات را به دنبال خواهد داشت. در صورت



NIROOMOTOR

قبل از استفاده از موتورسیکلت، نکات ذیل را کنترل کنید.

صفحه	کنترل	مورد
۶-۱۴	*-کنترل میزان سوخت در باک *- سوخت گیری در صورت نیاز *-کنترل لوله و شیلنگهای مسیر سوخت	سوخت
۹-۹	*- کنترل میزان روغن موتور *- افزودن روغن در صورت نیاز (روغن توصیه شده) *-کنترل نشئی روغن موتور	روغن موتور
۹-۱۱	*- کنترل نشئی	روغن گیر بکس
۹-۱۸ تا ۹-۱۹	*- کنترل عملکرد *- کنترل روغن ترمز درون مخزن *- در صورت نرم یا اسفنجی بودن، هواگیری توسط نمایندگی معتبر *-افزودن روغن ترمز در صورت نیاز *- کنترل لنتها *- کنترل سیستم هیدرولیک از نظر نشئی *- تعویض در صورت نیاز	ترمز جلو

NIROOMOTOR

صفحه	کنترل	مورد
۹-۱۴ تا ۹-۲۱	*- کنترل عملکرد *-کنترل خلاصی دسته ترمز *- روغن کاری سیم ترمز در صورت نیاز *-تنظیم در صورت نیاز	ترمز عقب
۹-۱۷ تا ۹-۲۴	*- کنترل نرم بودن آن *-کنترل خلاصی دسته گاز *- در صورت نیاز از نمایندگی درخواست کنید تا خلاصی آن را تنظیم نموده، سیم گاز و محل قرارگیری آن را روغن کاری نماید.	دسته گاز
۹-۲۰	*- از عملکرد نرم سیمها اطمینان حاصل کنید. *-در صورت نیاز آنها را روغن کاری نمایید.	سیمهای کنترل (سیم ترمزها)
۹-۱۶ تا ۹-۱۵	*- کنترل از نظر صدمه دیدگی *-کنترل تایرها و عمق عاجها *- کنترل فشار باد لاستیکها *-اصلاح در صورت نیاز	چرخها و لاستیکها
۹-۲۱	*- اطمینان از عملکرد نرم آنها *- روغن کاری پیچهای لولایی در صورت نیاز	دسته ترمزها
۹-۲۲	*- کنترل عملکرد نرم جکها *- کنترل پیچهای لولایی و روغن کاری آنها	جک وسط، جک بغل
--	*- کنترل بسته بودن محکم تمامی پیچها و مهرهها *- سفت کردن آنها در صورت نیاز	اتصالات شاسی
--	*- کنترل عملکرد آنها *- اصلاح در صورت نیاز	ابزار، چراغها، راهنماها و کلیدها
۶-۱۹	*- کنترول عملکرد سیستم کات آف *- در صورت عدم کارکرد صحیح، کنترل می‌بایست توسط نماینده انجام پذیرد.	سنسور جک بغل

توجه: اگر چراغ اخطار یا نشانگر براساس مطالب قید شده در بالا عمل ننماید، برای کنترل مدار چراغ نشانگر و هشدار مربوطه به ص ۴-۶ مراجعه نمایید.

۲- دریچه گاز را ببندید. (دسته گاز را رها کنید)
۳- در حالی که ترمز عقب و جلو را گرفته‌اید، کلید استارت را فشار دهید. زمانی که انجین روشن شد، کلید را رها کنید.

نکته: اگر انجین روشن نشد، کلید استارت را به مدت ۵ ثانیه رها کنید. قبل از فشار دادن دوباره کلید استارت، ۱۰ ثانیه منتظر بمانید تا ولتاژ باتری ذخیره گردد.

زمانی که سیستم توقف و حرکت فعال است، با چرخاندن دسته گاز، انجین روشن خواهد شد. (۵-۱)

در مدل‌های LTF125/LTF125-R در صورتی که انجین با استارت روشن نشود از هندل استفاده گردد.

توجه: برای اینکه طول عمر انجین به حداکثر برسد، زمانی که انجین سرد است، به شدت گاز ندهید.

آغاز حرکت

۱- در حالیکه ترمز عقب را گرفته‌اید و دستگیره سرنشین عقب را با دست راست نگه داشته‌اید، موتورسیکلت را روی جک وسط قرار دهید.

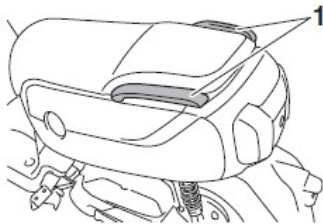

دستگیره سرنشین عقب

برای آشنایی با تمامی قسمت‌ها و اجزاء و عملکرد آنها، دفترچه راهنما را به دقت مطالعه نمایید. در صورت داشتن هرگونه سؤال به نمایندگی مراجعه فرمایید.

هشدار: عدم آشنایی موتورسوار با قسمت‌های موتورسیکلت بخصوص ترمزها و گاز موجب از دست دادن کنترل گشته که می‌تواند تصادف و صدمه دیدگی بدن‌بال داشته باشد. **توجه:** هرگز از مسیرهایی که آب عمیق دارند عبور ننمایید. اینکار موجب صدمه دیدن انجین می‌گردد. از روی چاله‌های آب عبور نکنید. ممکن است چاله‌ها عمیق تر باشند.

روشن کردن انجین

توجه: قبل از راه‌اندازی موتورسیکلت برای اولین بار، چگونگی آب‌بندی انجین را در ص ۴-۸ مطالعه فرمایید.

برای اینکه مدار جرعه زنی در سیستم کات آف بتواند انجین را روشن نماید، جک بغل می‌بایست در بالا قرار گیرد. (ص ۲۰-۶)
۱- سوئیچ را باز کنید.

چراغ‌های هشدار قید شده در زیر برای مدتی روشن شده و دوباره خاموش می‌شوند.

* چراغ چک انجین

* نشانگر دمای خنک کننده

* نشانگر چراغ‌های راهنما

* نشانگر سیستم توقف-حرکت

* نشانگر ریموت (سوئیچ هوشمند) مدل

LTF125-A

* نشانگر ترمز ABS LTF125-A

نکته: نشانگر ترمز ABS باید روشن شود و تا رسیدن سرعت موتورسیکلت به ۱۰ کیلومتر بر ساعت (۶ مایل در ساعت) روشن باقی می‌ماند.

- روی زین نشسته، آینه‌ها را تنظیم نمایید.

۳- چراغهای راهنما را روشن نمایید.

۴- به وسایل نقلیه ای که از پشت سر نزدیک می‌شوند دقت نمایید. سپس به آرامی گاز داده و حرکت نمایید.

۵- چراغ راهنما را خاموش نمایید.

گونه مناطق، سرعت خود را کم کرده و با احتیاط عبور نمایید.

* بخاطر داشته باشید ترمزگیری در هوای بارانی بسیار مشکل است.

* در هنگام رانندگی در سراسی‌ها ترمزگیری مشکل است.

۱- دسته گاز را رها کنید.

۲- ترمز جلو و عقب را همزمان باهم بگیرید و در آن زمان فشار بر ترمز را بیشتر نمایید.

باز و بسته کردن دریچه گاز (گاز دادن و کم کردن گاز)

با باز و بستن دریچه گاز می‌توان سرعت را تنظیم کرد.

برای افزایش سرعت، دسته گاز را به سمت a و برای کاستن از سرعت آن را به سمت b بچرخانید.

نکاتی برای کاهش مصرف سوخت

مصرف سوخت به شیوه موتورسواری شما بستگی دارد. برای کاهش مصرف سوخت موارد زیر را مد نظر قرار دهید.

* سرعت انجین را بیش از حد بالا نبرید.

در زمانی که هیچ باری روی انجین نیست، سرعت انجین را بالا نبرید.

زمانی که پشت چراغ قرمز ایستاده اید، در ترافیکها و پشت ریل راه آهن، انجین را خاموش نمایید.



آب‌بندی انجین

در موتورسیکلت، هیچ دوره‌ای مهم‌تر از دوره ° تا ° ۱۶۰۰ کیلومتر (۶۰۰ مایل) اولیه نمی‌باشد. به همین دلیل، مطالب زیر را به دقت مطالعه نمایید. از آنجایی که انجین این موتورسیکلت نو می‌باشد، در ° ۱۶۰۰ کیلومتر اولیه فشار بیش از حد به آن وارد نکنید. قطعات زیادی در انجین در فاصله عملیاتی صحیح از یکدیگر، همدیگر را همپوشانی کرده و صیقل می‌دهند. در این دوره، استفاده از تمام گاز یا هر شرایطی که ممکن است منجر به گرم شدن بیش از حد موتور شود، باید اجتناب شود.

ترمزگیری

هشدار:

* از ترمزگیری‌های شدید و آبی (بویژه زمانی که موتورسیکلت به یک سمت مایل باشد)، اجتناب کنید. در غیر این صورت موتورسیکلت لغزیده و واژگون می‌شود.

* در هوای بارانی، ریل راه آهن، ریل واگنهای شهری، صفحات فلزی در سایت‌های ساخت و ساز و پوشش فلزی چاه‌ها بسیار لغزنده هستند. از این روی، در هنگام نزدیک شدن به این

پارک موتورسیکلت

در هنگام پارک، سیستم توقف و حرکت را غیر فعال کرده و سپس انجین را خاموش کنید. پس از بستن سوئیچ، از برداشتن آن اطمینان حاصل نمایید. برای مدل‌های دارای ریموت، ریموت را غیر فعال کرده و با خود ببرید.

هشدار:

*از آنجایی که انجین و اگزوز پس از کارکرد موتورسیکلت بسیار داغ می‌شوند، آن را در جایی پارک کنید که احتمال عبور و مرور افراد و کودکان بسیار کم باشد.

*موتورسیکلت را در جاهای شیب دار و نرم پارک ننمایید، در غیر این صورت امکان افتادن موتورسیکلت و در نتیجه نشت سوخت و احتمال آتش سوزی وجود دارد.

*موتورسیکلت را در کنار علفهای خشک پارک ننمایید.

*اگر سیستم توقف - حرکت فعال مانده باشد، شارژ باطری کم شده و امکان دارد برای روشن کردن موتورسیکلت بواسطه پایین بودن ولتاژ باطری با مشکل مواجه شوید.

نکته:

حتی اگر موتورسیکلت در مکانهایی که با فنس و شیشه احاطه شده اند، پارک شده باشد، و سیستم سوئیچ هوشمند فعال باقی مانده باشد، امکان روشن کردن موتورسیکلت توسط افراد دیگر وجود دارد. خواهشمندیم پس از پارک موتورسیکلت، ریموت را همراه خود بردارید (۸-۴).

تا ۱۵۰ کیلومتر

در این دوره، بیش از حد به موتورسیکلت گاز ندهید. (یک سوم دریچه گاز باید باز باشد). پس از هر ساعت استفاده، انجین را خاموش کرده تا بین ۵ تا ۱۰ دقیقه خنک شود. هر از چندگاهی سرعت انجین را افزایش دهید. موتورسیکلت را با سرعت ثابت حرکت ندهید.

۱۵۰ تا ۵۰۰ کیلومتر

از موتورسواری با یک دوم دریچه گاز به مدت طولانی خودداری نمایید. می‌توانید از دنده معکوس نیز استفاده نمایید، اما توجه نمایید با حداکثر دریچه گاز (کاملاً باز) حرکت نکنید.

۵۰۰ تا ۱۰۰۰

در این مرحله با سه چهارم دریچه گاز حرکت کنید.

۱۰۰۰ کیلومتر و بیشتر

از باز بودن کامل دریچه گاز خودداری نمایید. هر از گاهی سرعت انجین را افزایش دهید.

توجه:

پس از ۱۰۰۰ کیلومتر کارکرد اولیه موتورسیکلت، می‌بایست روغن انجین و روغن جعبه دنده را تعویض نمایید. در صورت بروز مشکل برای انجین در دوره آب‌بندی، هر چه سریعتر موتورسیکلت را به نمایندگی یا ماها انتقال دهید.

اطلاعات بیشتر پیرامون مونواکسید کربن به ص ۳-۲ مراجعه نمایید.

هشدار:

دیسک ترمزها، لنت‌ها و درب لنتها در هنگام استفاده از موتورسیکلت داغ می‌شوند. برای پیشگیری از سوختگی‌های احتمالی در هنگام سرویس دوره‌ای، از خنک بودن آنها اطمینان حاصل نمایید.

کیف ابزار

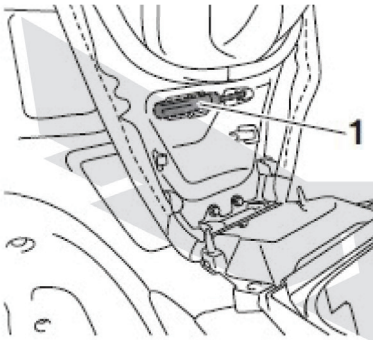

۱- کیف ابزار

کیف ابزار در پایین زین قرار داده شده است. (ص ۱۵-۶) اطلاعات سرویس دوره‌ای ذکر شده در این دفترچه و ابزار همراه، با هدف کمک به مالک موتورسیکلت در انجام سرویسهای دوره‌ای و برخی تعمیرات جزئی ارائه شده اند. با این وجود، برای برخی سرویسها، آچارهای مخصوص اندازه‌گیری گشتاور پیچها مورد نیاز است.

نکته:

در صورت نداشتن ابزار و تجربه کافی در انجام سرویس و نگهداری دوره‌ای، به نمایندگی مراجعه نمایید.

بررسی و تعمیرات دوره‌ای
 بازرسی، تنظیم و روغنکاری دوره‌ای منظم، موتورسیکلت را در ایمن‌ترین و کارآمدترین شرایط ممکن نگه می‌دارد. ایمنی یک تعهد و التزام برای مالک/اپراتور وسیله نقلیه است. مهمترین نکات بازرسی، تنظیم و روغنکاری موتورسیکلت در صفحات بعدی توضیح داده شده است.
 فواصل زمانی در بازبینی و تعمیرات دوره‌ای به عنوان دستورالعمل مهم می‌بایست مورد توجه قرار گیرد. با این وجود، بسته به شرایط آب و هوای منطقه، نوع زمین، موقعیت جغرافیایی و استفاده از موتورسیکلت، سرویس دوره‌ای می‌بایست کوتاه تر باشد.

هشدار:

عدم انجام مناسب سرویس و تعمیرات دوره‌ای، یا نقص در انجام آن امور، خطر تصادف و حتی مرگ را در هنگام انجام سرویس و در موتورسواری در پی خواهد داشت. در صورت عدم آشنایی با عملیات سرویس دوره‌ای، موتورسیکلت را به نمایندگی پامها انتقال دهید.

اخطار:

در هنگام سرویس دوره‌ای، انجین می‌بایست خاموش باشد
 *- انجین قطعات متحرک زیادی دارد که در حالت روشن ممکن است با لباسها و قطعات الکتریکی برخورد کرده و منجر به شوک الکتریکی و آتش سوزی گردد.
 *- انجین روشن در هنگام سرویس دوره‌ای می‌تواند موجب آسیب دیدگی چشم، سوختگی و یا مسمومیت با منواکسید کربن و در نتیجه مرگ گردد. برای

نکته: کنترل سالیانه می‌بایست هر سال انجام گیرد، بجز مواردی که سرویس و نگهداری بر اساس میزان کارکرد کیلومتر باشد.

*- پس از ۲۰۰۰۰ کیلومتر کارکرد، فواصل سرویس و نگهداری را با شروع از ۴۰۰۰ کیلومتر تکرار کنید.

*- موارد ستاره دار ذکر شده در جدول بواسطه نیاز آنها به ابزار، داده‌ها و مهارت‌های فنی خاص، می‌بایست توسط نمایندگی معتبر یاماها انجام پذیرد.



جدول سرویس دوره‌ای کنترل گازهای خروجی

کنترل کیلومتر(اولین موردی که مشاهده می شود)						کنترل و تعمیرات	مورد	شماره	
کنترل سالانه	۱۶۰۰۰ کیلومتر یا ۱۸ ماه	۱۲۰۰۰ کیلومتر یا ۱۴ ماه	۸۰۰۰ کیلومتر یا ۱۰ ماه	۴۰۰۰ کیلومتر یا ۶ ماه	۱۰۰۰ کیلومتر یا ۲ ماه				
√	√	√	√	√	√	کنترل شیلنگ های سوخت از نظر شکستگی و ترک خوردگی	مسیر سوخت	*	۱
هر ۱۲۰۰۰ کیلومتر (۷۵۰۰ مایل)						*کنترل شرایط پمپ *تعویض در صورت نیاز	فیلتر بنزین	*	۲
	√	√	√	√		*کنترل شرایط *تمیز کردن و تصحیح فاصله بین الکترودها	شمع		۳
هر ۸۰۰۰ کیلومتر(۵۰۰۰ مایل)						تعویض			
	√		√			*کنترل لقی سوپاپ *تنظیم در صورت نیاز	سوپاپها	*	۴
√	√	√	√	√	√	کنترل سرعت انجین در حالت دور آرام	تزریق سوخت	*	۵
	√	√	√	√	√	*کنترل نشی *محکم کردن پیچها در صورت نیاز *تعویض واشر نسوز در صورت نیاز	سیستم اگزوز	*	۶

توجه

در خصوص زمان انجام سرویس اولیه و سرویس های دوره ای خصوصاً در دوره گارانتی، حتماً مطابق با دستورالعمل شرکت نیرو موتور مندرج در وبسایت آن عمل نمایید.

تنظیم و تعمیر نگهداری دوره ای

کنترل کیلومتر شمار (هر کدام زودتر باشد)						کنترل و تعمیر	مورد	✓	
کنترل کیلومتر سالیانه	۱۶۰۰۰ کیلومتر یا ۱۸ ماه	۱۲۰۰۰ کیلومتر یا ۱۴ ماه	۸۰۰۰ کیلومتر یا ۱۰ ماه	۴۰۰۰ کیلومتر یا ۶ ماه	۱۰۰۰ کیلومتر یا ۲ ماه				
✓	✓	✓	✓	✓	✓	انجام بازیابی مداوم با استفاده از دستگاه دیاگ- کنترل کد خطاها	کنترل سیستم عیب یابی	*	۱
هر ۱۶۰۰۰ کیلومتر						تعویض	اسفنجی هواکش		۲
	✓	✓	✓	✓	✓	تمیز کردن آن	کنترل شیلنگ هواکش		۳
	✓	✓	✓	✓		تمیز کردن- تعویض در صورت نیاز	فیلتر کاور تسمه	*	۴
✓	✓	✓	✓	✓	✓	کنترل ولتاژ- شارژر در صورت نیاز	باطری	*	۵
✓	✓	✓	✓	✓	✓	کنترل عملکرد، سطح روغن ترمز و کنترل نشئی روغن ترمز	ترمز جلو	*	۶
زمانی که به حد مشخص شده رسیده باشد						تعویض لنتها			
✓	✓	✓	✓	✓	✓	کنترل عملکرد و تنظیم خلاصی آن	ترمز عقب	*	۷
زمانی که به حد مشخص شده رسیده باشد						تعویض لنت ها			
✓	✓	✓	✓	✓		کنترل ترک خوردگی و صدمه دیدگی- کنترل بستن و مسیر صحیح آنها	شیلنگ ترمز	*	۸
هر ۴ سال						تعویض			
هر ۲ سال						تعویض	روغن ترمز	*	۹
	✓	✓	✓	✓	✓	کنترل چرخش و صدمه دیدگی- تعویض در صورت نیاز	چرخ ها	*	۱۰

کنترل کیلومتر شمار (هر کدام زودتر باشد)						کنترل و تعمیر	مورد	✓	
کنترل کیلومتر سالانه	۱۶۰۰۰ کیلومتر یا ۱۸ ماه	۱۲۰۰۰ کیلومتر یا ۱۴ ماه	۸۰۰۰ کیلومتر یا ۱۰ ماه	۴۰۰۰ کیلومتر یا ۶ ماه	۱۰۰۰ کیلومتر یا ۲ ماه				
✓	✓	✓	✓	✓		کنترل عمق آج لاستیک و صدمه دیدگی- تعویض در صورت نیاز- کنترل فشار - تصحیح در صورت نیاز	لاستیک ها	*	۱۱
	✓	✓	✓	✓		کنترل بلبرینگها از نظر شل بودن و صدمه دیدگی	بلبرینگهای چرخ	*	۱۲
	✓	✓	✓	✓	✓	کنترل بازی بلبرینگ و فرمان از نظر سفتی؟؟؟؟؟	بلبرینگهای فرمان	*	۱۳
هر ۱۲۰۰۰ کیلومتر (۷۵۰۰ مایل)						با گریس مبتنی بر صابون لیتیومی، روانکاری کنید.			
✓	✓	✓	✓	✓		مطمئن شوید که تمامی پیچ و مهره های شاسی به درستی سفت شده اند.	بست های شاسی		۱۴
✓	✓	✓	✓	✓		روانکاری با گریس سیلیکونی	پیچ لولایی دسته ترمز جلو		۱۵
✓	✓	✓	✓	✓		با گریس مبتنی بر صابون لیتیوم روانکاری کنید.	پیچ لولایی دسته ترمز عقب		۱۶
✓	✓	✓	✓	✓		کنترل عملکرد- با گریس مبتنی بر صابون لیتیوم روانکاری کنید.	جک بغل/جک وسط		۱۷
✓	✓	✓	✓	✓	✓	کنترل عملکرد	سنسور جک بغل	*	۱۸
	✓	✓	✓	✓		کنترل عملکرد و نشتی روغن	کمک های جلو	*	۱۹

تنظیم و تعمیر نگهداری دوره ای

کنترل کیلومترشمار(هر کدام زودتر باشد)						کنترل و تعمیر	مورد	✓	
کنترل سالانه	۱۶۰۰۰ کیلومتر یا ۱۸ ماه	۱۲۰۰۰ کیلومتر یا ۱۴ ماه	۸۰۰۰ کیلومتر یا ۱۰ ماه	۴۰۰۰ کیلومتر یا ۶ ماه	۱۰۰۰ کیلومتر یا ۲ ماه				
	✓	✓	✓	✓		کنترل عملکرد و نشتی روغن	کمک فنر عقب	*	۲۰
	✓	✓	✓	✓	✓	تعویض- کنترل میزان روغن و نشتی	روغن انجین		۲۱
✓					✓	تمیز کردن آن	فیلتر روغن انجین	*	۲۲
				✓	✓	کنترل نشتی روغن	روغن جعبه دنده		۲۳
				✓	✓	تعویض			
✓	✓	✓	✓			کنترل خوردگی و صدمه دیدگی	تسمه انتقال قدرت	*	۲۴
						تعویض			
						روانکاری	پولی ثانویه تسمه	*	۲۵
✓	✓	✓	✓	✓	✓	کنترل عملکرد	سنسورهای ترمز جلو و عقب	*	۲۶
✓	✓	✓	✓	✓	✓	روانکاری	قطعات متحرک و کابلها		۲۷
✓	✓	✓	✓	✓	✓	کنترل عملکرد- خلاصی دسته گاز و تصحیح در صورت نیاز- روغن کاری سیم گاز و محل مونتاژ آن	دسته گاز	*	۲۸
✓	✓	✓	✓	✓	✓	کنترل عملکرد- تنظیم چراغ جلو	چراغها، راهنما ها، و کلیدها	*	۲۹

نکته:

*- هواکش

این مدل مجهز به فیلتر کاغذی با پوشش روغن بوده که برای جلوگیری از صدمه دیدگی نباید آن را با فشار هوا تمیز نمود.

در شرایط آب و هوایی مرطوب و گرد و خاک می بایست زودتر آن را تعویض نمایید.

فیلتر هوای کاور تسمه انتقال نیرو

در شرایط آب و هوایی مرطوب و گرد و غبار، زودتر به تعویض آن اقدام نمایید.

تسمه انتقال نیرو

تسمه انتقال نیرو می بایست در ۸۰۰۰ کیلومتر اولیه و پس از آن در هر ۴۰۰۰ کیلومتر کنترل و بررسی شود. در صورت وجود صدمه دیدگی و خوردگی بیش از حد، آن را تعویض نمایید. تسمه می بایست در هر ۲۵۰۰۰ کیلومتر تعویض شود حتی اگر خوردگی و صدمه دیدگی نداشته باشد.

سرویس ترمز هیدرولیک

بطور مرتب آن را بررسی نموده و در صورت نیاز میزان روغن ترمز را تصحیح نمایید هر دو سال یکبار محتویات داخل پمپ ترمز و روغن ترمز را تعویض نمایید. شیلنگهای ترمز را هر ۴ سال یکبار و یا در صورت صدمه دیدگی تعویض نمایید.

سرویس سیستم سوخت

فقط از بنزین بدون سرب استفاده نمایید. استفاده از بنزین دارای سرب موجب آسیب دیدگی قطعات داخلی انجین مثل سوپاپها، رینگ پیستونها و همچنین سیستم اگزوز

می گردد.

کاور پمپ بنزین را هر دو سال یکبار و یا در صورت صدمه دیدگی تعویض نمایید. در هر ۱۲۰۰۰ کیلومتر، پمپ بنزین را از نظر گرفتگی یا صدمه دیدگی کنترل نمایید.

سرویس باطری

هر سه ماه یکبار شرایط باطری را کنترل نمایید.

در صورتی که ولتاژ باطری کمتر از ۱۲/۴ ولت باشد، آن را شارژ نمایید. هر زمان که احساس کردید باطری، شارژ خالی می کند، آن را تعویض نمایید. در صورتی که قصد دارید بیش از یک ماه از موتورسیکلت استفاده نمایید، باطری را جدا کرده، آن را شارژ نمایید، و آن را در جای خشک و خنک نگهداری نمایید.

باز و بسته کردن پنل ها (کاور بغل ها)

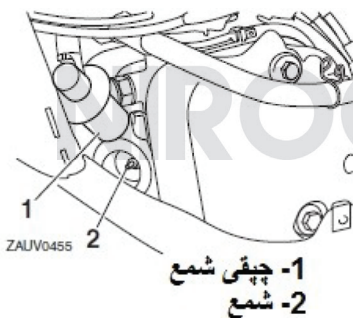

به منظور انجام عملیات سرویس و نگهداری ذکر شده در این بخش، کاورها را می بایست باز کرد. بر این اساس در زمان سرویس، کاورها می بایست باز و سپس بسته شوند.

۱- پنل A را باز کنید. (صفحه ۹-۷ را ببینید)

۲- سر شمع را خارج نمایید.

۳- شمع را مثل تصویر مقابل بوسیله آچار شمع که در نمایندگی یاماها در دسترس است باز و خارج نمایید.



۱- پنل A

به منظور باز کردن پنل

پیچ‌ها را برداشته و سپس پنل را از ناحیه نشان داده شده بیرون بکشید.

نصب پنل

پنل را در جای اصلی قرار داده و پیچها را نصب کنید.

گشتاور ویژه شمع
12.5NM

شمع مناسب
NGK/CPR8A9

نکته:

در صورت مشاهده تغییر رنگ در شمع، مشخص می‌شود که موتورسیکلت بصورت نامناسبی مورد استفاده قرار گرفته است. شناسایی این نوع مشکل می‌بایست توسط نمایندگی یاماها انجام شود.

۲- شمع را از نظر دود گرفتگی، کنترل و در صورت نیاز آن را تعویض نمایید.

۳- فاصله بین الکترودها را اندازه گرفته و در صورت لزوم آن را تصحیح نمایید.

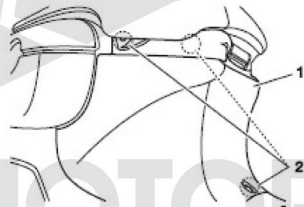

۱- پنل A
۲- پیچ

کنترل شمع

شمع یکی از اجزا اصلی انجین به شمار می‌رود، که به راحتی می‌توان آن را کنترل و بررسی نمود. از آنجائیکه گرما و رسوبات موجب فرسایش آرام هر شمع‌ها می‌گردند، بر اساس جدول نگهداری و روانکاری دوره‌ای می‌بایست آن را باز کرده و کنترل نمود.

علاوه بر این، وضعیت شمع بیانگر وضعیت انجین می‌باشد.

باز کردن شمع

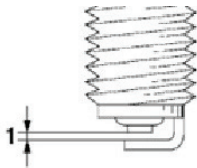

فاصله بین دو الکتروده

0.7-0.6

سوار کردن شمع

- ۱- سطح نشیمنگاه شمع و محل قرارگیری شمع را تمیز نمایید. سپس هر گونه دوده و روغن را از سطح رزوه‌های شمع پاک کنید.
- ۲- شمع را بوسیله آچار شمع سوار کرده و با گشتاور توصیه شده محکم کنید.

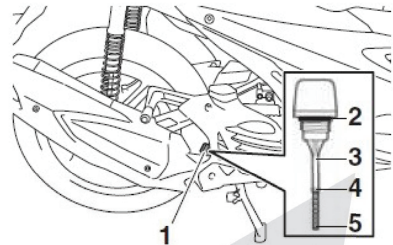

۱- کلاهک سر گژ

۲- او-رینگ

۳- گژ روغن

۴- نشانگر حداکثر

۵- قسمت انتهایی گژ روغن

دهید. اگر موتورسیکلت کمی به یک سمت مایل باشد، بررسی میزان دقیق روغن غیر ممکن خواهد بود.

۲- انجین را روشن کرده و برای چند دقیقه آن را گرم کنید و سپس انجین را خاموش نمایید.

۳- چند دقیقه منتظر باشید تا روغن ته نشین شود. گژ روغن را باز کرده و آن را تمیز نموده و سپس آن را وارد انجین نمایید (نبندید). سپس گژ را خارج کرده و میزان روغن را بررسی نمایید.

اخطار

اگزوز و محافظ آن، طی استفاده از موتورسیکلت خیلی داغ می‌شوند. در این صورت قبل از بررسی میزان روغن، اگزوز و محافظ آن می‌بایست خنک شده باشند.

نکته:

روغن انجین می‌بایست از انتها الیه گژ روغن تا نشانگر حداکثر روی گژ باشد.

۴- اگر روغن موتور بین نوک گژ اندازه‌گیری و علامت مقدار حداکثر قرار ندارد، مقدار کافی روغن از نوع توصیه شده اضافه کنید تا آن را به سطح صحیح برسانید.

۵- اورینگ گژ را از نظر صدمه‌دیدگی کنترل کنید.

۶- گژ را وارد انجین نموده و آن را سفت کنید.

تعویض روغن انجین و تمیز کردن صافی روغن

- ۱- انجین را روشن کرده، آن را به مدت چند دقیقه روشن نگه داشته تا گرم شود و دوباره خاموش نمایید.
- ۲- ظرف روغن را برای جمع آوری روغن در زیر انجین قرار دهید.

نکته: در صورتی که در هنگام سوار کردن شمع، گشتاور سنج در اختیار نداشتید، آن را با انگشتان خود ۱/۴ تا ۱/۲ دور سفت نمایید.

با این وجود شمع می‌بایست هر چه سریعتر با گشتاور مشخص شده اصلاح شود.

۳- سوار کردن کلاهک شمع (چپقی)

۴- سوار کردن پنل

روغن انجین و صافی روغن

قبل از هر موتورسواری، میزان روغن انجین را بررسی نمایید. علاوه بر این، بر اساس جدول سرویس و نگهداری، در فواصل زمانی مشخص، روغن انجین می‌بایست تعویض و صافی روغن تمیز گردد.

بررسی میزان روغن انجین:

- ۱- موتورسیکلت را روی جک وسط قرار

نکته:

پس از خنک شدن آگزوز، روغن ریخته شده روی هر یک از قطعات را تمیز نمایید.

توجه:

*هرگز از روغن انجین ماشینهای دیزل یا روغن با مشخصات دیگر استفاده ننمایید. علاوه بر این، هرگز از روغنهای موسوم به صرفه جویی انرژی یا بالاتر استفاده ننمایید. *از ورود اجسام خارجی به داخل کارتیل در هنگام تعویض روغن جلوگیری نمایید.

۸- اورینگ گز را از نظر صدمه دیدگی، خرابی و تغییر شکل کنترل نمایید.
۹- گز روغن را در جای خود قرار داده و آن را سفت کنید.

انجین را روشن کرده و اجازه دهید انجین به مدت چند دقیقه در حالت ایستا کار کند. در این حالت نشئی روغن را می توان بررسی نمود. در صورت نشئی روغن، بلافاصله انجین را خاموش کرده و علت آن را جستجو نمایید. انجین را خاموش کرده و سپس میزان روغن انجین را کنترل کنید. در صورت نیاز روغن اضافه نمایید.

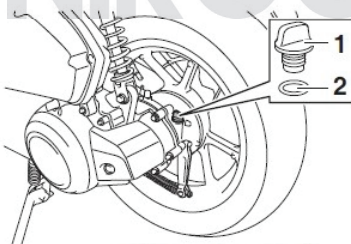

۱- درپوش روغن جعبه دنده
۲- اورینگ

روغن جعبه دنده

قبل از هر گونه استفاده از موتورسیکلت، روغن آن را کنترل نمایید. در صورت وجود

۳- کلاهیک صافی روغن و پیچ تخلیه روغن B را باز کنید. توجه: در هنگام باز کردن پیچ تخلیه B، او-رینگ، فنر و صافی روغن بیرون خواهد افتاد. دقت کنید این قطعات گم نشوند.

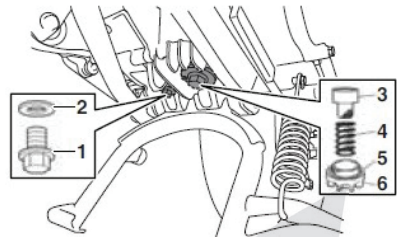

۱- پیچ تخلیه روغن A
۲- واشر
۳- صافی روغن
۴- فنر
۵- او-رینگ
۶- پیچ تخلیه روغن B

۴- صافی روغن را تمیز کرده و در داخل محلولی شستشو دهید. در صورت هرگونه صدمه دیدگی، آن را تعویض نمایید.

۵- صافی روغن، فنر و پیچ تخلیه به همراه او رینگ جدید را به ترتیب سوار کنید. سپس با گشتاور مشخص شده آن را سفت نمایید.

نکته: از قرارگیری صحیح او-رینگ در جای خود اطمینان حاصل نمایید.

۶- به مقدار نیاز روغن ریخته و سپس کلاهیک صافی روغن را ببندید.

گشتاور

پیچ تخلیه روغن A: ۲۰ نیوتن متر
پیچ تخلیه روغن B: ۲۰ نیوتن متر

روغن انجین توصیه شده: ص ۱۱۰-۱
مقدار: ۰/۸۰ لیتر

روی چرخ و لاستیک ریخته نشود. (روغن توصیه شده ص ۱۱-۱) مقدار: ۰/۱۰ لیتر
 ۸- درپوش مخزن روغن انتقال نیرو را با اورینگ جدید سوار کرده و آن را ببندید.
 ۹- جعبه انتقال نیرو را از نظر نشستی روغن کنترل نمایید. در صورت وجود نشستی روغن، علت آنرا بررسی کنید.

هواکش و اسفنجی هواکش کاور تسمه

اسفنجی هواکش می‌بایست تعویض شده و اسفنجی کاور تسمه بر اساس جدول سرویس و نگهداری دوره‌ای تمیز گردد. در صورتی که موتورسیکلت را در مناطق دارای گرد و غبار و مرطوب مورد استفاده قرار می‌دهید، زودتر از زمان مندرج در دفترچه بررسی نمایید. شیلنگ تخلیه و شیلنگ کاور تسمه می‌بایست بطور مرتب بررسی و تمیز شوند.

تعویض اسفنج هواکش

۱- موتورسیکلت را روی چک وسط قرار دهید.
 ۲- با باز کردن پیچ‌های کاور هواکش، آن را از موتورسیکلت جدا کنید.

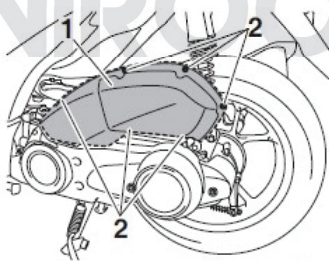

۱- کاور هواکش

۲- پیچ

۳- اسفنجی را خارج کنید

۴- اسفنجی جدیدی را روی هواکش سوار کنید.

هرگونه نشستی، موتورسیکلت می‌بایست توسط نمایندگی معتبر یا ماها مورد بررسی قرار گرفته و تعمیر گردد. علاوه بر این، روغن جعبه دنده را می‌بایست بر اساس برنامه سرویس و نگهداری تعویض نمود.

۱- انجین را روشن کرده و به مدت چند دقیقه موتورسواری نمایید تا گرم شود.

۲- موتورسیکلت را متوقف و سپس آن را روی چک وسط قرار دهید.

۳- ظرف روغن را در زیر موتورسیکلت قرار دهید.

۴- پیچ فیلتر روغن و اورینگ جعبه انتقال نیرو را باز کنید.

۵- پیچ تخلیه روغن و واشر را جدا کنید.

۶- پیچ تخلیه روغن جعبه دنده را با واشر جدید سوار کرده و با گشتاور خاص ببندید.

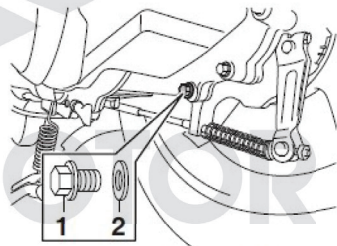

۱- پیچ تخلیه جعبه انتقال نیرو

۲- واشر

گشتاور پیچ روغن جعبه دنده: ۱۳ نیوتن متر

۷- مخزن روغن جعبه انتقال نیرو را با مقدار روغن مشخص شده پر کنید.

اخطار:

از عدم ورود اجسام خارجی به درون مخزن روغن اطمینان حاصل نمایید. دقت کنید روغن

صدمه دیدگی شدید کنترل کرده و آن را تمیز و در صورت نیاز آن را تعویض نمایید.

تمیز کردن اسفنجی کاور تسمه

۱- موتورسیکلت را روی جک وسط قرار دهید.

۲- پیچ‌ها را باز کرده، سپس کاور اسفنجی تسمه را به سمت بیرون بکشید.

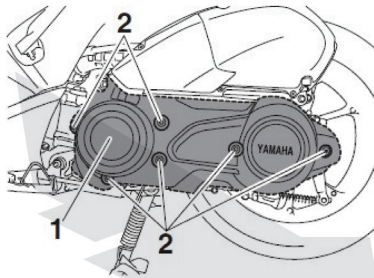

۱- کاور فیلتر تسمه
۲- پیچ

۳- اسفنجی فیلتر کاور تسمه را بیرون کشیده، آن را با محلول تمیز تمیز نمایید. پس از تمیز کردن، با فشردن اسفنجی، مایع باقی مانده را از آن خارج نمایید.

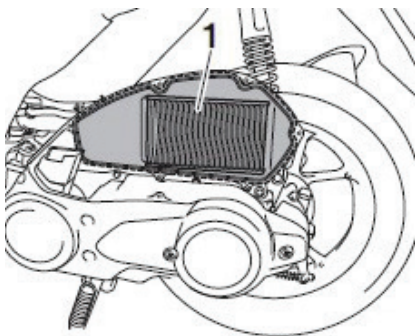

۱- اسفنجی هواکش

توجه: اسفنجی می‌بایست بطور صحیح در هواکش قرار گیرد.

انجین را هرگز بدون اسفنجی هواکش روشن نکنید، در غیر این صورت، پیستون /ها و سیلندر/ها به شدت داغ می‌شوند.

توجه: اسفنجی هواکش را می‌بایست بر اساس برنامه سرویس و نگهداری ذکر شده در جدول سرویس و نگهداری تعویض نمود. * در صورت استفاده از موتورسیکلت در شرایط آب و هوایی مرطوب و پرگرد و غبار، فاصله زمانی تعویض اسفنجی باید کمتر شود.

* اسفنجی را با باد پرفشار تمیز ننمایید.

۵- کاور هواکش را در جای خود قرار داده و پیچ‌های آن را ببندید.

تمیز کردن شیلنگ کنترل و کاور تسمه

۱- شیلنگ کنترل را که در قسمت عقب کاور تسمه قرار دارد از نظر آب و گرد و غبار کنترل نمایید.

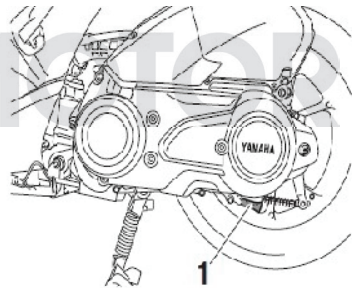

۱- شیلنگ کنترل کاور تسمه

۲- در صورت مشاهده گرد و غبار یا آب، بست شیلنگ را باز و شیلنگ را خارج، و آن را تمیز کرده و دوباره در جای خود سوار کنید.

نکته: اگر آب و گرد و غبار در شیلنگ مشاهده نمودید، فیلتر کاور تسمه را از نظر کثیفی و

کنترل خلاصی دسته گاز

میزان خلاصی دسته گاز را مثل شکل مقابل اندازه بگیرید.

میزان خلاصی دسته گاز: ۳,۰ تا ۷,۰ میلیمتر

بطور دوره‌ای میزان خلاصی دسته گاز را کنترل نمایید. در صورت نیاز، آن را به صورت زیر تنظیم نماید:

کاور لاستیکی را کنار بزنید

مهره قفلی را شل کنید

برای افزایش خلاصی دسته گاز، مهره تنظیم را در راستای نقطه A بچرخانید. برای کم کردن خلاصی، مهره تنظیم را در راستای نقطه B بچرخانید.

مهره قفلی را سفت کرده سپس کاور لاستیکی را به حالت اول برگردانید.

خلاصی سوپاپ

به مرور زمان فیلر با خلاصی سوپاپ تغییر می‌کند. این امر منجر به جریان نامناسب سوخت یا صدای انجین می‌گردد. برای پیشگیری از این موضوع، خلاصی سوپاپ یا فیلرگیری می‌بایست در فاصله زمانی مشخص که در جدول سرویس و نگهداری ذکر شده است، توسط نمایندگی یا ماها انجام پذیرد.

تایرها

لاستیکها تنها قطعات رابط بین جاده و موتورسیکلت به شمار می‌روند. ایمنی در تمام شرایط موتورسواری بستگی به ناحیه کوچکی از لاستیک و ارتباط آن با جاده دارد. از این روی، نگهداری لاستیکها در شرایط مطلوب بطور تمام وقت و تعویض آنها در زمان مناسب با لاستیکهای مشخص امری ضروری است.

هشدار: از مایع مخصوص می‌بایست استفاده شود. به‌منظور جلوگیری از خطر آتش‌سوزی، از بنزین و یا دیگر مایعات با درجه اشتعال بالا استفاده ننمایید.

توجه: برای پیشگیری از صدمه دیدن اسفنجی فیلتر، به آرامی و با دقت آن را بردارید، آن را نیچانید.

۴- سپس آن را با روغن و یا مواد توصیه شده چرب نموده و سپس آن را بفشارید تا روغن اضافی از آن خارج شود.

نکته:

*- اسفنجی فیلتر می‌بایست چرب باشد اما مایع آن چکه نکند.

*- اسفنج را از نظر کثیف بودن و صدمه دیدگی کنترل نموده و در صورت نیاز آن را تعویض نمایید.

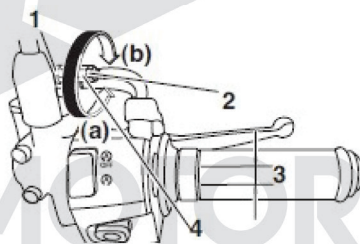

۱- کاور لاستیکی

۲- مهره قفلی

۳- خلاصی دسته گاز

۴- مهره تنظیم خلاصی دسته گاز

روغن توصیه شده: روغن فوم فیلتر یا ماها و یا دیگر روغن‌های فوم فیلتر

۵- اسفنجی را روی کاور تسمه سوار کنید.

کاور فیلتر را سوار کرده و پیچهای آن را ببندید.

باشد، با نمایندگی یاماها تماس گرفته و هرچه سریعتر اقدام به تعویض لاستیک نمایید.
حداقل عمق آج لاستیک (عقب و جلو) ۱ میلیمتر

اخطار

*-موتورسواری با لاستیک فرسوده و خورده شده بسیار خطر ناک است. هنگامی که آج لاستیکها خطوط ضربدری نشان دادند، آنها را تعویض نمایید.

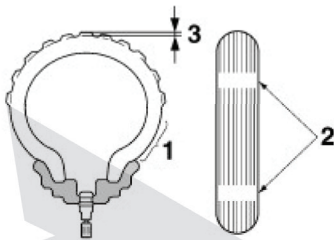

۱- دیواره جانبی لاستیک

۲- شاخص خوردگی

۳- عمق آج لاستیک

*-تعویض تمامی قطعات متعلق به ترمزها و چرخها می بایست برعهده نمایندگی یاماها باشد. چراکه آنها تجربه و دانش کافی پیرامون اینکار را دارا هستند.
*- پس از تعویض لاستیکها با سرعت مطمئن حرکت نمایید، چراکه سطح لاستیک به منظور ایجاد کردن ویژگی بهینه خود، به اصطلاح شکسته شود.

اطلاعات مربوط به لاستیکها

این مدل به لاستیکهای فاقد تیوب (تیوبلس) و والف مجهز است.
طول عمر لاستیک، حتی اگر موتورسیکلت مورد استفاده قرار نگرفته باشد، و یا به ندرت مورد استفاده قرار گرفته باشد، ترک خوردگی در آج لاستیکها و کناره‌های لاستیک

فشار باد لاستیکها را می بایست کنترل و در صورت نیاز قبل از هر موتورسواری باد آنها را تنظیم نمایید.

هشدار: موتورسواری با لاستیکهای نامناسب منجر به از دست دادن کنترل و در نتیجه صدمات جدی و حتی مرگ خواهد گردید.
*-کنترل باد لاستیک زمانی باید انجام گیرد که لاستیک سرد است. (زمانی که دمای لاستیک با دمای محیط برابر است).

*- فشار باد لاستیک را می بایست بر اساس سرعت، وزن راکب موتورسیکلت، سرنشین عقب، بار و وسایل جانبی این موتورسیکلت تنظیم نمود.

فشار باد لاستیک (اندازه گیری شده در زمان سرد بودن لاستیکها)
۱- تک نفره:
جلو: ۱۷۵ کیلو پاسکال
عقب: ۲۰۰ کیلو پاسکال
۲- با سرنشین عقب:
جلو: ۲۰۰ کیلو پاسکال
عقب: ۲۲۵ کیلو پاسکال
حداکثر بار: ۱۵۶ کیلو گرم)
با مجموع وزن راکب، سرنشین عقب، بار و لوازم جانبی

اخطار: هرگز بار بیش از حد با موتورسیکلت جابجا نکنید، چرا که موجب تصادف می گردد.

بررسی لاستیک

قبل از هر موتورسواری، لاستیکها را کنترل و بررسی نمایید. در صورتی که عمق آج لاستیکها به حداقل رسیده باشد یا اگر میخ و یا شیء تیزی در لاستیک فرو رفته باشد، یا کناره‌های لاستیک ترک خوردگی داشته

در صورت وجود هرگونه صدمه دیدگی، از نمایندگی بخواهید تا آن را تعویض نماید. هرگز حتی به میزان ناچیز اقدام به تعمیر آن نکنید. طوقه ترک خورده و یا تغییر شکل یافته می‌بایست تعویض گردد.

پس از تعویض لاستیک یا طوقه می‌بایست آن را بالانس کرد. عدم بالانس چرخ می‌تواند منجر به عملکرد نامناسب، کنترل ضعیف و کاهش طول عمر لاستیک گردد.

کنترل خلاصی دسته ترمز جلو

دسته ترمز جلو نباید خلاصی در انتهای اهرم داشته باشد. در صورت وجود خلاصی حتما آن را با نمایندگی در میان بگذارید.

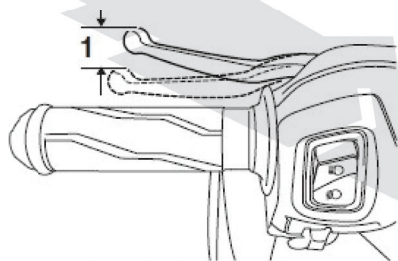

۱- خلاصی اهرم ترمز عقب

که برخی اوقات با تغییر شکل بدنه لاستیک همراه شده باشد، از نشانه‌های لاستیک کهنه به شمار می‌رود. لاستیک‌های کهنه و قدیمی به دقت می‌بایست مورد بررسی قرار گیرند تا دوام آنها مشخص شود.

اخطار:

طرح و جنس لاستیک‌های جلو و عقب می‌بایست یکسان باشد. در غیر این صورت کنترل موتورسیکلت تا حدودی مشکل بوده و ممکن است منجر به تصادف گردد.

در تست کشش، تنها لاستیک‌های فهرست شده در ذیل مورد تایید یا ماها می‌باشند.

لاستیک جلو و عقب: سایز: 120/70-12 58P

تولیدکننده: ایران یاسا

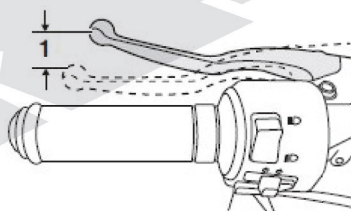

خلاصی دستگیره ترمز عقب

میزان خلاصی ترمز

عقب

۱۵-۲۰ میلی متر

اخطار:

احساس نرمی و اسفنجی در اهرم ترمز از علائم وجود هوا در سیستم هیدرولیک می‌باشد. در صورت وجود هوا در سیستم هیدرولیک، از نمایندگی یا ماها درخواست نمایید تا آن را هواگیری نماید. وجود هوا در سیستم هیدرولیک عملکرد ترمز را تحت تاثیر قرار خواهد داد که در نتیجه موجب عدم کنترل مناسب و در نتیجه تصادف خواهد گردید.

طوقه

برای عملکرد بهینه، دوام و عملکرد ایمن موتورسیکلت، در رابطه با طوقه‌های خاص به نکات ذیل توجه نمایید.

قبل از هر موتورسواری، طوقه می‌بایست از نظر ترک خوردگی، خمیدگی، تاب و دیگر صدمات مورد بررسی قرار گیرد.

است که شیارهای نشانگر سایش تقریباً ناپدید شده اند، از فروشنده پامها بخواید. لنت‌های ترمز را بصورت سیت جایگزین کند.

لنت‌های ترمز عقب

لنت‌های ترمز عقب دارای شاخص خوردگی هستند، که امکان کنترل خوردگی بدون بازکردن لنت را فراهم می‌آورد. برای بررسی کنترل خوردگی، موقعیت قرارگیری شاخص خوردگی لنت را همزمان با ترمزگیری ملاحظه نمایید. اگر شاخص خوردگی به حد مشخص شده رسیده باشد، لنت‌ها باید توسط نمایندگی بصورت سیت تعویض شوند.

کشک های ترمز جلو

EAU22432

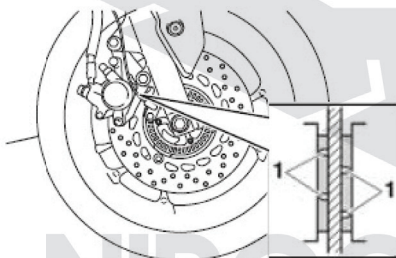

۱- خط شاخص خوردگی

کنترل میزان روغن ترمز

مایع ترمز ناکافی ممکن است به هوا اجازه ورود به سیستم ترمز را بدهد و احتمالاً باعث بی اثر شدن روغن ترمز می‌شود. قبل از سوار شدن، بررسی کنید که روغن ترمز بالاتر از سطح حداقل باشد و در صورت لزوم دوباره آن را پر کنید. سطح پایین روغن ترمز ممکن است نشان دهنده ساییدگی لنت ترمز و/یا نشی سیستم ترمز باشد.

تنظیم خلاصی دسته ترمز عقب

خلاصی ترمز عقب را مانند شکل مقابل اندازه‌گیری نمایید.

خلاصی اهرم ترمز عقب: 15.0 - 20.0 mm (0.59-0.79in)
بطور دوره‌ای خلاصی ترمز عقب را کنترل نمایید و در صورت نیاز به تنظیم، همانند دستورالعمل ذیل عمل نمایید.

برای افزایش خلاصی دسته ترمز عقب، مهره تنظیم در کاور لنت را در راستای مسیر a بچرخانید. برای کاستن از خلاصی اهرم ترمز، مهره تنظیم را در راستای مسیر b بچرخانید.

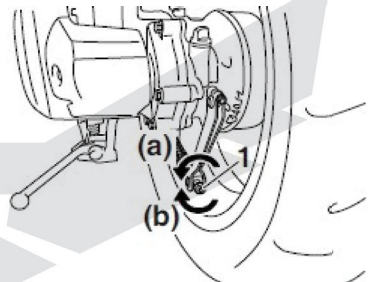

۱- مهره تنظیم خلاصی اهرم ترمز

اخطار: در صورتی که نتوانستید به خلاصی مورد نظر برسید، موتورسیکلت را به نمایندگی انتقال دهید.

بررسی لنت‌های عقب و جلو

در زمان‌های مشخص لنت‌های عقب و جلو را از نظر خوردگی بر اساس جدول سرویس و نگهداری کنترل نمایید.

هر یک از لنت‌های جلو دارای نشانگر سایش هستند که امکان بررسی و کنترل سایش بدون باز کردن آنها را فراهم آورده است. برای بررسی سایش لنت ترمز، شیارهای نشانگر سایش را بررسی نمایید.

اگر لنت ترمز به حدی فرسوده شده

سیال را کاهش می‌دهد و ممکن است منجر به ایجاد پدیده قفل شدن بخار شود.

● روغن ترمز ممکن است سطوح رنگ شده یا قطعات پلاستیکی را خراب کند. همیشه مایع ریخته شده را فوراً تمیز کنید.

● همانطور که لنت‌های ترمز فرسوده می‌شوند، کاهش تدریجی سطح روغن ترمز طبیعی است. اما اگر سطح روغن ترمز به طور ناگهانی پایین بیاید، از یک فروشنده یا ماها بخواید علت را بررسی کند.

تعویض روغن ترمز

براساس جدول زمانبندی سرویس و نگهداری، روغن ترمز می‌بایست توسط نمایندگی تعویض گردد. علاوه بر این، کاسه نمدها و واشرهای آب‌بندی مربوط به پمپ و کلیپر و همچنین شیلنگ ترمز را می‌بایست در فواصل زمانی ذکر شده در زیر یا هر زمان که آسیب دیده یا نشتی دارد تعویض کنید.

*-کاسه نمدها: تعویض هر دو سال یکبار

*-شیلنگ ترمز: تعویض در هر چهار سال

کنترل و بررسی تسمه انتقال نیرو:

تسمه انتقال نیرو براساس زمانبندی مشخص شده در جدول سرویس، نگهداری و روانکاری دوره‌ای، توسط نمایندگی بررسی و تعویض گردد.

بررسی و روغن کاری سیم‌ها

عملکرد تمامی سیم‌های کنترل و شرایط آنها می‌بایست قبل از هر بار استفاده از موتورسیکلت بررسی شده و سیم‌ها و انتهای آنها در صورت نیاز می‌بایست روانکاری

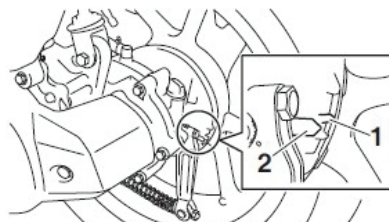

۱- شاخص خوردگی لنت

۲- خط محدوده خوردگی

اگر سطح روغن ترمز پایین است، حتماً لنت‌های ترمز را از نظر سایش و سیستم ترمز را از نظر نشتی بررسی کنید. این اقدامات احتیاطی را رعایت کنید:

- هنگام بررسی سطح مایع، اطمینان حاصل کنید که قسمت بالای اصلی سیلندر یا چرخاندن فرمان تراز می‌شود.
- فقط از روغن ترمز با کیفیت توصیه شده استفاده کنید، در غیر این صورت کاسه نمدها ممکن است خراب شوند و باعث نشتی و عملکرد ضعیف ترمز شوند.

روغن ترمز توصیه شده:

مدل‌های ABS دار: مایع ترمز اصلی یا ماها DOT 4

مدل‌های غیر ABS: مایع ترمز اصلی یا ماها DOT 3 یا DOT 4

- با همان نوع روغن ترمز، دوباره پر کنید. مخلوط کردن مایعات ممکن است منجر به یک واکنش شیمیایی مضر شود و منجر به عملکرد ضعیف ترمز شود.

● مراقب باشید در هنگام پر کردن مجدد، آب وارد سیلندر اصلی نشود.

آب به میزان قابل توجهی نقطه جوش

بررسی و روانکاری جک وسط و جک بغل

قبل از استفاده از موتورسیکلت، عملکرد جک وسط و جک بغل می‌بایست کنترل شده و در صورت نیاز پیچ‌های لولایی و سطوح فلزی که با همدیگر تماس دارند روغن کاری شوند.

هشدار: در صورتی که جک وسط و جک بغل به نرمی حرکت نمی‌نمایند، نمایندگی می‌بایست آنها را بررسی و تعمیر نماید. در غیر این صورت، ممکن است با زمین برخورد کرده و موجب عدم تمرکز راکب و در نتیجه منجر به از دست دادن کنترل گردد.

روغن توصیه شده برای روانکاری این دو **قطعه:** گریس پایه لیتیوم

کنترل کمک فنرهای جلو

شرایط و عملکرد کمک فنرهای جلو می‌بایست براساس جدول زمانبندی سرویس و نگهداری دوره‌ای، کنترل و روغن کاری شوند.

کنترل شرایط

کنترل لوله داخلی فنر از نظر خراش، صدمه‌دیدگی و نشستی روغن

شوند. در صورتی که سیمی صدمه دیده یا به نرمی حرکت ننماید، نمایندگی یا ما می‌بایست آنها را کنترل و تعویض نماید. **اخطار:** صدمه‌دیدگی پوشش بیرونی سیم‌ها منجر به زنگ زدگی داخلی و ایجاد تداخل در حرکت کابل می‌گردد. به منظور جلوگیری از شرایط ناامن، کابل‌های آسیب دیده را هرچه سریعتر تعویض نمایید.

روان کننده توصیه شده:

روان کننده کابل یا ماها

روان کننده کابل مناسب دیگر

بررسی و روانکاری سیم گاز و دسته گاز

عملکرد دسته گاز قبل از هر بار استفاده از موتورسیکلت بررسی و کنترل گردد. علاوه بر این، سیم گاز می‌بایست توسط نمایندگی و براساس جدول سرویس و نگهداری روانکاری شود.

روانکاری دسته ترمز جلو و عقب

پیچ‌های لولایی دسته ترمزهای عقب و جلو می‌بایست بر اساس جدول سرویس و نگهداری روانکاری شوند.

روغن توصیه شده: دسته ترمز جلو: گریس سیلیکونی

دسته ترمز عقب: گریس پایه لیتیومی

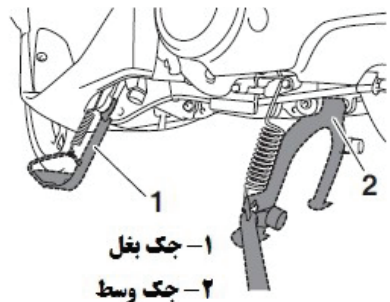
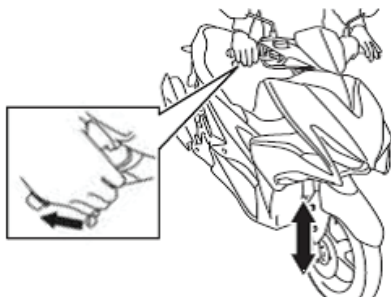

کنترل عملکرد

دهید. در صورت احساس وجود خلاصی، موتورسیکلت می‌بایست توسط نمایندگی بررسی و تعمیر گردد.

۱- موتورسیکلت را در سطح صاف نگه دارید. **هشدار:** برای جلوگیری از افتادن موتورسیکلت و ایجاد صدمه، موتورسیکلت را کاملاً مهار کنید.

کنترل بلبرینگ چرخ

بلبرینگ چرخ جلو و عقب می‌بایست براساس جدول سرویس تعمیر و نگهداری دوره‌ای، کنترل و روانکاری شوند. در صورت وجود هرگونه خلاصی در کاسه چرخها یا عدم چرخش نرم آنها، نمایندگی یاماها می‌بایست آنها را بررسی نماید.

۲- در حالیکه ترمز جلو را کاملاً گرفته اید، فرمان را چند بار به سمت پایین برای بررسی کمپرس و بازگشت نرم کمک فنر، فشار دهید.

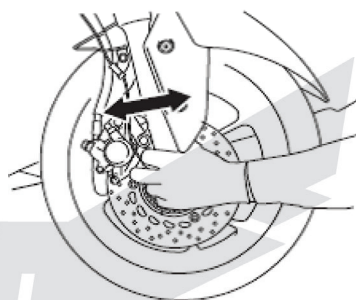
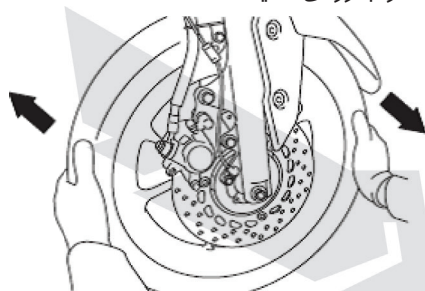

توجه: در صورت وجود هرگونه صدمه دیدگی یا عملکرد نامناسب کمک فنر، موتورسیکلت را به نمایندگی انتقال داده تا آن را بررسی و در صورت لزوم تعویض نماید.

باتری

باتری در زیر زین قرار گرفته است. این مدل به باتری ژله‌ای (VRLA) مجهز بوده که نیازی به کنترل اسید باتری و اضافه کردن آن نیست. با این وجود، قطبهای باتری می‌بایست کنترل و در صورت نیاز محکم شوند.

کنترل فرمان

شل بودن و خورده شدن بلبرینگها ممکن است خطر آفرین باشد. از این روی، عملکرد فرمان می‌بایست بر اساس جدول سرویس و نگهداری دوره‌ای، بررسی و روانکاری شود. ۱- موتورسیکلت را روی جک وسط قرار دهید.

اخطار:

الکترولیت، سمی و خطرناک می‌باشد، چرا که حاوی اسید سولفوریک بوده و باعث سوختگی شدید می‌گردد. از تماس آن با پوست، چشمها و لباسها اکیداً مراقبت نمایید و در هنگام کار با باتری از عینک استفاده نمایید. در صورت تماس با اسید، اقدامات اولیه زیر

هشدار: به منظور پیشگیری از صدمه دیدگی، با احتیاط آن را روی جک وسط قرار داده تا به یک سمت واژگون نشود.

۲- قسمت انتهایی کمک فنرها را با دست گرفته و آنها را به سمت جلو و عقب حرکت

توجه: در هنگام خارج نمودن باتری، از بسته بودن سوئیچ اصلی اطمینان حاصل نموده، ابتدا قطب منفی و سپس قطب مثبت را جدا نمایید.

۲- در صورتی که باتری می‌بایست بیش از ۲ ماه نگهداری شود، همراه ولتاژ آن را کنترل و در صورت نیاز هر ماه آن را کاملاً شارژ نمایید.

۳- قبل از سوار کردن باتری آن را کاملاً شارژ نمایید. توجه: در هنگام سوار کردن باتری روی موتورسیکلت، سوئیچ اصلی باید بسته بوده، ابتدا قطب مثبت و سپس قطب منفی را متصل نمایید.

۴- پس از سوار کردن باتری، قطبهای باتری می‌بایست بطور دقیق و صحیح با سر سیمها متصل شده باشند.

توجه:

باتری می‌بایست همیشه شارژ داشته باشد. نگهداری باتری فاقد شارژ موجب از بین رفتن سریع باتری می‌گردد.

مختصات فیوزها:

فیوز اصلی: ۱۵,۰ آمپر

فیوز لوازم جانبی: ۱۰,۰ آمپر

فیوز DC: ۲,۰ آمپر

فیوز ABS: ۱۰,۰ آمپر

فیوز سیمپیچ SBS: ۱۰,۰ آمپر

فیوز کنترل ABS: ۲,۰ آمپر

فیوز پشتیبان: ۱۰,۰ آمپر

را انجام دهید.

تماس خارجی: محل تماس را با آب فراوان شستشو دهید.

در صورت تماس داخلی: مقدار زیادی آب یا شیر نوشیده و به پزشک متخصص زنگ بزنید.

در صورت تماس با چشمها: به مدت ۱۵ دقیقه با آب شستشو داده و بلافاصله با پزشک تماس حاصل نمایید.

*- باتری‌ها، گاز هیدروژن قابل اشتعال تولید می‌کنند. از این روی، سیگار، جرقه و شعله‌های آتش را از باتری دور نگهدارید. در هنگام شارژ باتری محیط باید دارای تهویه مناسب باشد. باتریها را دور از دسترس کودکان نگهداری نمایید.

تعویض باتری

هنگامی که باتری شارژ خالی کرد، می‌بایست هرچه سریعتر توسط نمایندگی شارژ گردد. در نظر داشته باشید که در صورت دارا بودن تجهیزات جانبی الکتریکی، شارژ باتری سریعتر خالی می‌شود.

توجه:

به منظور شارژ باتری‌های ژله ای، به یک شارژر با جریان ولتاژ ثابت مورد نیاز است. استفاده از شارژرهای معمولی به باتری آسیب می‌رساند.

انبارداری باتری

۱- در صورتی که قصد استفاده از باتری به مدت یک ماه را ندارید، باتری را جدا کرده، کاملاً آن را شارژ نموده و آن را در مکانی خنک و خشک نگهداری نمایید.

تعویض فیوزها

جعبه‌های فیوز، که دارای فیوزهای مختلف برای مدارهای خاصی هستند، در زیر زین قرار دارند. (ص ۱۵-۶)
در صورت سوختن فیوز، طبق مراحل ذیل آن را تعویض نمایید.

۱- مدار موردنظر و سوئیچ اصلی را ببندید.

۲- زین را باز کنید (ص ۱۶-۶)

۳- کاور باطری را باز کنید.

۴- فیوز سوخته را خارج کرده و فیوز جدیدی با همان مشخصات جایگزین آن نمایید.

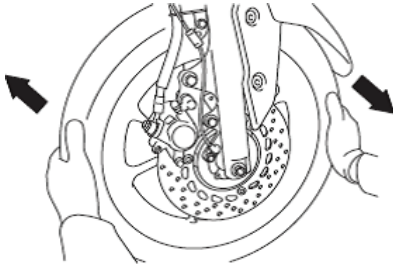

نکته:

در صورتی که فیوز بلافاصله پس از تعویض سوخت، از نمایندگی بخواهید تا سیستم الکتریکی را بررسی نماید.

- ۶- کاور باطری را سرجای خود قرار داده و پیچها را ببندید.
- ۷- زین را ببندید

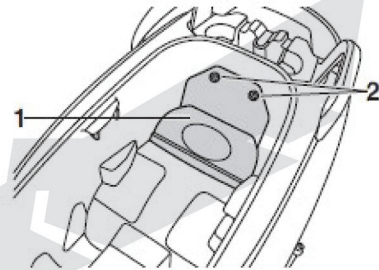

۱- کاور باطری

۲- پیچ

چراغ جلو
این مدل مجهز به چراغ جلو ال ای دی است.
در صورت روشن نشدن چراغ جلو، نمایندگی یاماها می‌بایست آن را بررسی نماید.

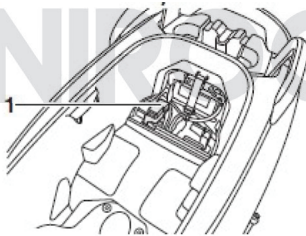

۱- جعبه فیوز

توجه: هرگز روی چراغ جلو برچسب و یا پوشش نچسبانید.

چراغ جانبی

این مدل مجهز به دو لامپ جانبی LED است. در صورت روشن نشدن چراغ جلو،

اخطار: به منظور پیشگیری از صدمات و خسارت وارده به سیستم الکتریکی و آتش سوزی، از فیوز با مقاومت بالا استفاده ننموده و تنها از فیوزی با مشخصات مشخصات توصیه شده به آن سیستم استفاده نمایید.

۵- سوئیچ اصلی را باز کنید، سپس مدار مورد نظر را فعال نمایید، تا از عملکرد آن مدار مطمئن شوید.

لامپ چراغ راهنمای عقب

در صورت روشن نشدن چراغهای راهنمای عقب، موتورسیکلت را به نمایندگی معتبر یاماها انتقال داده تا مدار را کنترل و در صورت نیاز لامپها را تعویض نماید.



تعویض لامپ چراغ پلاک

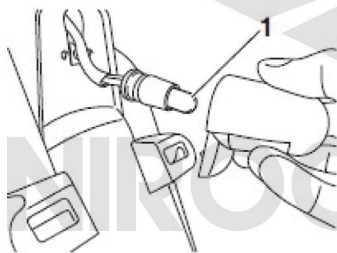

- ۱- پیچهای چراغ پلاک را باز کنید.
- ۲- لامپ را با سوکت آن خارج نمایید.
- ۳- لامپ سوخته را از سوکت جدا کنید
- ۴- لامپ جدید را در جای آن قرار دهید.
- ۵- سوکت را همراه با لامپ در جای خود سوار کنید.
- ۶- چراغ را در جای خود قرار داده و پیچ آن را ببندید.

نمایندگی یاماها میبایست آن را بررسی نماید.

چراغ عقب / چراغ ترمز

این مدل مجهز به چراغ عقب و چراغ ترمز ال ای دی است. در صورت روشن نشدن چراغ عقب / چراغ ترمز، نمایندگی میبایست آن را بررسی نماید.



تعویض لامپ چراغهای راهنمای جلو

- ۱- موتورسیکلت را روی جک وسط قرار دهید.
- ۲- با چرخاندن سوکت چراغها در جهت خلاف عقربههای ساعت، آنها را خارج نمایید.
- ۳- لامپ سوخته را بیرون بکشید.
- ۴- لامپ جدید را وارد سوکت نمایید.
- ۵- با چرخاندن آن در جهت عقربههای ساعت، آن را در جای خود قرار دهید.

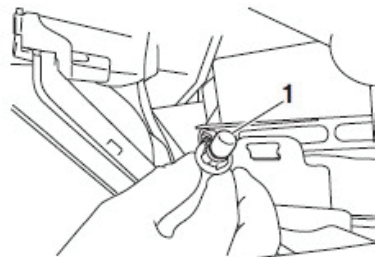

عیب‌یابی و رفع مشکل

با وجود بررسی کامل موتورسیکلت در کارخانه قبل از ارسال، ممکن است مشکلاتی در هنگام کارکرد موتورسیکلت رخ دهد. برای مثال، هرگونه مشکل در سیستم سوخت رسانی، کمپرس یا سیستم استارت و جرقه‌زنی می‌تواند عملکرد ضعیف در استارت و کم‌شدن قدرت موتورسیکلت را در پی داشته باشد. جدول عیب‌یابی مندرج در این دفترچه راهنما بیانگر فرایند سریع و آسان جهت بررسی این سیستم‌ها توسط مالک می‌باشد. با این وجود، در صورت نیاز به تعمیر موتورسیکلت، آن را به نمایندگی انتقال دهید. چرا که نمایندگی‌ها دارای افراد فنی و ابزار لازم جهت تعمیر موتورسیکلت هستند. در زمان تعویض قطعه می‌بایست از قطعات اصلی یا ماها استفاده شود. اگر از قطعات غیر اصلی استفاده شود، طول عمر آنها کم بوده و ممکن است موجبات صدمه‌دیدگی‌های بیشتری را فراهم آورند.

اخطار: در هنگام بررسی سیستم سوخت‌رسانی، از کشیدن سیگار خودداری کرده و از عدم وجود شعله‌های آتش و جرقه همانند پیلوت آب گرمکن‌ها در نزدیکی موتورسیکلت اطمینان حاصل نمایید. بنزین و بخارات آن قابل اشتعال و انفجار می‌باشد که می‌تواند موجب صدمات شدید گردد.

عیب‌یابی سیستم سوئیچ هوشمند (ریموت) (LTV125-A)

در صورت عدم کارکرد ریموت، موارد ذیل را بررسی نمایید.

۱- آیا ریموت روشن است؟ (ص ۴-۴)

۲- آیا باتری ریموت خالی است؟ (۴-۴)

۳- آیا باتری ریموت بدرستی در جای

خود قرار گرفته است؟ (۴-۵)

۴- آیا ریموت در جایی قرار دارد که امواج قوی رادیویی در آنجا زیاد هستند یا سدهای الکترومغناطیسی در آن جا وجود دارد؟ (۴-۱)

۵- آیا از ریموت مختص همان موتورسیکلت استفاده می‌نمایید؟

۶- آیا باتری موتورسیکلت خالی نیست؟ زمانی که باتری موتورسیکلت خالی باشد، ریموت عمل نخواهد کرد. در این صورت باتری را شارژ و یا آن را تعویض نمایید. (۲۴-۹)

در صورتی که پس از بررسی موارد فوق، ریموت عمل نکرد، نمایندگی یا ماها می‌بایست سیستم ریموت را بررسی نماید. **نکته:** برای اطلاعات بیشتر در زمینه شیوهی روشن کردن موتورسیکلت بدون استفاده از ریموت، صفحه حالت اضطراری در صفحه ۳۳-۹ را مطالعه نمایید.

عیب‌یابی سیستم توقف - حرکت

در صورت بروز مشکل، قبل از انتقال موتورسیکلت به نمایندگی، موارد ذیل را بررسی نمایید.

چراغ سیستم توقف-حرکت روشن نمی‌شود:

۱- آیا سوئیچ اصلی باز است؟

۲- آیا کلید توقف - حرکت روی "A" قرار دارد؟

۳- آیا پس از استارت، انجین به اندازه کافی گرم شده است؟

۴- پس از گرم شدن موتورسیکلت، انجین در حالت خلاص چقدر روشن بوده است؟

۸- قرار دارد، حال آنکه سیستم فعال است، سیستم خاموش می‌شود.

۲- آیا جک بغل پایین است؟ هنگامی که جک بغل پایین باشد، سیستم توقف - حرکت غیرفعال می‌شود.

۳- آیا انجین به مدت طولانی توسط سیستم توقف- حرکت خاموش مانده است؟ اگر انجین به مدت طولانی توسط سیستم توقف- حرکت خاموش باقی بماند، شارژر باتری کم خواهد شد.

در صورتی که پس از بررسی تمامی موارد بالا انجین روشن نشود، موتورسیکلت را هرچه سریعتر به نمایندگی یاماها انتقال دهید.

۵- آیا موتورسیکلت با سرعت ۱۰ کیلومتر یا بالاتر حرکت کرده است؟ حتی با وجود تمامی شرایط بالا، ممکن است سیستم توقف - حرکت به منظور حفظ ولتاژ باتری عمل نماید. در این صورت، به موتورسواری ادامه دهید.

علاوه بر این موارد، در صورتی که چراغ چک انجین روشن باشد، چراغ نشانگر توقف - حرکت روشن نخواهد شد.

پس از بررسی تمامی موارد، در صورتی که چراغ نشانگر توقف - حرکت روشن نشد، موتورسیکلت را حتماً به نمایندگی یاماها انتقال دهید.

چراغ نشانگر توقف - حرکت روشن می‌شود، اما انجین بطور خودکار خاموش نمی‌شود:

۱- آیا موتورسیکلت کاملاً متوقف شده است؟

تا زمانی که موتورسیکلت کاملاً متوقف نشده باشد، انجین ممکن است بطور خودکار خاموش نشود. پس موتورسیکلت را کاملاً متوقف نمایید.

۲- آیا دسته گاز را چرخانده‌اید؟ دسته گاز را کاملاً رها کنید تا در پیچ گاز بطور کامل بسته شود.

اگر پس از بررسی موارد بالا انجین بطور خودکار خاموش نشود، هرچه سریعتر موتورسیکلت را به نمایندگی یاماها انتقال دهید.

پس از اینکه موتورسیکلت توسط سیستم توقف- حرکت خاموش شد، انجین دوباره حتی با چرخاندن دسته گاز روشن نمی‌شود.

۱- آیا کلید سیستم توقف حرکت در حالت "۸" قرار دارد؟

اگر کلید سیستم توقف - حرکت در حالت

جدول عیب‌یابی
مشکل روشن شدن و عملکرد ضعیف انجین

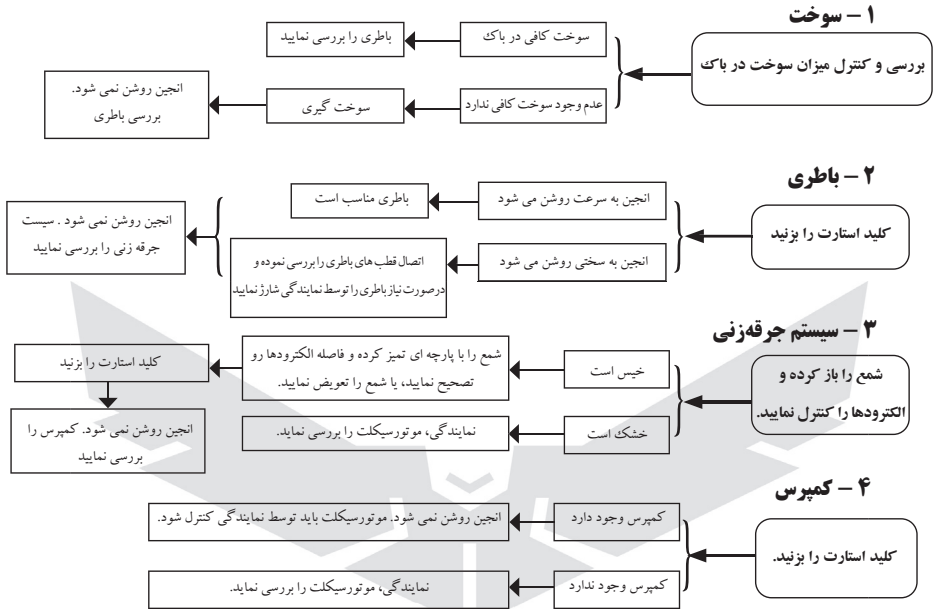

NIROOMOTOR

حالت اضطراری

برای مثال: اگر شماره شناسایی ۱۲۳۴۵۶ باشد، دسته سوئیچ را گرفته و به داخل فشار دهید. چراغ نشانگر روشن خواهد شد. پس از اینکه چراغ نشانگر ریموت یکبار روشن و خاموش شد، اولین رقم شماره شناسایی به عنوان ۱ تنظیم می‌شود.

هنگامی که ریموت، مفقود شده و یا صدمه دیده باشد، یا باتری ریموت خالی شده باشد، موتورسیکلت و انجین را می‌توان روشن نمود. فقط لازم است شماره شناسایی سیستم ریموت را به خاطر داشته باشید.



دسته سوئیچ را دوباره فشار دهید ۲ × دسته سوئیچ را رها کنید. چراغ نشانگر بار روشن و خاموش خواهد شد. دومین رقم شماره شناسایی به عنوان ۲ تنظیم خواهد شد. مراحل بالا را ادامه دهید تا اینکه تمامی ارقام شماره شناسایی یکی پس از دیگری تنظیم شوند. در صورتی که شماره شناسایی به درستی وارد شده باشند، چراغ نشانگر ریموت به مدت ۱۰ ثانیه چشمک خواهد زد.

روشن نمودن موتورسیکلت در وضعیت اضطراری

۱- موتورسیکلت را در مکانی امن متوقف کرده و سوئیچ اصلی را در حالت OFF قرار دهید.
۲- دسته سوئیچ را به مدت ۵ ثانیه فشار دهید تا زمانیکه چراغ نشانگر ریموت یکبار چشمک بزند. سپس دسته سوئیچ را رها کنید. دو بار دیگر این عمل را تکرار کنید. چراغ نشانگر ریموت به مدت ۳ ثانیه روشن خواهد شد. این امر نشانگر انتقال به حالت اضطراری است.

نکته:

هنگامی که یکی از مراحل ذیل به درستی انجام نشود، وضعیت اضطراری، اعمال نشده و چراغ نشانگر ریموت، سه مرتبه به سرعت روشن خاموش خواهد شد. در این موارد مراحل را از گام دوم آغاز نمایید.
*- هنگامی که سوئیچ به مدت ۱۰ ثانیه فشاد داده نشود

*- هنگامی که چراغ نشانگر ریموت ۹ بار یا بیشتر چشمک بزند
*- شماره شناسایی به درستی وارد نشود.

۵- هنگامی که چراغ نشانگر ریموت روشن است، سوئیچ را یک مرتبه فشار دهید تا مراحل تنظیم تکمیل شود. چراغ نشانگر خاموش شده و پس از ۴ ثانیه دوباره روشن خواهد شد. هنگامی که چراغ نشانگر ریموت روشن است، کلید اصلی را در وضعیت ON قرار دهید. می‌توان از موتورسیکلت استفاده کرد.

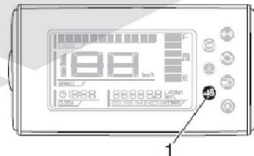

۱- چراغ نشانگر سیستم سوئیچ هوشمند

۳- پس از اینکه چراغ نشانگر ریموت خاموش شد، شماره شناسایی را مثل شکل مقابل وارد نمایید.

۴- وارد کردن شماره شناسایی با شمارش + تعداد چشمک‌های چراغ نشانگر ریموت انجام می‌پذیرد.

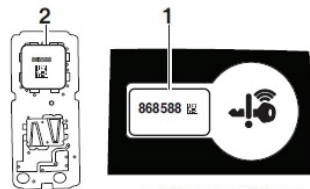

۱- کارت شماره شناسایی
۲- شماره شناسایی

احتیاط در مورد رنگهای مات

برخی از مدلها دارای قطعات مات هستند. قبل از تمیز کردن آنها می‌بایست با نمایندگی یا ماها مشورت نمایید. استفاده از برس، محصولات شیمیایی قوی یا ترکیبات تمیز کننده در هنگام تمیز کردن این قطعات به سطوح آنها آسیب خواهد رساند. همچنین در سطوح آنها نمی‌بایست از روغن یا واکس استفاده نمود.

مراقبت**تمیز کردن موتورسیکلت**

توجه: هرگز از اسیدهای قوی برای تمیز کردن چرخها مخصوصا چرخهای پره‌ای استفاده ننمایید. در صورت استفاده از این محصولات برای تمیز کردن چرخها، مواد تمیزکننده نمی‌بایست مدت زیادی روی قسمت‌های آسیب دیده باقی بماند. همچنین آن قسمت‌ها را با آب تمیز شسته و هر چه سریعتر خشک نمایید. سپس از اسپری ضد زنگ و خوردگی استفاده نمایید

*- تمیزکاری غیر اصولی می‌تواند به قطعات پلاستیکی همانند کاورها، پنل‌ها، بادگیرها، لنز چراغها، طلق کیلومتر و آگزوز آسیب بزند.

برای تمیز کردن قطعات پلاستیکی از اسفنج و پارچه نخی استفاده نمایید. با این وجود، اگر قطعات پلاستیکی با آب تمیز نشوند، از مواد تمیزکننده ملایم همراه با آب می‌توان استفاده نمود. برای تمیز کردن باقی مانده مواد تمیزکننده از آب فراوان استفاده نمایید.

*- هرگز از مواد تمیزکننده قوی روی قطعات پلاستیکی استفاده ننمایید. از پارچه‌ها و اسفنجهایی که در مجاورت مواد سمباده‌ای، حلالها، تینر، بنزین، یا ضد زنگها، ضد یخ، روغن ترمز و الکترولیت بوده اند استفاده ننمایید.

*- از واتر جت‌ها ی فشار قوی برای شستشو استفاده ننمایید. چرا که باعث نفوذ آب به داخل کاسه نمدها، قطعات الکتریکی

از آنجائیکه ظاهر یک موتورسیکلت بیانگر جذابیت تکنولوژی است، اما بیشتر در معرض آسیب نیز هست. زنگ زدگی و خوردگی تدریجی می‌تواند حتی در قطعات با کیفیت بالا نیز اتفاق بیافتد. لوله آگزوز می‌تواند خیلی آهسته و به مرور زمان زنگ بزند که مالک موتورسیکلت از آن آگاهی نداشته باشد. با این وجود، از زیبایی ظاهری موتورسیکلت خواهد کاست. بررسی مداوم و مناسب نه تنها با طول دوره گارانتی تناسب دارد، همچنین موجب می‌شود موتورسیکلت شما از نظر ظاهری، جذاب به نظر رسیده و طول عمر و عملکرد بهینه موتورسیکلت را در پی خواهد داشت.

قبل از تمیز کردن موتورسیکلت

۱- پس از سرد شدن انجین، لوله آگزوز را با کیسه پلاستیکی بطور کامل بپوشانید.

۲- از قرار گرفتن کامل و صحیح تمامی کلاهک‌ها و کاورها و همچنین سوکت‌ها و ترمینالها همانند چپقی اطمینان حاصل نمایید.

۳- گل‌ولای سفت، روغن‌های سوخته پیرامون سیلندر و کارتل را با استفاده از تمیز

پس از شستشو

- ۱- موتورسیکلت را با پارچه ای نرم خشک نمایید
- ۲- از پولیش کروم برای براق کردن سطوح کرومی، آلومینیومی و فولاد همانند سیستم اگزوز استفاده نمایید. حتی تغییر رنگ فولاد ضد زنگ بر اثر گرما را می‌توان با این پولیش از بین برد.
- ۳- به منظور پیشگیری از خوردگی فلزات، توصیه می‌شود برای تمام سطوح فلزی بیان شده در بالا از اسپری ضد خوردگی استفاده شود.
- ۴- برای تمیز کردن موارد باقی مانده، پس از تمیزکردن موتورسیکلت، از اسپری روغن به عنوان تمیز کننده عمومی استفاده شود.
- ۵- صدمات جزئی ایجاد شده توسط سنگ در سطوح رنگی را ترمیم نمایید.
- ۶- سطوح رنگی واکس زده شوند.
- ۷- قبل از کشیدن روکش و انبارداری موتورسیکلت، آن را کاملاً خشک نمایید.

هشدار:

- آلودگی‌های روی ترمزها و لاستیکها می‌تواند موجب از دست دادن کنترل موتورسیکلت شود.
- * از عدم وجود روغن روی ترمزها و لاستیکها اطمینان حاصل نمایید. در صورت نیاز، دیسک‌ها و لنتها را با تمیز کننده‌های ترمز یا استون تمیز کرده و لاستیکها را با آب ولرم و مواد شوینده ملایم شستشو دهید.
 - * قبل از استفاده از موتورسیکلت، وضعیت ترمزها را بررسی نمایید.

و شیلنگهای تنفس خواهد شد.

* در موتورسیکلت‌های مجهز به بادگیر: هرگز از تمیزکننده‌های قوی یا اسفنج‌های ضخیم استفاده ننمایید، چرا که موجب خراش روی سطح قطعات می‌گردند. برخی از ترکیبات تمیز کننده برای پلاستیکها، ممکن است خراش‌هایی روی بادگیرها ایجاد نمایند. ابتدا مقداری از آن را روی قطعات ناپیدا در موتورسیکلت امتحان کنید. تا از عدم ایجاد خراش روی قطعه اطمینان حاصل نمایید. در صورت ایجاد خراش در سطح بادگیر، از پولیش پلاستیک با کیفیت پس از شستشو استفاده نمایید.

پس از استفاده روزانه

گل و لای را با آب ولرم، مواد تمیز کننده ملایم، و اسفنج نرم و تمیز از بین برده و سپس با آب تمیز شستشو دهید. برای نقاط غیر قابل دسترس از مسواک و یا برس بطری استفاده نمایید. کثیفی‌های سخت و یا حشرات چسبیده را قبل از شستشو با پارچه ای خیس می‌توان تمیز کرد.

پس از موتورسواری در کنار دریا و باران

از آنجا که نمک دریا شدیداً موجب خوردگی می‌شود، پس از هربار موتورسواری در کنار دریا و آب و هوای بارانی مراحل ذیل را انجام دهید.

- ۱- پس از سرد شدن انجین، موتورسیکلت را با آب خنک و مقداری مواد تمیز کننده ملایم تمیز نمایید. توجه: به هیچ عنوان از آب گرم استفاده ننمایید، چرا که خوردگی نمک با آب گرم بیشتر می‌شود.
- ۲- برای جلوگیری از خوردگی فلزات همانند کروم و سطوح نیکی از اسپری محافظ خوردگی استفاده نمایید.

توجه:

قوی خودداری نمایید.

بلند مدت

قبل از انبارداری موتورسیکلت به مدت چند ماه:

۱- تمامی موارد ذکرشده در قسمت مراقبت را دنبال نمایید.

۲- باک را پر کرده و در صورت امکان به منظور جلوگیری از زنگ زدگی باک و خراب شدن آن مقداری پایا ساز به باک اضافه کنید.

۳- به منظور محافظت از سیلندر، رینگ پیستون و غیره مراحل زیر را دنبال کنید.

الف- شمع و چپقی را باز کنید

ب- یک قاشق چای خوری روغن انجین در محل بسته شدن شمع بریزید.

پ- چپقی را سر شمع قرار داده و شمع را روی سر سیلندر قرار دهید طوری که الکترودهابه هم متصل شوند. (این امر جرقه زنی را در مرحله بعد محدود خواهد نمود)

د- چند مرتبه استارت بزنید (این امر موجب آغشته شدن دیواره سیلندر به روغن می‌گردد)

ج- چپقی را از سر شمع جدا کرده، شمع را سفت کنید و دوباره چپقی را روی شمع قرار دهید.

اخطار: به منظور پیشگیری از صدمه دیدگی ناشی از جرقه در هنگام استارت، الکترودهای شمع را دور نگه دارید.

۴- تمامی سیم‌های کنترل، پیچ‌های لولایی دسته ترمزها و پدالها و همچنین جک وسط و جک بغل را روغنکاری کنید.

۵- فشار باد لاستیکها را کنترل و در صورت نیاز باد بزنید. در این حالت چرخها می‌بایست از زمین فاصله داشته باشند. هر ماه به

* هنگام استفاده از اسپری روغن و واکس، اضافی آن را تمییز نمایید.

* روی قطعات لاستیکی و پلاستیکی، از اسپری روغن استفاده نکنید، اما مراقبت لازم را انجام دهید.

* از پولیش‌های دارای خاصیت سایندگی به هیچ عنوان استفاده نشود، چرا که موجب خوردگی رنگ می‌شود.

نکته

* در مورد استفاده از مواد تمییز کننده یا نمایندگی یاماها مشورت کنید.

* شستشو، آب و هوای بارانی و شرعی موجب مه گرفتگی چراغ جلو می‌گردد.

روشن کردن چراغ جلو به مدت کوتاه می‌تواند به از بین رفتن بخارات داخل چراغ کمک نماید.

نگهداری در انبار

کوتاه مدت

موتورسیکلت را همیشه در مکانی خشک و خنک نگهداری کرده و در صورت نیاز از یک پوشش مقاوم در برابر گردو غبار استفاده نمایید. قبل از پوشاندن موتورسیکلت، آگزوز و انجین باید خنک باشند.

توجه:

* نگهداری موتورسیکلت در مکانهایی با تهویه نامناسب و یا پوشاندن آن با کاورهای پلاستیکی قبل از خشک شدن موتورسیکلت، موجب زنگ زدگی قطعات خواهد شد.

* به منظور جلوگیری از خوردگی، از نگهداری موتورسیکلت در مکانهای مرطوب و محل نگهداری مواد شیمیایی

منظور پیشگیری از خراب شدن، لاستیکها را چند دور بچرخانید.

۶- برای جلوگیری از ورود رطوبت، خروجی اگزوز را با پلاستیک بپوشانید.

۷- باتری را جدا کرده و کاملاً شارژ نمایید.

باتری را در جای خشک و خنک نگه داشته

و هر ماه یکبار آن را شارژ نمایید. باتری را

در محیط با دمای بسیار سرد و بسیار گرم

نگهداری نکنید. (کمتر از صفر درجه و بیشتر

از ۳۰ درجه سانتی گراد) برای اطلاعات

بیشتر به صفحه ۹-۲۴ مراجعه نمایید.

نکته:

قبل از انبار داری موتورسیکلت، تعمیرات لازم

را انجام دهید.



NIROOMOTOR

مشخصات فنی

ابعاد:

طول: ۱۸۵° میلی‌متر / عرض: ۷۱۵ میلی‌متر (LTV125-A) 740 (LTV125) / ارتفاع: ۱۱۱° میلی‌متر
ارتفاع تا زین: ۷۷۵ میلی‌متر
فاصله محور چرخها: ۱۲۸° میلی‌متر / فاصله با زمین: ۱۳۵ میلی‌متر / حداقل شعاع گردش: ۱/۹ متر

وزن:

وزن: (LTV125) ۱۰۳ کیلوگرم (۲۲۷ پوند)
(LTV125-R) ۱۰۷ کیلوگرم (۲۳۶ پوند)
(LTV125-A) ۱۰۸ کیلوگرم (۲۳۸ پوند)

انجین:

چرخه احتراق: چهار زمانه / سیستم خنک کننده: هوا خنک / مکانیزم سوپاپها: SOHC
تعداد سیلندر: تک سیلندر / حجم جابجایی ۱۲۵ سانتیمتر مکعب
قطر داخلی سیلندر * ۵۲/۴ × ۵۷/۹ mm (۲/۲۸ × ۲/۰۶ in)
نسبت تراکم: ۹/۵:۱ سیستم راه‌اندازی:

استارت الکتریکی (LTV125-A)

استارت الکتریکی و هندلی (LTV125, LTV125-R)
سیستم روغن کاری: غوطه ور در روغن

روغن انجین:

روغن توصیه شده: YAMALUBE
درجه ویسکوزیته: SAE 10W-40 درجه کیفی روغن توصیه شده: بر اساس سرویس API مدل
SG یا بالاتر - بر اساس استاندارد JASO مدل MA یا MB
مقدار روغن موتور: تعویض روغن: ۸۰/ لیتر

روغن جعبه دنده

نوع: روغن موتور با ویسکوزیته SAE 10W-40 با کیفیت SG یا بالاتر مقدار: ۱/ لیتر
هواکش: فیلترهواکش: فیلتر کاغذی با پوشش روغن
سوخت: بنزین توصیه شده: بنزین بدون سرب (E10 قابل قبول)
ظرفیت مخزن باک: ۴/۲ لیتر
انژکتور: دریاچه گاز / ID مارک: BB91 00
شمع: سازنده/مدل NGK/CR6HSA / فاصله بین الکترودها: 0.6-0.7 in (0.024-0.028 mm)
کلاچ: نوع کلاچ: خشک / سانتری فیوژن/کفشکی

پیشراشه

ضریب کاهش اولیه: ۱/۰۰۰ / نهایی: چرخ دنده / ضریب کاهش ثانویه: ۱۰/۱۵۶ (۱۶/۵۰) x
۱۲/۳۹ / نوع انتقال قدرت: تسمه ای خودکار

شاسی:

نوع شاسی: Underbone
زاویه کمک فنر جلو: ۲۶/۵ درجه، تریل: ۹۰ میلیمتر (3.5 in)، لاستیک جلو: نوع: تیوبلس
سایز: 58P ۱۲۰/۷۰/۱۲ / سازنده/مدل: ایران یاسا/6PR
چرخ عقب: نوع: تیوبلس
سایز: 58P ۱۲۰/۷۰/۱۲ / سازنده/مدل: ایران یاسا/6PR

بار

حداکثر بار ۱۵۶ کیلوگرم (۳۴۴ پوند)
(مجموع وزن راکب، سرنشین عقب، بار و لوازم جانبی)

فشار باد لاستیکها (کنترل شده در زمان سرد بودن لاستیک)

۱ - تک نفره - جلو ۲۸۰ کیلو پاسکال
عقب: ۲۸۰ کیلو پاسکال
۲- دو نفره: جلو ۲۸۰ کیلو پاسکال / عقب: ۲۸۰ کیلو پاسکال
چرخ جلو: نوع چرخ: طوقه اسپرت / سایز طوقه: ۱۲*MT3/۰۰
چرخ عقب: نوع چرخ: طوقه اسپرت / سایز طوقه: ۱۲*MT3/۰۰
ترمز جلو: مدل: تک دیسکی هیدرولیک
روغن ترمز مشخص شده:
(DOT 3 or 4 (LTV125, LTV125-R
(DOT 4 (LTV125-A
ترمز عقب: مدل: هدایت مکانیکی به کاسه عقب

سیستم تعلیق جلو:

مدل: کمک فنرهای تلسکوپی
فنر: فنر مارپیچ
کمک فنر (ضربه گیر): دمپر هیدرولیکی
تغییر ارتفاع چرخ: (3.5 in) 90 mm

سیستم تعلیق عقب:

مدل: نوسانی تکی
فنر: فنر مارپیچ

کمک فنر (ضربه گیر): دمپر هیدرولیکی
تغییر ارتفاع چرخ: 90 mm (3.5in)
سیستم برقی: ولتاژ سیستم: ۱۲ ولت
سیستم جرقه زنی: TCI / سیستم شارژ: مغناطیس AC

باتری: مدل:

YTZ6V (LTV125, LTV125-R)

YTZ7V (LTV125-A)

ولتاژ، ظرفیت:

(V, 5.0 Ah (10 HR) (LTV125, LTV125-R 12

(V, 6.0 Ah (10 HR) (LTV125-A 12

ولتاژ لامپ، وات، تعداد:

چراغ جلو: ال ای دی

چراغ عقب و ترمز: ال ای دی

چراغ راهنمای جلو: ۷, 10.0 W x 2 12

چراغ راهنمای عقب: ۷, 10.0 W x 2 12

چراغ‌های کمکی: ال ای دی / چراغ پلاک: ۷, 5.0 W x 1 12 / روشنایی کیلومتر: ال ای دی / چراغ نشانگر

سو بالا ال ای دی چراغ نشانگر راهنماها: ال ای دی

چراغ هشداردهنده مشکل موتور: ال ای دی

چراغ هشدار ABS: ال ای دی (LTV125-A)

چراغ نشانگر سیستم کلید هوشمند: ال ای دی (LTV125-A)

فیوزها:

فیوز اصلی: ۱۵/۰ آمپر

فیوز فرعی: ۱۰ آمپر

فیوز واحد کنترل ABS: ۲ آمپر (LTV125-A) / فیوز موتور ABS: ۱۰ آمپر (LTV125-A)

فیوز سیم پیچ ABS: ۱۰ آمپر (LTV125-A)

فیوز کانکتور DC کمکی: 2.0 A

فیوز پشتیان: ۱۰ آمپر

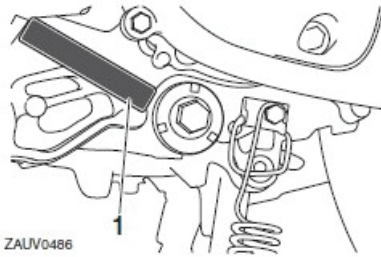

۱- شماره سریال انجین

ثبت اطلاعات موتورسیکلت

ای سی یو در این مدل، اطلاعات را برای کمک به شناسایی عیوب و مشکلات و با هدف تحقیق و توسعه ذخیره می‌نماید. این اطلاعات زمانی آپلود می‌شوند که دستگاه دیاگ مخصوص یاماها به موتورسیکلت متصل شود.

اگر چه سنسورها و داده‌های ثبت شده در مدل‌های مختلف متفاوت هستند، نکات اصلی داده‌ها عبارتند از:

* داده‌های وضعیت و داده‌های عملکرد

موتورسیکلت

* داده‌های مربوط به تزریق سوخت و

انتشار آلایندگی

یاماها این داده‌ها را هرگز در اختیار فرد

ثالثی قرار نمی‌دهد مگر اینکه:

* با توافق مالک خودرو

* الزامات قانونی

* برای استفاده در محاکم قضایی توسط

یاماها

* در مطالعات یاماها و هنگامی که داده‌ها

مربوط به یک موتورسیکلت خاص و

مالک نباشد.

اطلاعاتی برای مالک

شماره شناسایی موتورسیکلت و شماره سریال انجین را در فضاهای ارائه شده در ذیل برای راهنمایی هنگام سفارش قطعات یدکی از یاماها یا برای مراجعه در صورت سرقت خودرو یادداشت نمایید.

شماره شناسایی وسیله نقلیه

شماره شناسایی موتورسیکلت

شماره سریال انجین

شماره سریال انجین

شماره شناسایی موتورسیکلت

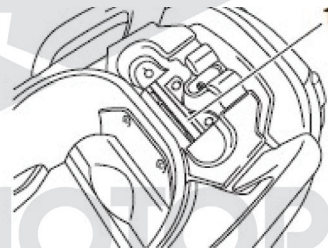

۱- شماره شناسایی موتورسیکلت

شماره شناسایی موتورسیکلت بر روی شاسی، زیر زین سرنشین عقب حک شده است.

نکته: شماره شناسایی وسیله نقلیه به منظور شناسایی موتورسیکلت شما بوده و ممکن است برای ثبت آن در مرجع صدور مجوز در منطقه شما استفاده شود.

شماره سریال انجین:

شماره سریال انجین در روی کارتل حک شده است.